

КАТАЛОГ ПРОДУКЦИИ

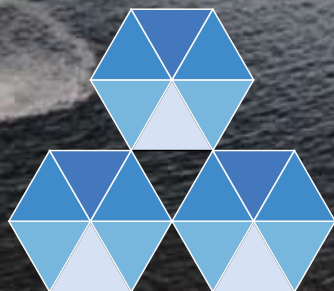

ТЛК "СУДОКОМПЛЕКТ"
ПОСТАВЩИК СУДОВОГО ОБОРУДОВАНИЯ

www.mor-sk.ru
тел. 8 920 030 05 75
тел. 8 920 010 00 68
E-mail: avponkin@yandex.ru

О КОМПАНИИ:

Торговая Логистическая Компания «СУДОКОМПЛЕКТ» является Российским представительством нескольких Китайских компаний, офис которой находится в городе Wuxi (Уси), КНР.

За время работы на Российском рынке, компания реализовала ряд крупных поставок для судостроительных заводов.

Наличие офиса в КНР позволяет напрямую общаться с производителями и оперативно решать вопросы, возникающие в процессе работы.

Наша компания постоянно ведёт работу по увеличению ассортимента предлагаемой продукции для судостроения.

В данный момент компания может обеспечивать комплексные поставки, включающие в себя основное оборудование и материалы, необходимые для судостроения и судоремонта.

Индивидуальный подход к каждому клиенту, позволяет находить наиболее эффективные схемы сотрудничества.

Цель компании - долгосрочное и взаимовыгодное сотрудничество.

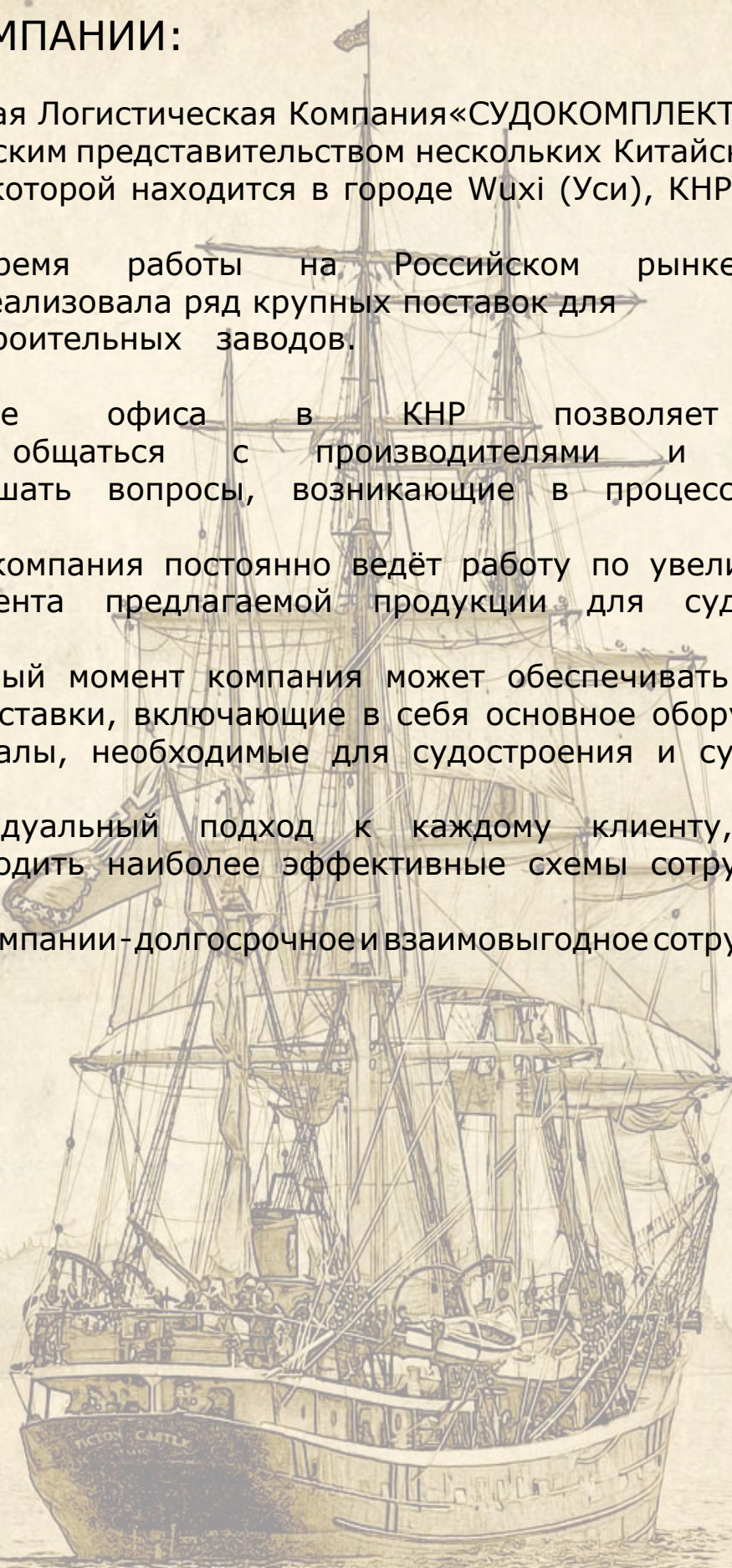

ОГЛАВЛЕНИЕ

1.СУДОВЫЕ ДВЕРИ.....	
1.1 Судовые двери наружного контура.....	
1.2 Судовые двери внутреннего контура.....	
1.3 Кликетные судовые двери.....	
1.4 Гидравлические судовые двери.....	
1.5 Судовые двери для лифта.....	
1.6 Алюминиевые судовые двери.....	
2.СУДОВЫЕ ИЛЛЮМИНАТОРЫ.....	
2.1 Судовые иллюминаторы круглые.....	
2.2 Судовые иллюминаторы прямоугольные.....	
2.3 Судовые иллюминаторы алюминиевые.....	
3.СУДОВЫЕ КРЫШКИ И ГОРЛОВИНЫ.....	
4.СУДОВЫЕ САНИТАРНО-ГИГИЕНИЧЕСКИЕ КАБИНЫ.....	
5.СУДОВЫЕ ХОЛОДИЛЬНЫЕ КАМЕРЫ.....	
6.СИСТЕМА ОБСТРОЙКИ.....	
6.1 Стеновые и потолочные панели.....	
6.2 Плавающий пол.....	
7.СУДОВАЯ МЕБЕЛЬ.....	
7.1 Судовая металлическая мебель.....	
7.2 Судовая мебель из алюминиевых сотовых панелей.....	
7.3 Судовая мебель из фанеры, облицованная пластиком.....	
8.КАМБУЗНОЕ ОБОРУДОВАНИЕ.....	
8.1 Камбузное оборудование.....	
8.2 Камбузная мебель.....	
9.СУДОВОЕ ПРАЧЕЧНОЕ ОБОРУДОВАНИЕ.....	
10.СУДОВОЕ СПАСАТЕЛЬНОЕ ОБОРУДОВАНИЕ.....	
10.1 Индивидуальные спасательные средства.....	
10.2 Коллективные спасательные средства.....	
10.3 Спуско-подъёмные устройства.....	
11. ЭВАКУАЦИОННЫЕ СИСТЕМЫ.....	
12.МОДУЛИ ДЛЯ КОМПЛЕКСНОГО СТРОИТЕЛЬСТВА.....	
13. ПАЛУБНОЕ ПОКРЫТИЕ.....	
14.СУДОВЫЕ КРАНЫ.....	
15.ТРАП ТЕЛЕСКОПИЧЕСКИЙ.....	

1. СУДОВЫЕ ДВЕРИ

- 1.1 Судовые двери наружного контура
- 1.2 Судовые двери внутреннего контура
- 1.3 Клинкетные судовые двери
- 1.4 Гидравлические судовые двери
- 1.5 Судовые двери для лифта
- 1.6 Алюминиевые судовые двери





1.СУДОВЫЕ ДВЕРИ

1.1 Судовые двери наружного контура

262WHL003A-00
262WHL003M-00

СТАЛЬНАЯ БРЫЗГОНЕПРОНИЦАЕМАЯ/ВОДОНЕПРОНИЦАЕМАЯ БЫСТРОЗАПОРНАЯ ДВЕРЬ

Эти два типа дверей могут использоваться как брызгонепроницаемые, так и как водонепроницаемые, давление воды не более 0.07 МПа.

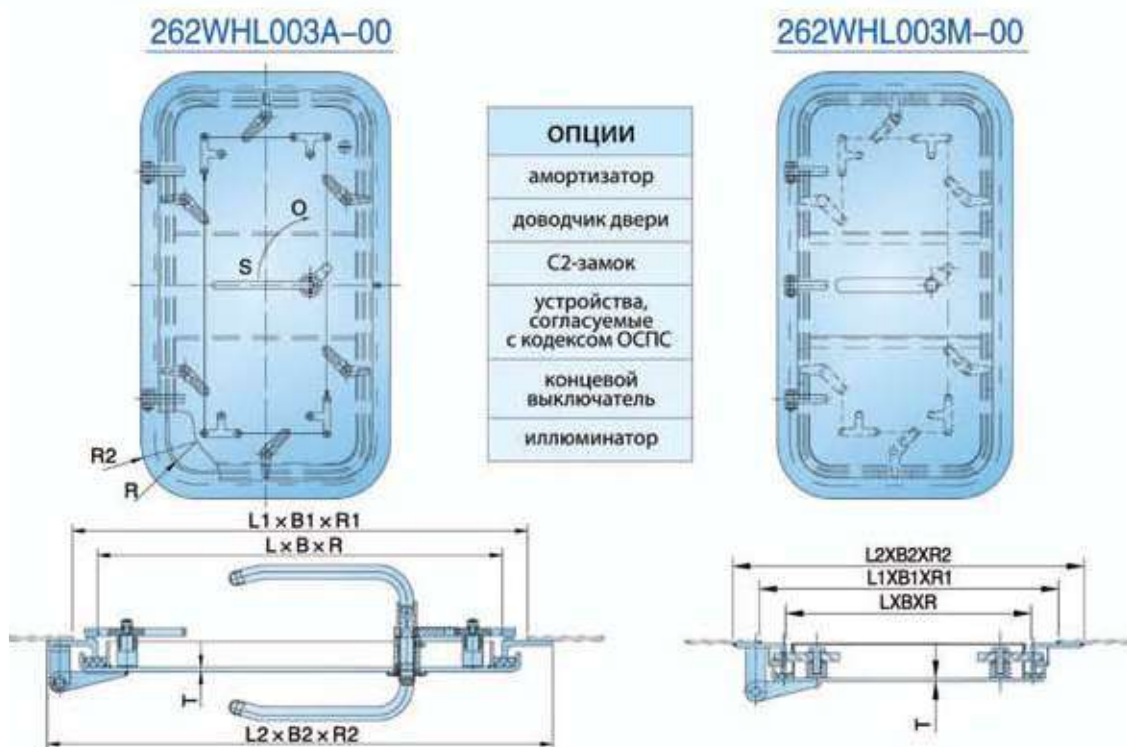

MM

Размер выреза проема LXBXR	Размер в свету L1XB1XR1	Размер контура L2XB2XR2	Толщина Т	масса (кг)	
				262WHL003A-00	262WHL003M-00
1400X600XR100	1500X700XR150	1600X800XR200	6	120	129
			8	138	147
1400X900XR100	1500X1000XR150	1600X1100XR200	6	145	160
			8	175	185
1600X600XR100	1700X700XR150	1800X800XR200	6	126	137
			8	144	155
1600X750XR100	1700X850XR150	1800X950XR200	6	147	161
			8	172	186
1600X900XR100	1700X1000XR150	1800X1100XR200	6	163	178
			8	191	206

262WHL002-00

**БЫСТРООТКРЫВАЮЩАЯСЯ / БЫСТРОЗАКРЫВАЮЩАЯСЯ
БРЫЗГОНЕПРОНИЦАЕМАЯ СТАЛЬНАЯ ДВЕРЬ (ПАЛУБНЫЙ ВАРИАНТ).**

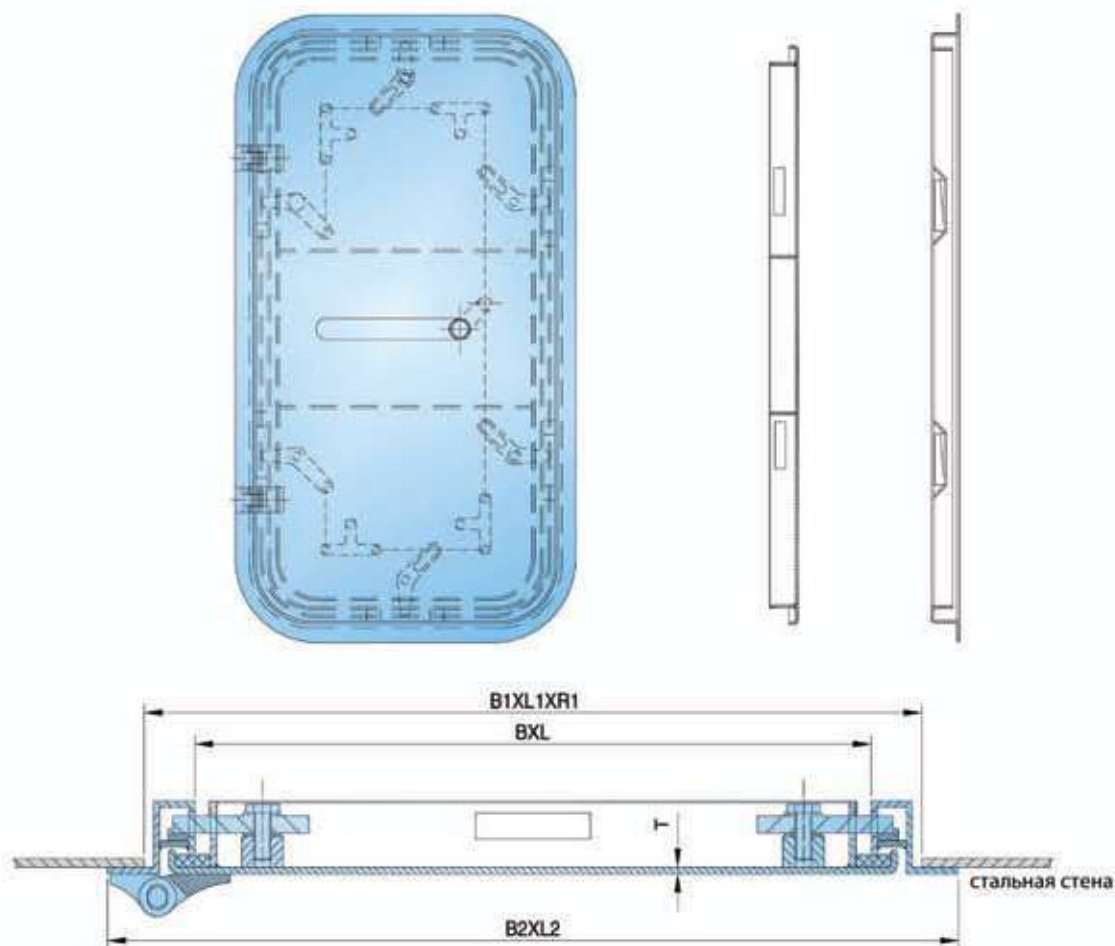

Размер выреза проема BXL	Размер в свету B1XL1XR1	Размер рамы B2XL2	Масса (кг)	
			Толщина дверного полотна	
			6	8
600X1650	720X1770X160	786X1836	166	191
650X1650	770X1770X160	836X1836	177	205
700X1650	820X1770X160	886X1836	188	219

ОПЦИИ
амортизатор
доводчик двери
C2-замок
устройства, согласуемые с кодексом ОСПС
концевой выключатель
иллюминатор

1.СУДОВЫЕ ДВЕРИ

1.1 Судовые двери наружного контура

**БЫСТРООТКРЫВАЮЩАЯСЯ / БЫСТРОЗАКРЫВАЮЩАЯСЯ
БРЫЗГОНЕПРОНИЦАЕМАЯ СТАЛЬНАЯ ДВЕРЬ
(С МАХОВИКОМ РУЧНОГО ПРИВОДА).**

262WHL097-00

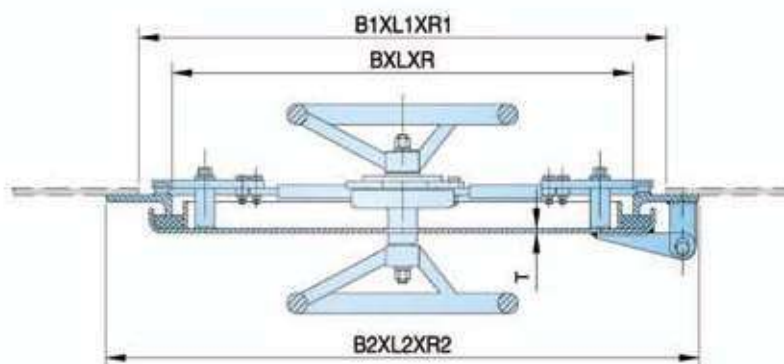
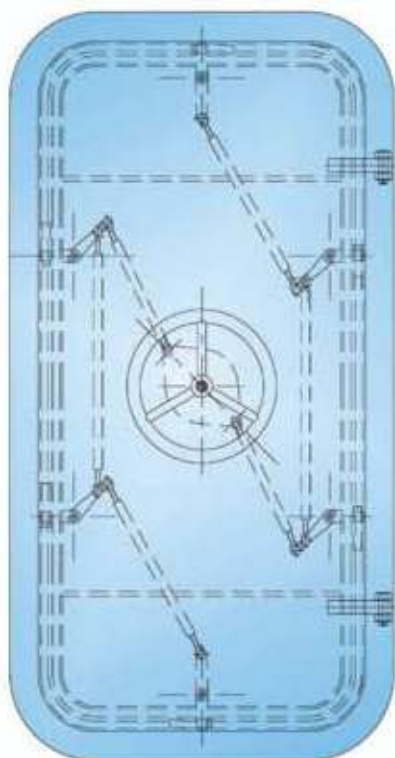

ОПЦИИ
амортизатор
доводчик двери
с2-замок
устройства, согласуемые с кодексом ОСПС
концевой выключатель
иллюминатор

размер выреза проема BXLXR	размер в свету B1XL1XR1	размер контура B2XL2XR2	толщина		масса (кг)	
			Т	Т		
600X1500X100	700x1600x150	800X1700X200	6	8	145	166
600X1600X100	700x1700x150	800X1800X200	6	8	154	176
700X1500X100	800x1600x150	900X1700X200	6	8	167	191
700X1600X100	800x1700x150	900X1800X200	6	8	174	199
700X1700X100	800x1800x150	900X1900X200	6	8	183	210
800X1500X100	900x1600x150	1000X1700X200	8		208	
800X1600X100	900x1700x150	1000X1800X200	8		223	
800X1700X100	900x1800x150	1000X1900X200	8		249	

MM

262WHL003MS-00

СТАЛЬНАЯ ДВУХСТВОРЧАТАЯ БРЫЗГОНЕПРОНИЦАЕМАЯ БЫСТРОЗАПОРНАЯ ДВЕРЬ

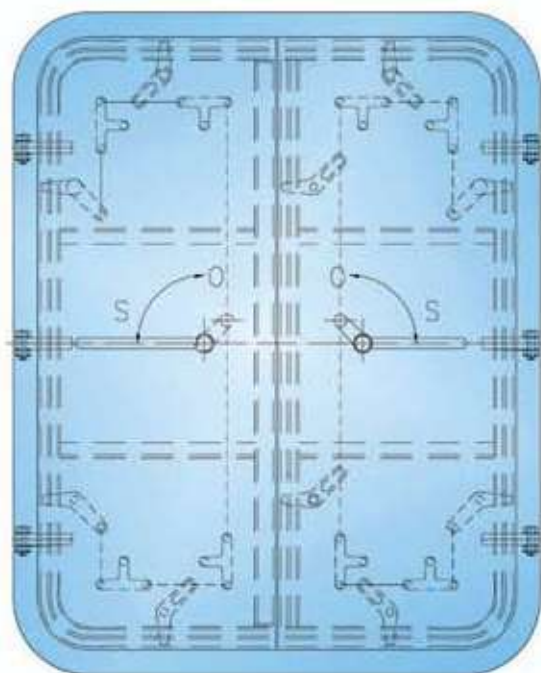

ОПЦИИ
амортизатор
доводчик двери
с2-замок
устройства, согласуемые с кодексом ОСПС
концевой выключатель
иллюминатор

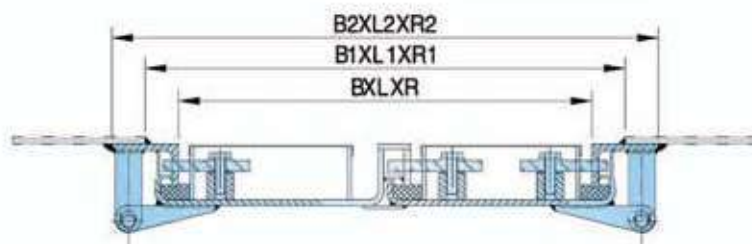

Размер выреза проема BXL	Размер в свету B1XL1XR1	Размер контура B2XL2	Толщина Т	Масса (кг)
1000X1600XR100	1100X1700XR150	1200X1800XR200	6	203
			8	241
1200X1600XR100	1300X1700XR150	1400X1800XR200	6	230
			8	265
1000X1700XR100	1100X1800XR150	1200X1900XR200	6	216
			8	247
1200X1700XR100	1300X1800XR150	1400X1900XR200	6	241
			8	278
1200X1800XR100	1300X1900XR150	1400X2000XR200	6	250
			8	289

MM

1.СУДОВЫЕ ДВЕРИ

1.1 Судовые двери наружного контура

262WHL095-00

СТАЛЬНАЯ УСТОЙЧИВАЯ К ДАВЛЕНИЮ ВОДОНЕПРОНИЦАЕМАЯ ДВЕРЬ

Допустимое давление воды на дверь не более 0.15 МПа.

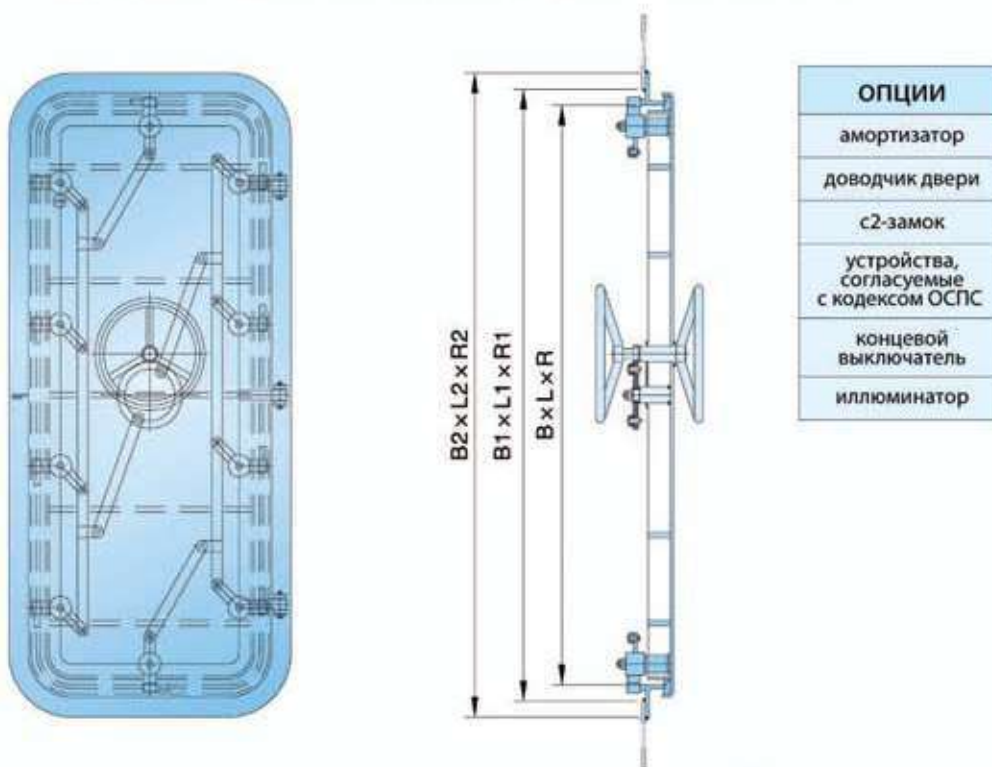

ОПЦИИ
амортизатор
доводчик двери
с2-замок
устройства, согласуемые с кодексом ОСПС
концевой выключатель
иллюминатор

Размер выреза проема BXLXR	Размер в свету B1XL1XR1	Размер контура B2XL2XR2	Толщина Т	масса (кг)
600X1500X100	700X1600X150	800X1700X200	8	206
600X1600X100	700X1700X150	800X1800X200		212
700X1500X100	800X1600X150	900X1700X200		227
700X1600X100	800X1700X150	900X1800X200		239
700X1700X100	800X1800X150	900X1900X200		250
800X1500X100	900X1600X150	1000X1700X200		248
800X1600X100	900X1700X150	1000X1800X200		263
800X1700X100	900X1800X150	1000X1900X200		289

мм

262WHL095C-00

СТАЛЬНАЯ ВОДОНЕПРОНИЦАЕМАЯ ДВЕРЬ, УСТОЙЧИВАЯ К ВЫСОКОМУ ДАВЛЕНИЮ

Допустимое давление воды на дверь не более 0.5 МПа.

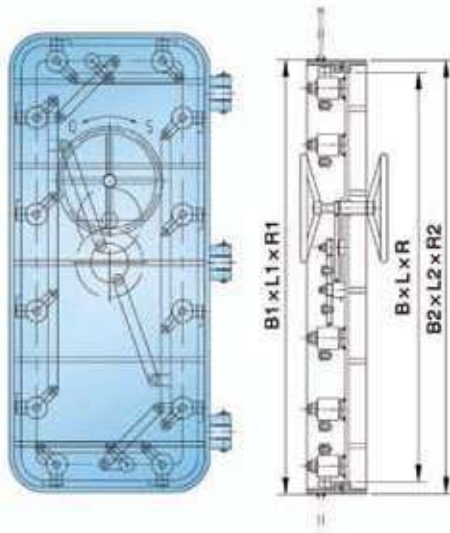

Размер выреза проема BXLXR	Размер в свету B1XL1XR1	Размер рамы B2XL2XR2	Толщина Т
600X1600X100	705X1705X152.5	700X1700X150	в зависимости от фактического давления
700X1500X100	805X1605X152.5	800X1600X150	
700X1600X100	805X1705X152.5	800X1700X150	
700X1700X100	805X1805X152.5	800X1800X150	
800X1500X100	905X1605X152.5	900X1600X150	
800X1600X100	905X1705X152.5	900X1700X150	
800X1700X100	905X1805X152.5	900X1800X150	

262WHL095F-00

А60 СТАЛЬНАЯ УСТОЙЧИВАЯ К ДАВЛЕНИЮ ВОДОНЕПРОНИЦАЕМАЯ ДВЕРЬ

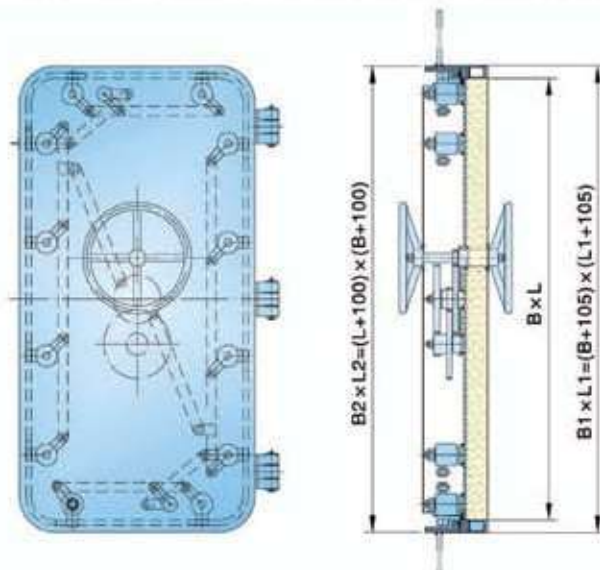

Допустимое давление воды на дверь не более 0.5 МПа. Максимальный размер 1200x2300мм (ширина x высота).

1. СУДОВЫЕ ДВЕРИ

1.1 Судовые двери наружного контура

262WHL003FM-00
262WHL601-00

A60 БЫСТРООТКРЫВАЮЩАЯСЯ / БЫСТРОЗАКРЫВАЮЩАЯСЯ БРЫЗГОНЕПРОНИЦАЕМАЯ СТАЛЬНАЯ ДВЕРЬ (ОДНОСТВОРЧАТАЯ, ДВУХСТВОРЧАТАЯ)

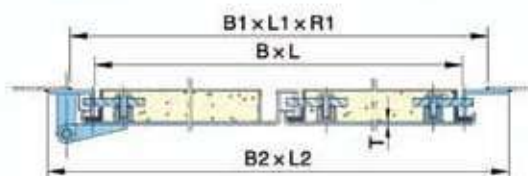
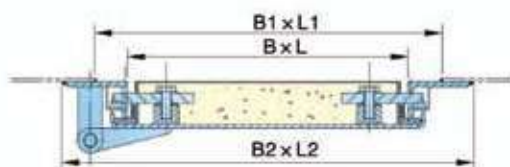
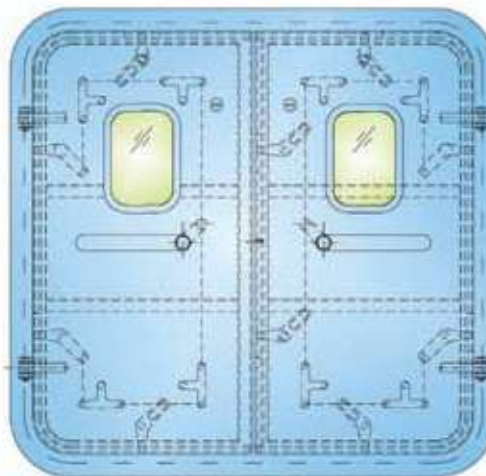
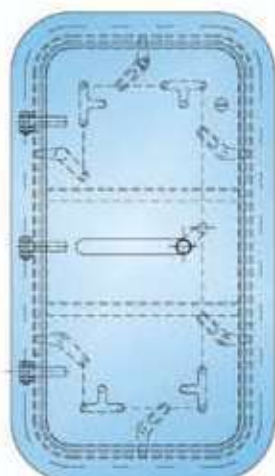

A60 Быстрооткрывающаяся/закрывающаяся брызгонепроницаемая стальная дверь (одностворчатая)

A60 Быстрооткрывающаяся/закрывающаяся брызгонепроницаемая стальная дверь (двухстворчатая)

[262WHL003FM-00](#)

[262WHL601-00](#)

Тип одностворчатая	Размер выреза проема BXL	Размер в свету B1XL1XR1	Размер двери B2XL2	Масса (кг)	Опции
262WHL003FM-00	600X1650	700X1750X150	800X1850	200	амортизатор, доводчик двери, C2-замок, устройства согласуемые с кодексом ОСПС, концевой выключатель, иллюминатор
	700X1650	800X1750X150	900X1850	210	
	800X1800	900X1900X150	1000X2000	248	
262WHL601-00	1200X2300	1300X2400X150	1400X2500	404	
	900X1650	1000X1750X150	1100X1850	300	
	1000X1650	1100X1750X150	1200X1850	340	
	1200X1650	1300X1750X150	1400X1850	357	
	2400X2500	2500X2600X150	2600X2700	825	

Примечание: масса считается исходя из значения T=8мм.

262WHL041-00

А60 БЫСТРООТКРЫВАЮЩАЯСЯ / БЫСТРОЗАКРЫВАЮЩАЯСЯ БРЫЗГОНЕПРОНИЦАЕМАЯ СТАЛЬНАЯ ДВЕРЬ

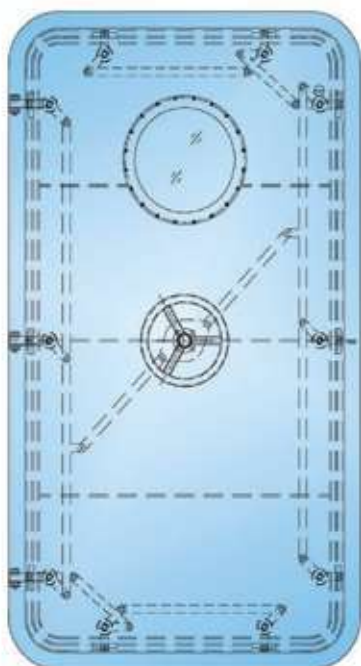

ОПЦИИ
амортизатор
доводчик двери
С2-замок
устройства, согласуемые с кодексом ОСПС
концевой выключатель
иллюминатор

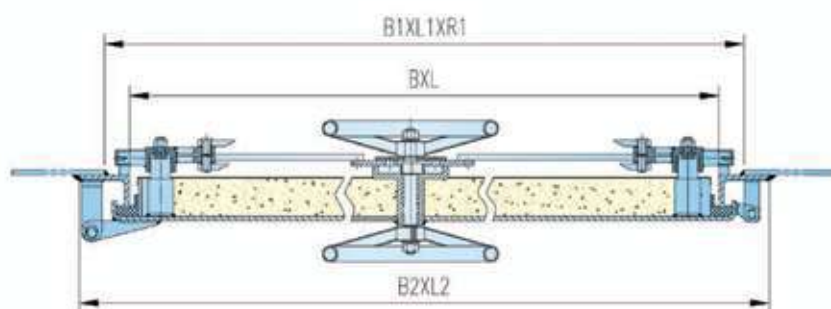

MM

Размер выреза проема BXL	Размер в свету B1XL1XR1	Размер рамы B2XL2	Масса (кг)
600X1650	700X1750X150	800X1850	220
700X1650	800X1750X150	900X1850	230
800X1800	900X1900X150	1000X2000	268
1200X2300	1300X2400X150	1400X2500	424

Примечание: масса считается исходя из значения T=8мм.

1. СУДОВЫЕ ДВЕРИ

1.1 Судовые двери наружного контура

262WHL040-00

А0 БЫСТРООТКРЫВАЮЩАЯСЯ / БЫСТРОЗАКРЫВАЮЩАЯСЯ БРЫЗГОНЕПРОНИЦАЕМАЯ СТАЛЬНАЯ ДВЕРЬ (С ОКНОМ)

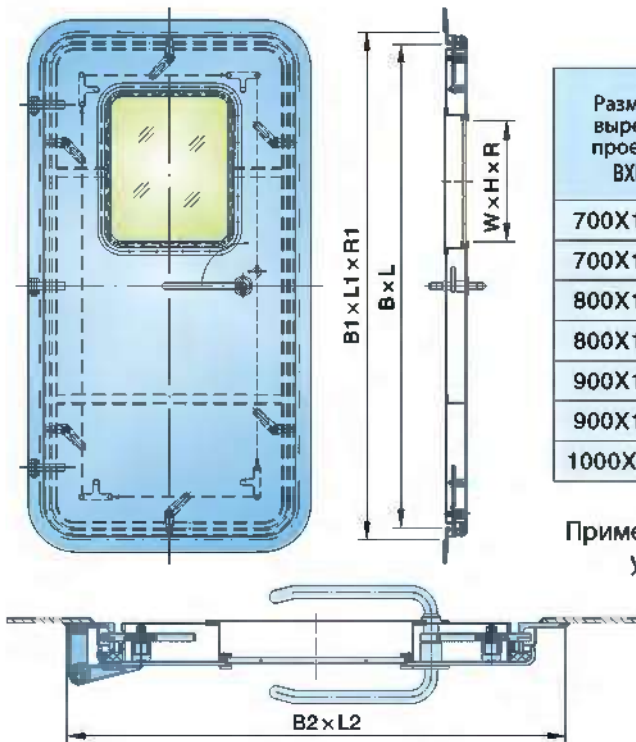

Размер выреза проема ВхL	Размер в свету В1хL1хR1	Размер рамы В2хL2	Максимально полный размер окна WхH	ММ	
				Масса (кг)	l=8mm
700X1600	800X1700X150	900X1800	200X400	184	
700X1700	800X1800X150	900X1900	200X450	188	
800X1600	900X1700X150	1000X1800	300X400	194	
800X1700	900X1800X150	1000X1900	300X450	198	
900X1700	1000X1800X150	1100X1900	400X450	208	
900X1800	1000X1900X150	1100X2000	400X500	219	
1000X2000	1100X2100X150	1200X2200	500X600	243	

Примечание: амортизатор, доводчик двери, С2-замок, устройства, согласуемые с кодексом ОСПС, иллюминатор могут быть установлены пожеланиям клиентов.

262WHL006FM-00

Н120 БЫСТРООТКРЫВАЮЩАЯСЯ / БЫСТРОЗАКРЫВАЮЩАЯСЯ БРЫЗГОНЕПРОНИЦАЕМАЯ ОГНЕУПОРНАЯ ДВЕРЬ

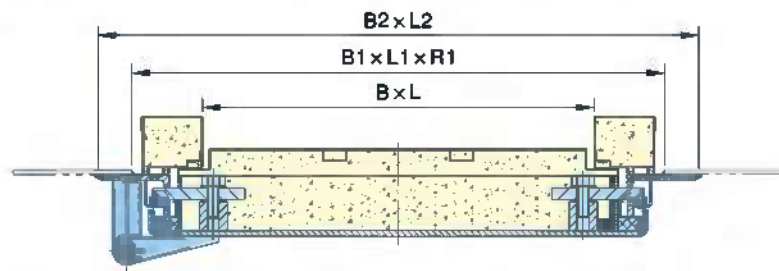
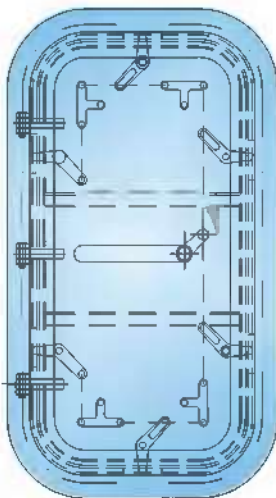

Размер выреза проема ВхL	Размер в свету В1хL1хR1	Размер контура В2хL2	Толщина Т	ММ	
				Масса (кг)	
700X1500	900X1700X200	996X1796	8	235	
700X1600	900X1800X200	996X1896	8	240	
800X1500	1000X1700X200	1096X1796	8	245	
800X1600	1000X1800X200	1096X1896	8	255	
900X1900	1100X2100X200	1196X2196	8	285	

СТАЛЬНАЯ ОДНОСТВОРЧАТАЯ ВОДОНЕПРОНИЦАЕМАЯ ДВЕРЬ (С МАЛЕНЬКОЙ ДВЕРЬЮ)

Дверь в основном используется в таких помещениях, где поднимается и перемещается крупное оборудование. В этом случае обычно маленькая дверь используется как основная проходная, а при необходимости открывается большая дверь для поднятия крупного оборудования.

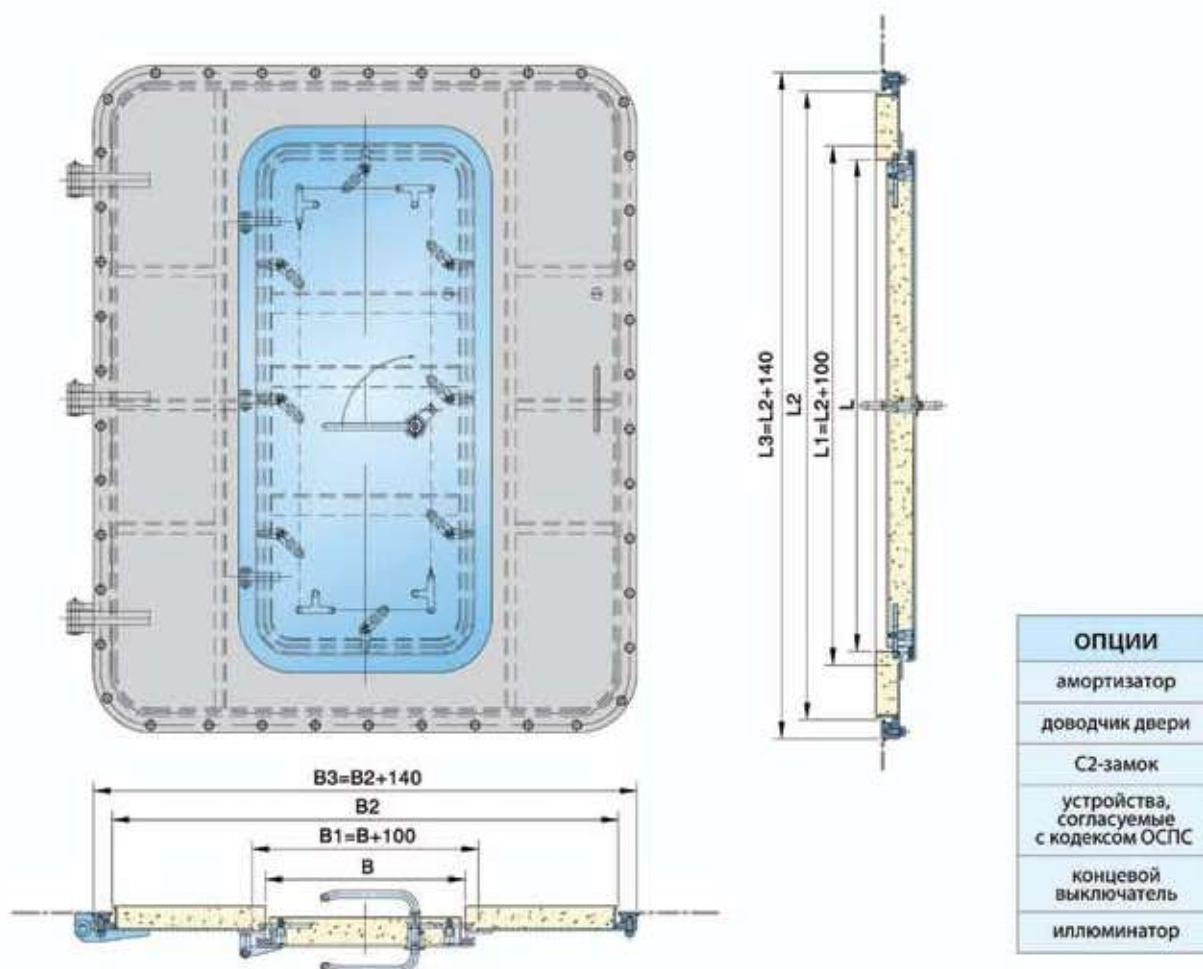

Размер выреза проема маленькой двери	LxB	2000x1100 мм MAX
Внешний размер маленькой двери	L1xB1	
Размер выреза проема большой двери	L2xB2	2300x2100 мм MAX
Размер контура большой двери	L3xB3	

1.СУДОВЫЕ ДВЕРИ

1.2 Судовые двери внутреннего контура

262WHL005M-00
262WHL005MS-00

(ТИП А ДЛЯ КАЮТЫ) А60 БРЫЗГОНЕПРОНИЦАЕМАЯ И ГАЗОНЕПРОНИЦАЕМАЯ ДВЕРЬ
(ОДНОСТВОРЧАТАЯ, ДВУХСТВОРЧАТАЯ)

ОДНОСТВОРЧАТАЯ
262WHL005M-00

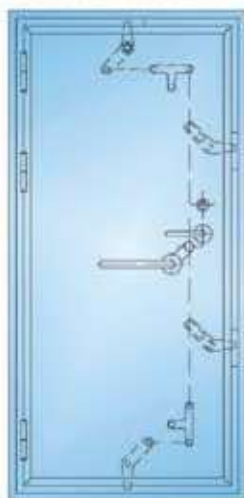

ДВУХСТВОРЧАТАЯ
262WHL005MS-00

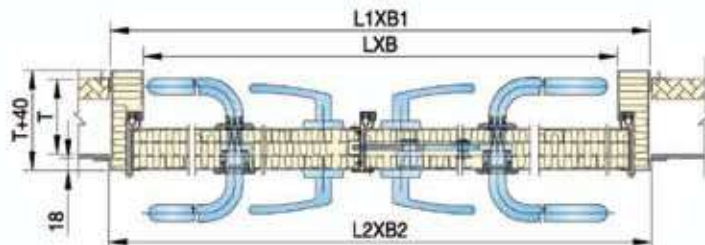
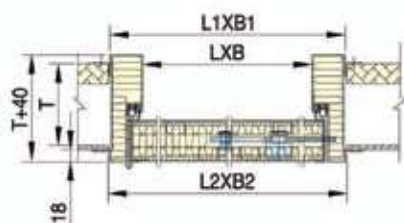
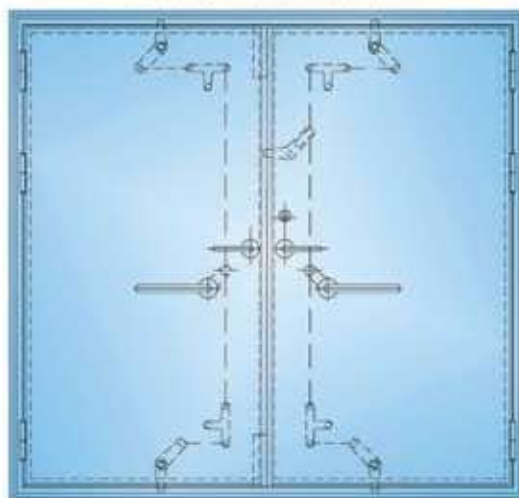

ТИП	Размер выреза проема LXB	Размер рамы L1XB1	Размер в свету L2XB2	Масса (кг)	ОПЦИИ
Одностворчатая 262WHL005M-00	1600X600	1700X700	1705X705	118	Доводчик двери, стопорный механизм для двери
	1650X650	1750X750	1755X755	128	
	1700X700	1800X800	1805X805	142	
	1750X800	1850X900	1855X905	149	
	1900X900	2000X1000	2005X1005	162	
Двухстворчатая 262WHL005MS-00	1600X1000	1700X1100	1705X1105	172	
	1650X1100	1750X1200	1755X1205	184	
	1700X1300	1800X1400	1805X1405	230	
	1750X1600	1850X1700	1855X1705	280	
	2000X1850	2100X1950	2105X1955	324	

262WHL653-00
262WHL651-00

**(ТИП В ДЛЯ КАЮТЫ) А60 БРЫЗГОНЕПРОНИЦАЕМАЯ И ГАЗОНЕПРОНИЦАЕМАЯ ДВЕРЬ
(ОДНОСТВОРЧАТАЯ, ДВУХСТВОРЧАТАЯ)**

ОДНОСТВОРЧАТАЯ
262WHL653-00

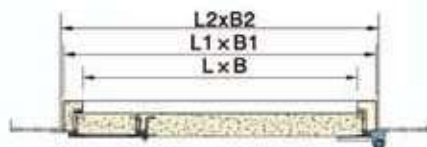
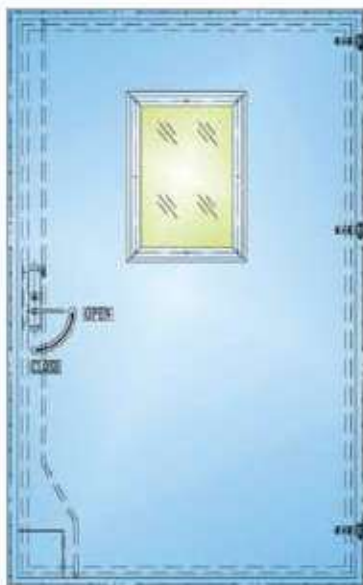

ДВУХСТВОРЧАТАЯ
262WHL651-00

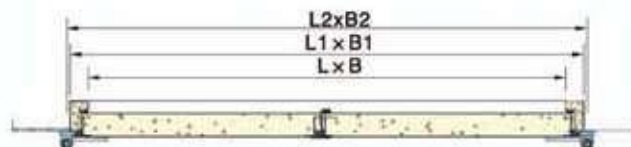
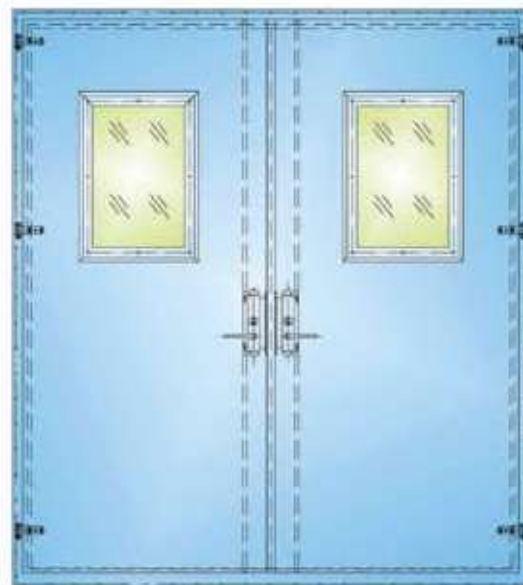

ТИП	Размер выреза проема LxB	Размер рамы L1xB1	Размер в свету L2XB2	Масса (кг)	ОПЦИИ
одно- створ- чатая 262WHL653-00	1600X600	1696X696	1700X700	116	Доводчик двери, стопорный механизм для двери
	1650X650	1746X746	1750X750	123	
	1700X700	1796X796	1800X800	133	
	1750X800	1846X896	1850X900	145	
	2400X1400	2496X1496	2500X1500	276	
дву- створ- чатая 262WHL651-00	1600X1000	1696X1096	1700X1100	174	
	1650X1100	1746X1196	1750X1200	187	
	1700X1300	1796X1396	1800X1400	213	
	1750X1600	1846X1696	1850X1700	249	
	2500X2300	2596X2396	2600X2400	427	

1. СУДОВЫЕ ДВЕРИ

1.2 Судовые двери внутреннего контура

ОДНОСТВОРЧАТАЯ ОГНЕУПОРНАЯ ДВЕРЬ

СВ*3234-84

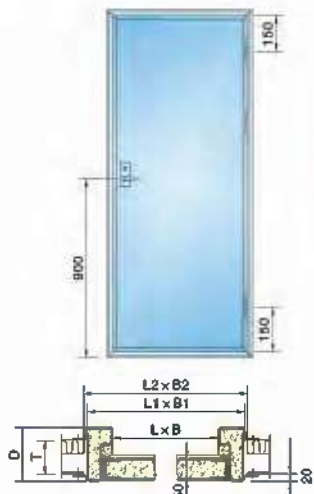

A60

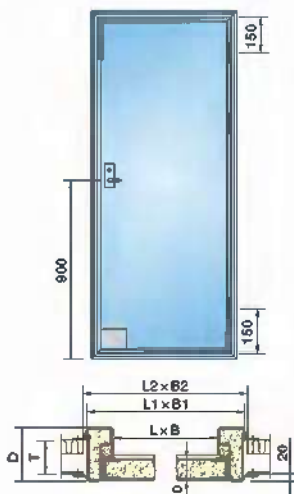

A15, A30

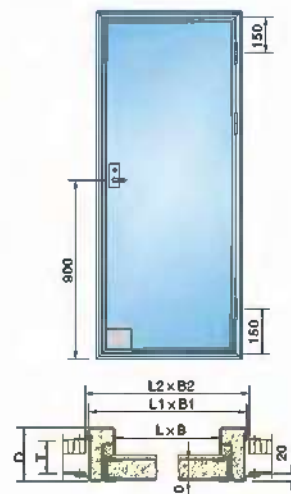

A0

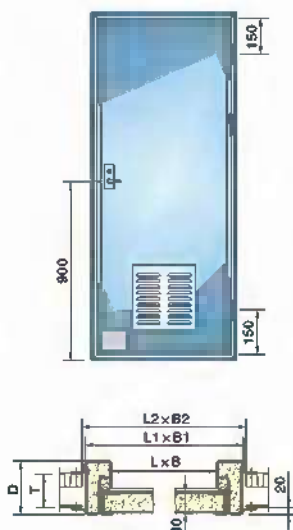

B15

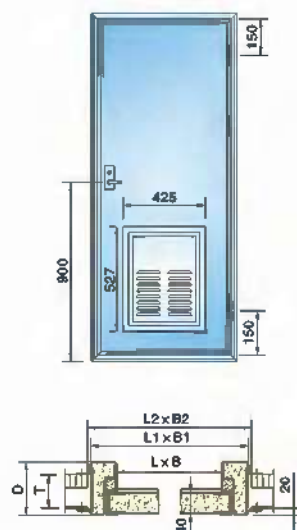

B15-S с задвижкой (крышкой)
для вентилятора

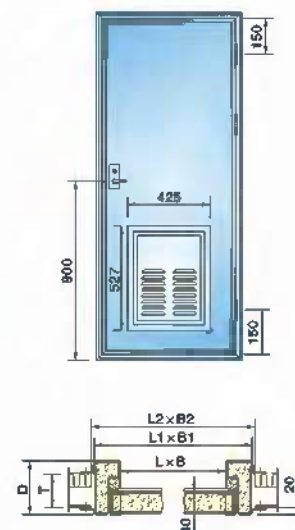

B0-S с задвижкой (крышкой)
для вентилятора

класс	подкласс	Направление открывания двери
класс А	A60	LI (ZN) LO (ZW) RI (YN) RO (YW)
	A30	
	A15	
	A0	
класс В	B15	
	B15-S	
	B0-S	

КОМПЛЕКТ ПЕРЕБОРОК

A	
B	
C	

**КЛАСС А ОГНЕУПОРНАЯ ДВЕРЬ
С КВАДРАТНЫМ ОКНОМ/ОТВЕРСТИЕМ
ДЛЯ ПОЖАРНОГО ШЛАНГА**

262WHL016-00 A0
262WHL016B-00 A30
262WHL005A-00 A60
262WHL660-00 A60

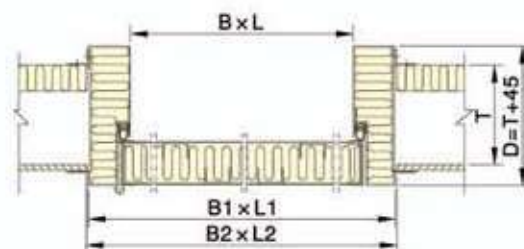
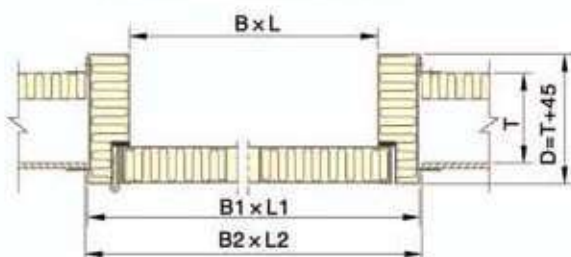

мм

Размер выреза проема BXL	Размер рамы B1XL1	Размер в свету B2XL2	масса (кг)
600X1650	700X1750	705X1755	92
650X1650	750X1750	755X1755	97
700X1650	800X1750	805X1755	102
600X1700	700X1800	705X1805	95
650X1700	750X1800	755X1805	98
700X1700	800X1800	805X1805	101
700X1750	800X1850	805X1855	104
1400X2300	1500X2400	1505X2405	221

номер	описание	опции	
		окно	Отверстие для шланга
262WHL016-00	A0 огнеупорная дверь	○	●
262WHL016B-00	A30 огнеупорная дверь	●	○
262WHL005A-00	A60 огнеупорная дверь	●	●
262WHL660-00	A60 огнеупорная дверь	●	●

Масса рассчитывается для двери A60 из D=100 мм

1.СУДОВЫЕ ДВЕРИ

1.2 Судовые двери внутреннего контура

В15 ОГНЕУПОРНАЯ ДВЕРЬ С ОКНОМ И ЗАПАСНЫМ ВЫХОДОМ

262WHL673-00

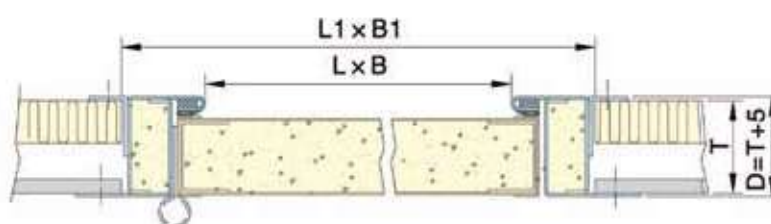
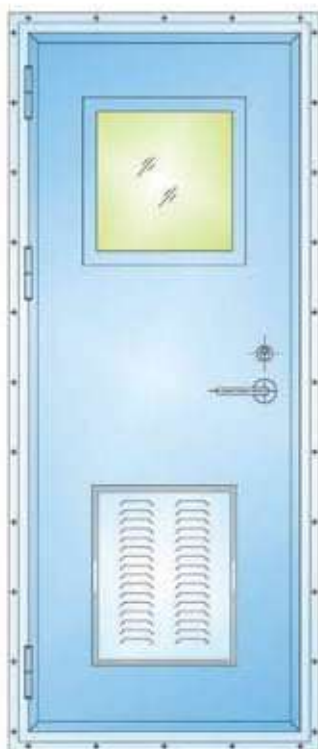

мм

Размер выреза проема BXL	Размер в свету B2XL2	масса (кг)	опции
600X1650	685X1735	62	Иллюминатор Запасной выход Вентиляция Доводчик двери Стоппер
650X1650	735X1735	65	
700X1650	785X1735	68	
600X1700	685X1785	65	
650X1700	735X1785	68	
700X1700	785X1785	71	
1200X2300	1285X2385	128	

Масса рассчитывается для двери А60 из D=100 мм

**A60 ДВУХСТВОРЧАТАЯ ОГНЕУПОРНАЯ ДВЕРЬ
(С МАЛЕНЬКИМ ОТВЕРСТИЕМ ДЛЯ ПОЖАРОТУШЕНИЯ)**

262WHL005S-00

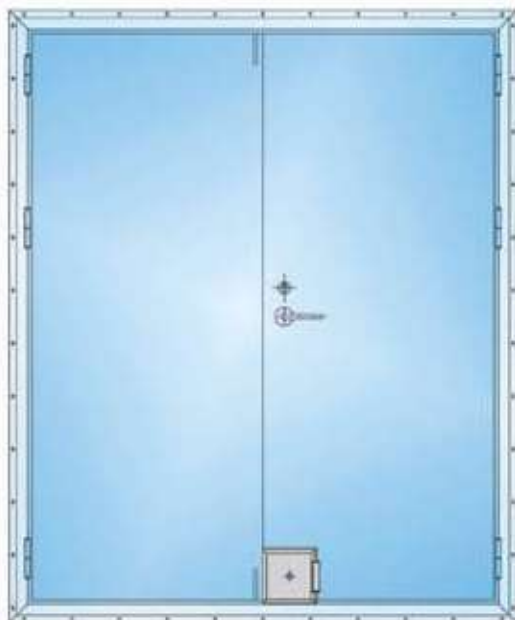

КОМПЛЕКТ ПЕРЕБОРОК

A	
B	
C	

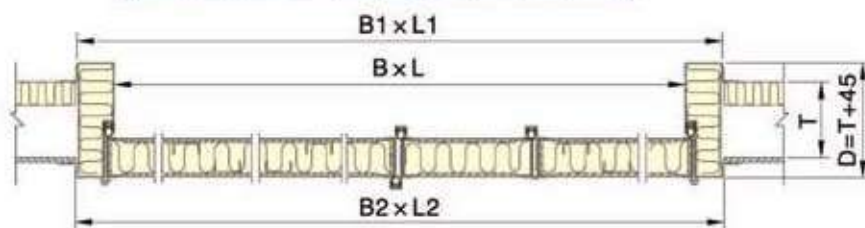

мм

Размер выреза проема BXL	Размер рамы B1XL1	Размер в свету B2XL2	Масса (кг)	Опции
1200X1700	1294X1794	1300X1800	142	Доводчик двери Стоппер Отверстие для шланга
1300X1700	1394X1794	1400X1800	148	
1400X1700	1494X1794	1500X1800	154	
1100X1750	1194X1844	1200X1850	150	
1200X1750	1294X1844	1300X1850	157	
1300X1750	1394X1844	1400X1850	164	
1400X1750	1494X1844	1500X1850	171	
1550X1850	1644X1944	1650X1950	196	

Масса рассчитывается из D=100мм

1.СУДОВЫЕ ДВЕРИ

1.2 Судовые двери внутреннего контура

**A0, A30 ОГНЕУПОРНАЯ,
ЗАЩИЩЕННАЯ ОТ ВСКРЫТИЯ**

262WHL004FD-00

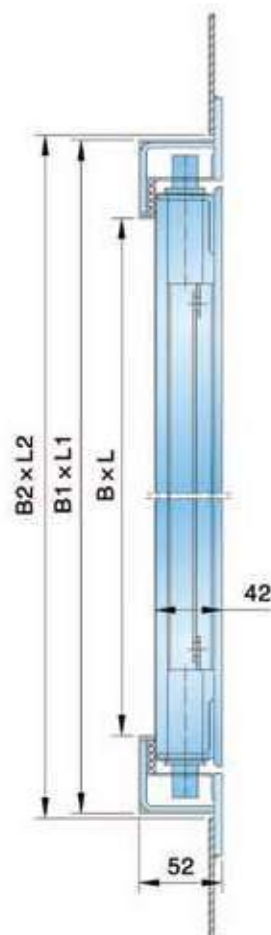
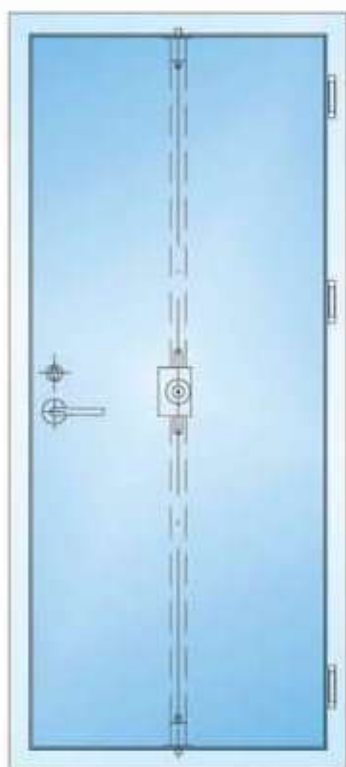

MM

Размер выреза проема BXL	Размер рамы B1XL1	Размер в свету B2XL2	масса (кг)	
			A0	A30
600X1650	700X1750	705X1755	74	80
650X1650	750X1750	755X1755	79	84
700X1650	800X1750	805X1755	84	88
600X1700	700X1800	705X1805	77	83
650X1700	750X1800	755X1805	80	86
700X1700	800X1800	805X1805	83	89
700X1750	800X1850	805X1855	87	91

CB*3217-8

СТАЛЬНАЯ ЗВУКОИЗОЛЯЦИОННАЯ ГАЗОЗАДЕРЖИВАЮЩАЯ ДВЕРЬ

Используется для машинного отделения и подобного типа помещений.

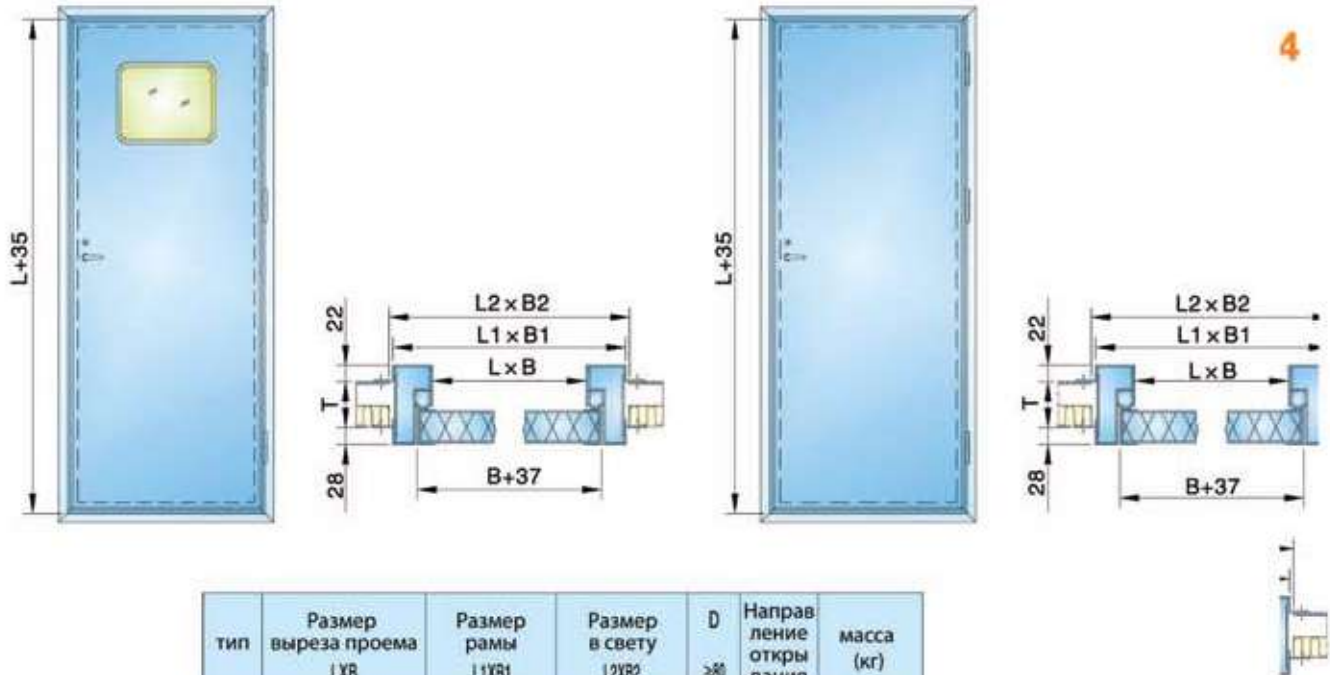

тип	Размер выреза проема LxB	Размер рамы L1xB1	Размер в свету L2xB2	D ≥80	Направление открывания	масса (кг)
A AZ	1650X600	1743X693	1750X700	T+50	LO	68
	1750X700	1843X793	1850X800			73
	1650X800	1743X893	1750X900			73
B BZ	1650X600	1743X693	1750X700		RO	81.5
	1750X700	1843X793	1850X800			86.5
	1650X800	1743X893	1750X900			89.9
C CZ	1650X600	1743X693	1750X700		LI	81.5
	1750X700	1843X793	1850X800			86.5
	1650X800	1743X893	1750X900			85

A	Без иллюминатора	Для одной стены
AZ	С двойным иллюминатором	
B	Без иллюминатора	Для двойной стены
BZ	С двойным иллюминатором	
C	Без иллюминатора	Для тройной стены
CZ	С двойным иллюминатором	

1.СУДОВЫЕ ДВЕРИ

1.2 Судовые двери внутреннего контура

262WHL009G-00

СТАЛЬНАЯ ЗВУКОИЗОЛЯЦИОННАЯ ДВЕРЬ

Звуконивожющее значение - 47 децибел

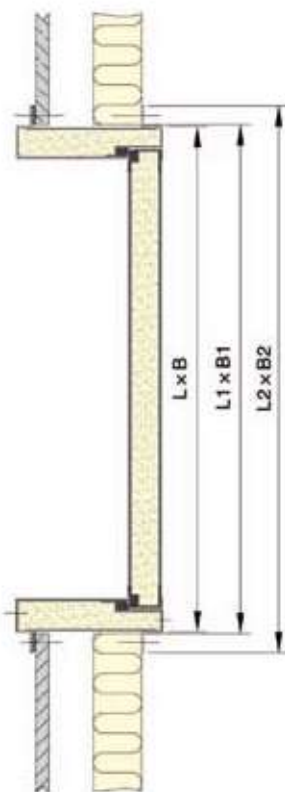

тип	
Описание	код
Используется для одной стены и без иллиуминатора	A
Используется для одной стены и с иллиуминатором	AZ
Используется для двойной стены и без иллиуминатора	B
Используется для двойной стены и с иллиуминатором	BZ
Используется для тройной стены и без иллиуминатора	C
Используется для тройной стены и с иллиуминатором	CZ

Размер выреза проема L x B	Размер рамы L1 x B1	Размер открывания двери L2 x B2	масса (кг)	опции
1400X600	1494X694	1500X700	60	Доводчик двери Стоппер Иллиуминатор
1600X600	1694X694	1700X700	66	
1800X750	1894X844	1900X850	76.5	

А0 ЗВУКОИЗОЛЯЦИОННАЯ И ОГНЕУПОРНАЯ ДВЕРЬ

262WHL009F-00

Звуконепонижающее значение 35 децибел

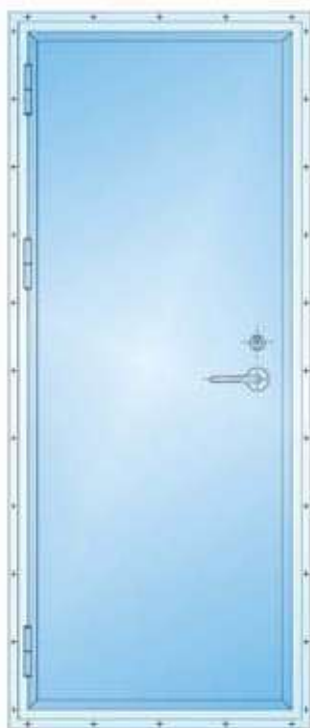

КОМПЛЕКТ ПЕРЕБОРОК

A	
B	
C	

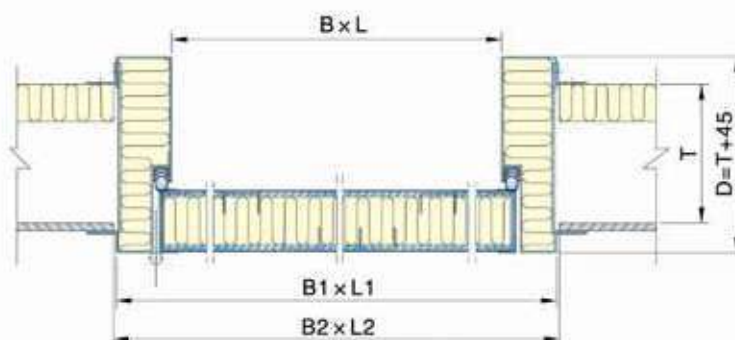

Размер выреза проема BXL	Размер рамы B1XL1	Размер открывания двери B2XL2	масса (кг)
600X1650	700X1750	705X1755	107
650X1650	750X1750	755X1755	112
700X1650	800X1750	805X1755	117
600X1700	700X1800	705X1805	110
650X1700	750X1800	755X1805	115
700X1700	800X1800	805X1805	120
700X1750	800X1850	805X1855	123
800X1850	900X1950	905X1955	139

Масса рассчитывается из D=100 мм

1.СУДОВЫЕ ДВЕРИ



1.2 Судовые двери внутреннего контура

H120 ОГНЕУПОРНАЯ ДВЕРЬ

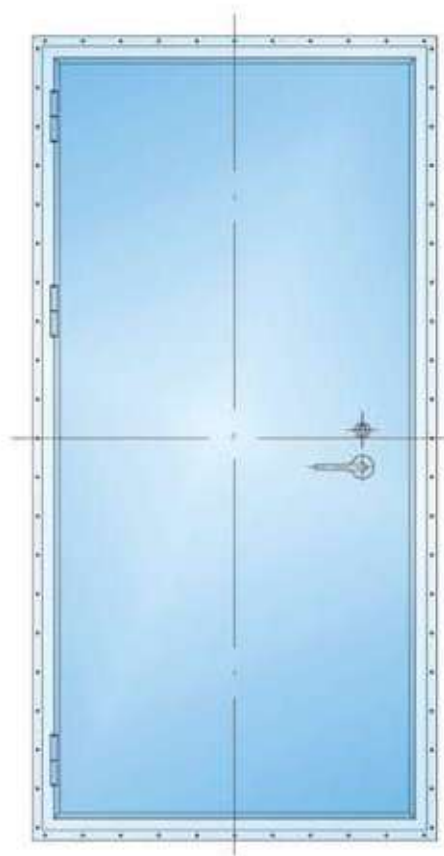
262WHL006H-00



КОМПЛЕКТ ПЕРЕБОРОК

A	
B	
C	

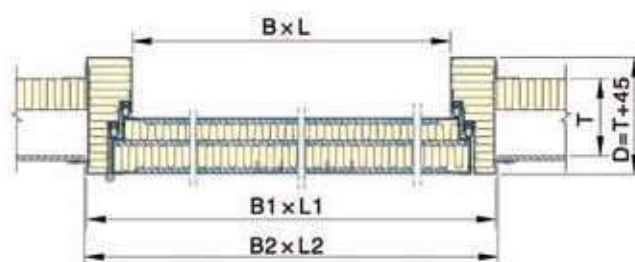

мм

Размер выреза проема BXL	Размер рамы B1XL1	Размер открывания двери B2XL2	масса (кг)
600X1650	720X1770	725X1775	135
650X1650	770X1770	775X1775	141
700X1650	820X1770	825X1775	148
600X1700	720X1820	725X1825	138
650X1700	770X1820	775X1825	145
700X1700	820X1820	825X1825	152
700X1750	820X1870	825X1875	156
900X1900	1020X2020	1025X2025	191

Масса рассчитывается из D=100мм

А60 ОГНЕУПОРНАЯ ДВЕРЬ С ВЫХОДОМ И ВЕНТИЛЯЦИОННОЙ РЕШЕТКОЙ

262WHL005T-00

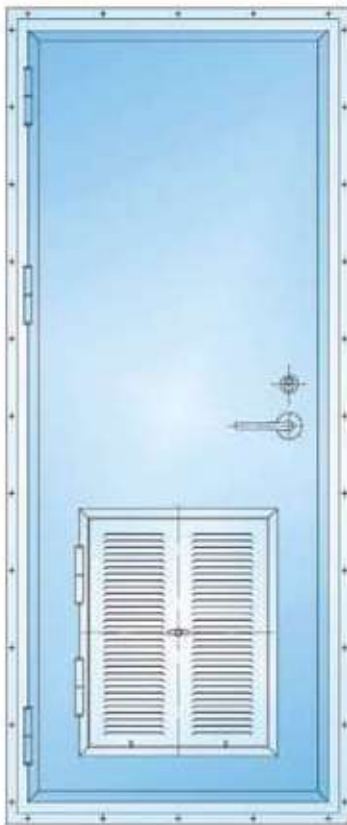

КОМПЛЕКТ ПЕРЕБОРОК

A	
B	
C	

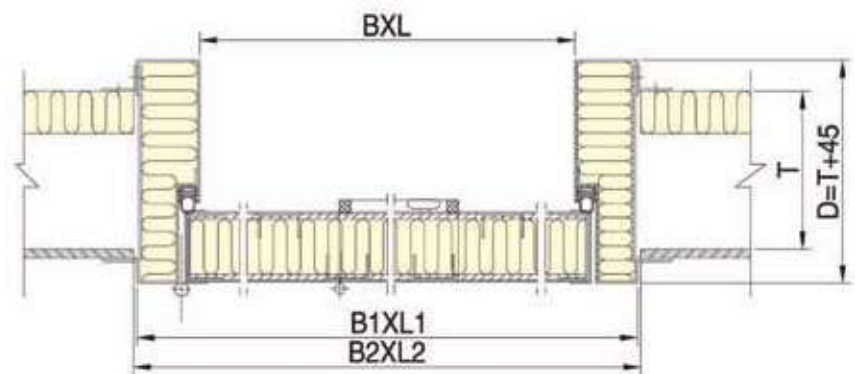

Размер выреза проема BXL	Размер рамы B1XL1	Размер открывания двери B2XL2	Масса (кг)
600X1650	700X1750	705X1755	115
650X1650	750X1750	755X1755	120
700X1650	800X1750	805X1755	125
600X1700	700X1800	705X1805	117
650X1700	750X1800	755X1805	123
700X1700	800X1800	805X1805	128
700X1750	800X1850	805X1855	132
900X1850	1000X1950	1005X1955	158

Масса рассчитывается из D=100 мм

1.СУДОВЫЕ ДВЕРИ

1.3 Клинкетные судовые двери

КЛИНКЕТНАЯ ДВЕРЬ ДЛЯ РУЛЕВОЙ РУБКИ

262WHL055-00
(CBM2055-82)



Данная продукция делается в соответствии со стандартами качества и может использоваться на различных типах судов.

A	Нержавеющая сталь
B	Алюминий
C	Алюминиевое дверное полотно или другая сталь

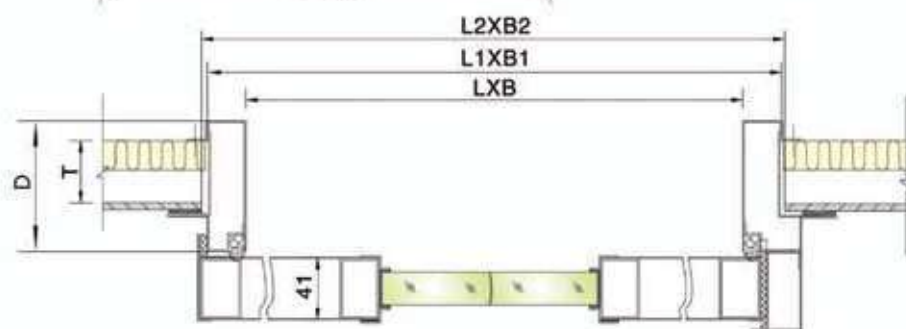

ТИП	Размер дверного выреза LxB	Размер рамы L1XB1	Размер в свету L2XB2	Размер контура L3XB3	D	Направление открывания	Масса (кг)		
							A	B	C
A	1700X750	1780X830	1785X835	2100X1750	T+70	лев.	56	42	40
	1700X900	1780X980	1785X985	2100X2050			62	48	46
B	1800X900	1880X980	1885X985	2200X2050		прав.	66	52	50
	1800X1000	1880X1080	1885X1085	2200X2250			72	58	56

262WHL008F-00

А60 ОГНЕУПОРНАЯ КЛИНКЕТНАЯ ДВЕРЬ

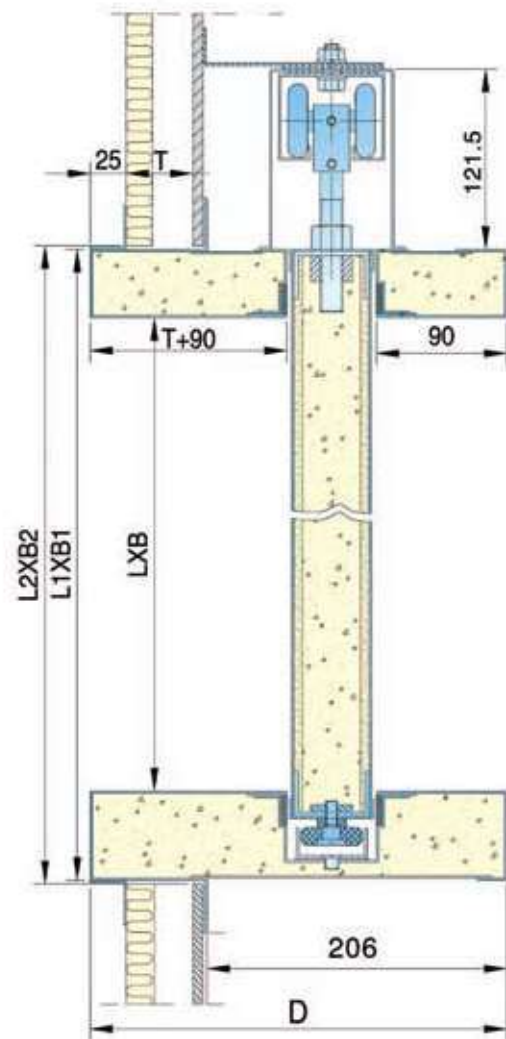
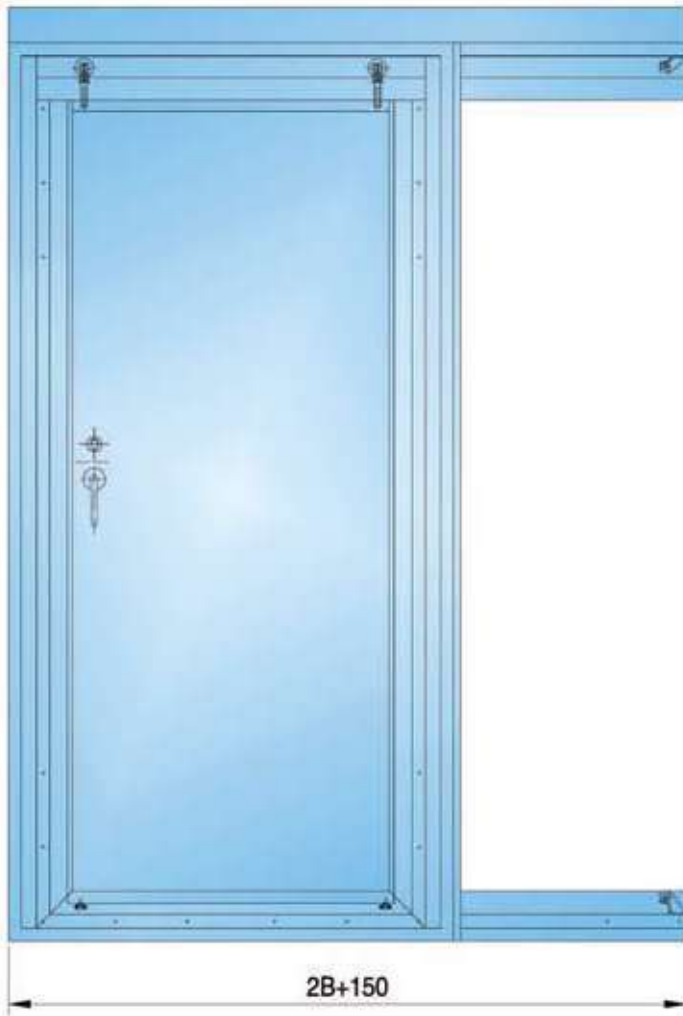

Размер выреза проема LXB	Размер контура L1XB1	Размер в свету L2XB2	D	Направление открывания двери	Масса (кг)
1700X700	1820X820	1825X825	T+241	прав	150
1750X750	1870X870	1875X875			170
1800X800	1920X920	1925X925		лев	187
2075X1875	2195X1995	2200X2000			293

1.СУДОВЫЕ ДВЕРИ

1.3 Клинетные судовые двери

Н120 ОГНЕУПОРНАЯ КЛИНКЕТНАЯ ДВЕРЬ

262WHL008F(120)-00

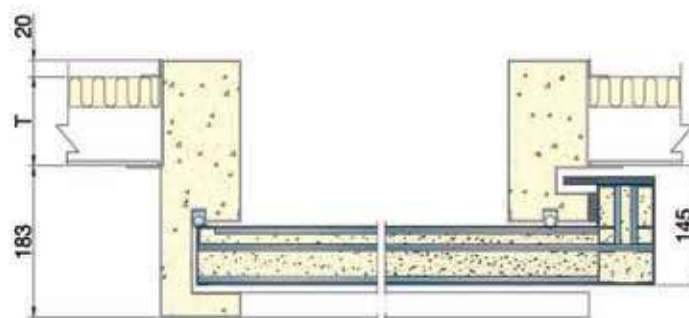
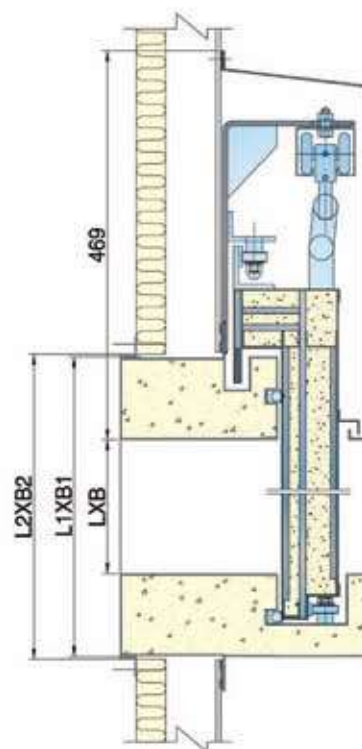
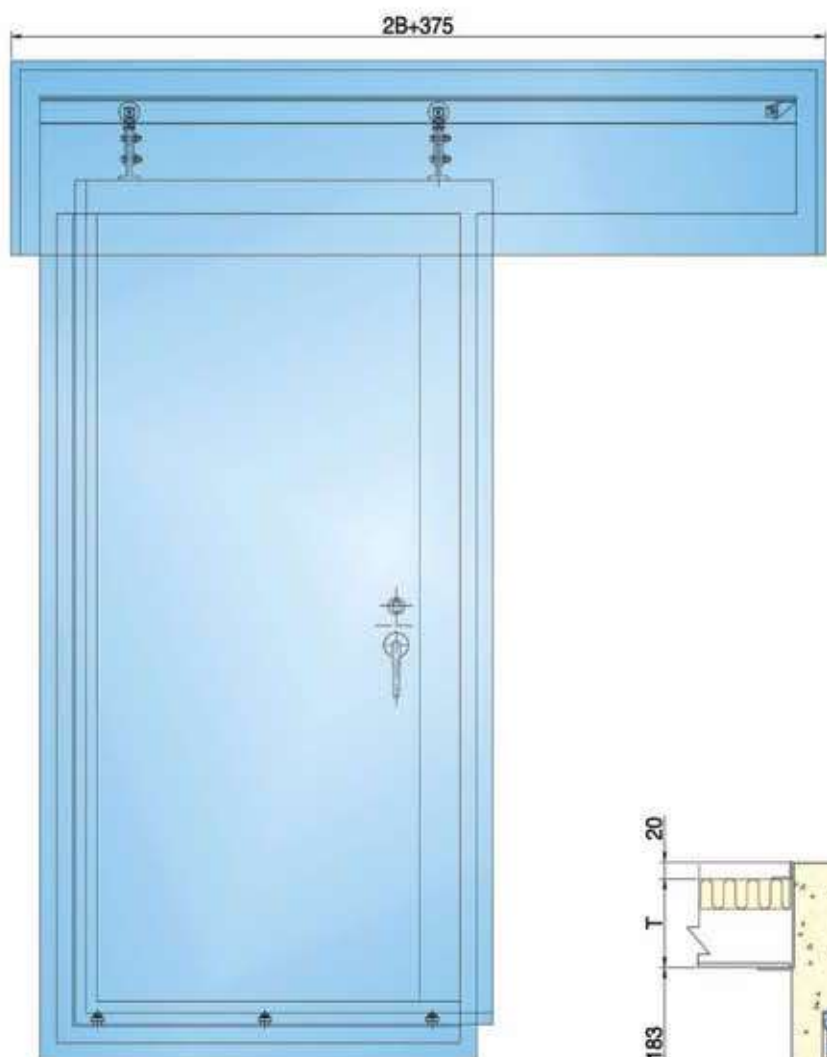

Размер выреза проема LXB	Размер контура L1XB1	Размер в свету L2XB2	D	Направление открывания двери	Масса (кг)
1700X700	1900X900	1905X905	T+203	прав	180
1750X750	1950X950	1955X955			204
1800X800	2000X1000	2005X1005		лев	224
1900X900	2100X1100	2105X1105			264

262WHL094-00
(CB/T3007-2000)

ГИДРАВЛИЧЕСКАЯ ВОДОНЕПРОНИЦАЕМАЯ КЛИНКЕТНАЯ ДВЕРЬ

Эта водонепроницаемая дверь для переборок ниже ватерлинии обычно используется между машинным отделением и туннелем гребного вала, или между машинным отделением и котельным отделением, или между машинным отделением и румпельным отделением и т.п.. Это соответствует уставу морских судов и международной конвенции по охране человеческой жизни на море (SOLAS). Дверь может быть приведена в действие вручную с обеих сторон двери, а так же при необходимости управляется вручную с верхней палубы.

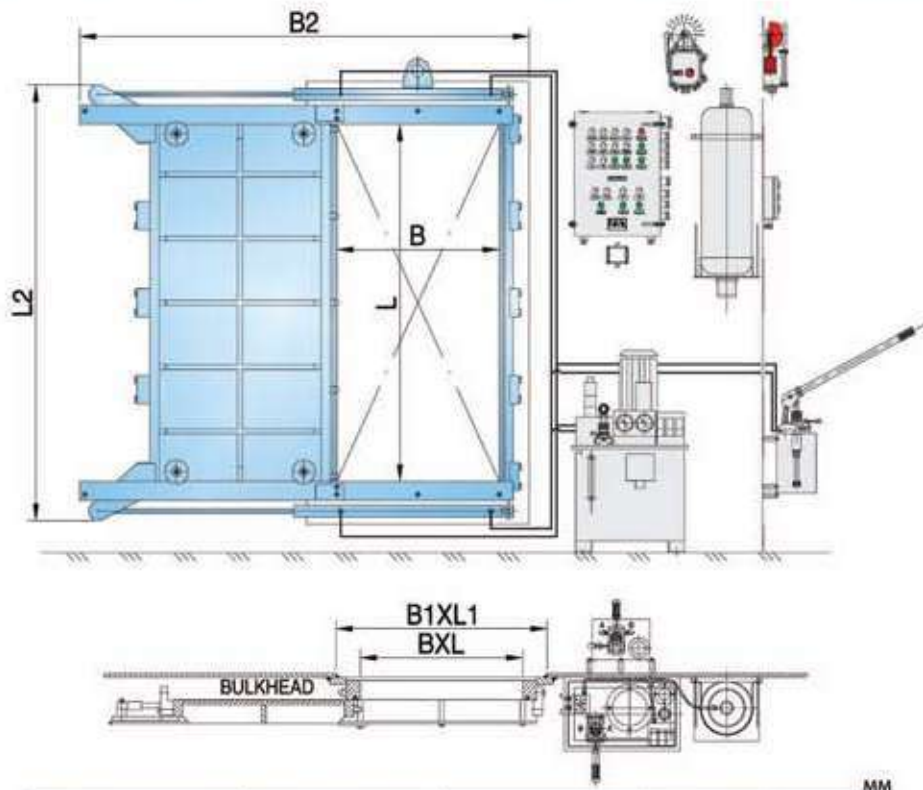

MM

Размер выреза проема BxL	Размер открывания двери B1xL1	Размер контура B2xL2	Направление открывания	масса (кг)
600X1200	800X1400	1720X1480	L R	765
700X1400	900X1600	1920X1680		872
800X1800	1000X2000	2120X2080		1020
900X1900	1100X2100	2320X2180		1100
1000X2000	1200X2200	2520X2280		1230
1200X2000	1400X2200	2920X2280		1350

1.СУДОВЫЕ ДВЕРИ

1.4 Гидравлические судовые двери

262WHL073-00

А60 ГИДРАВЛИЧЕСКАЯ ВОДОНЕПРОНИЦАЕМАЯ КЛИНКЕТНАЯ ДВЕРЬ

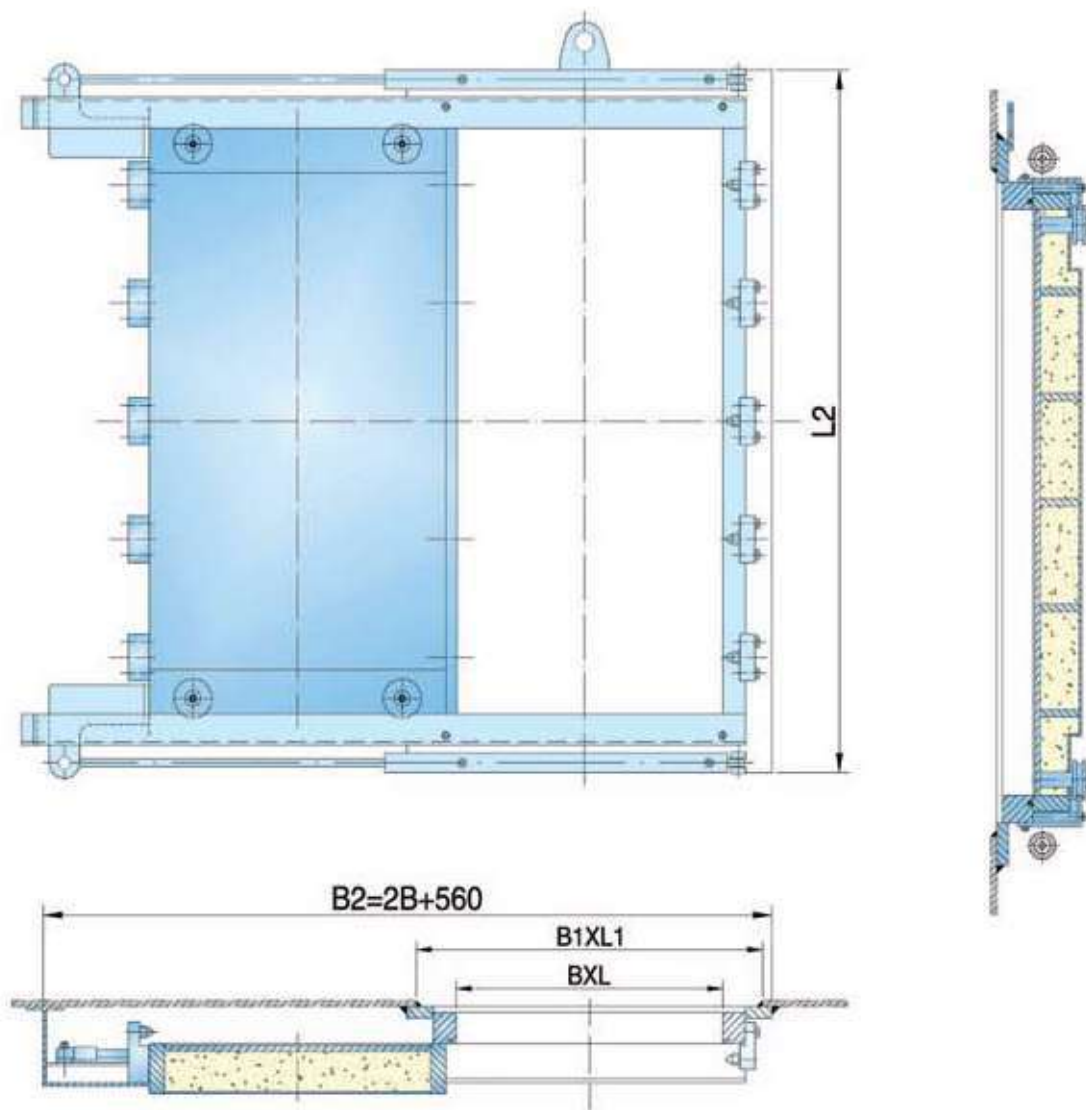

MM

Размер выреза проема BXL	Размер открывания двери B1XL1	Размер контура B2XL2	Направление открывания	масса (кг)
600X1200	800X1400	1760X1500	L R	870
700X1400	900X1600	1960X1700		990
800X1800	1000X2000	2160X2100		1100
900X1900	1100X2100	2360X2200		1210
1000X2000	1200X2200	2560X2300		1350
1200X2000	1400X2200	2960X2300		1510

ГИДРАВЛИЧЕСКАЯ НАВЕСНАЯ ВОДОНЕПРОНИЦАЕМАЯ ДВЕРЬ

262WHL100-00

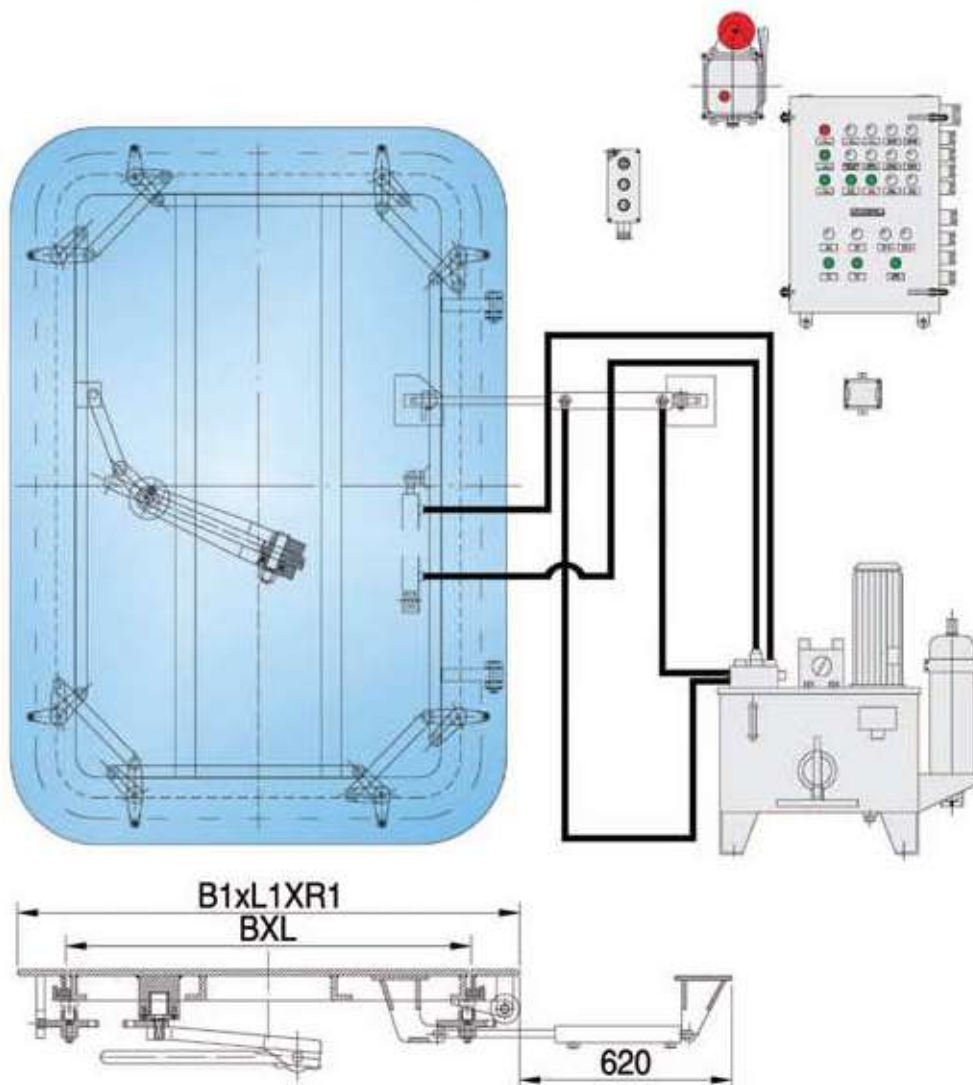

MM

Размер выреза проема BXL	Размер открывания двери B1XL1xR1	Размер контура B2XL2xR2	Направление открывания	масса (кг)
600X1000	840X1240XR220	840X1240XR220	L R	375
600X1100	840X1340XR220	840X1340XR220		391
600X1200	840X1440XR220	840X1440XR220		410
700X1200	940X1440XR220	940X1440XR220		429
800X1200	1040X1440XR220	1040X1440XR220		450
900X1200	1140X1440XR220	1140X1440XR220		476

1.СУДОВЫЕ ДВЕРИ

1.5 Судовые двери для лифта

262WHL071-00

А0 ДВЕРЬ ДЛЯ ЛИФТА (ОТКРЫТИЕ ОБЕИХ СТОРОК В ОДНУ СТОРОНУ)

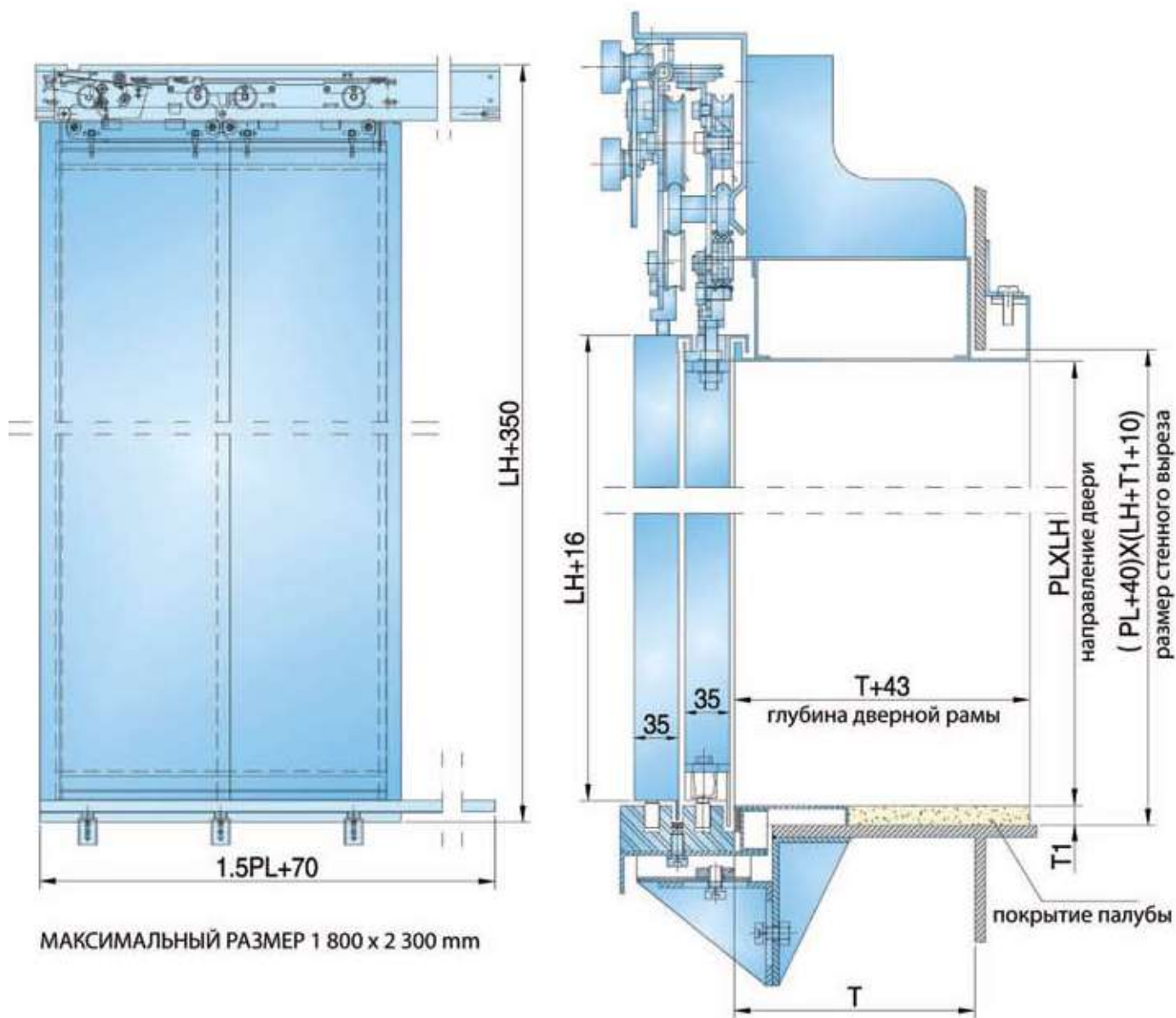

А0 ДВЕРЬ ДЛЯ ЛИФТА (ОТКРЫТИЕ СТОРОК В РАЗНЫЕ СТОРОНЫ ОТ ЦЕНТРА)

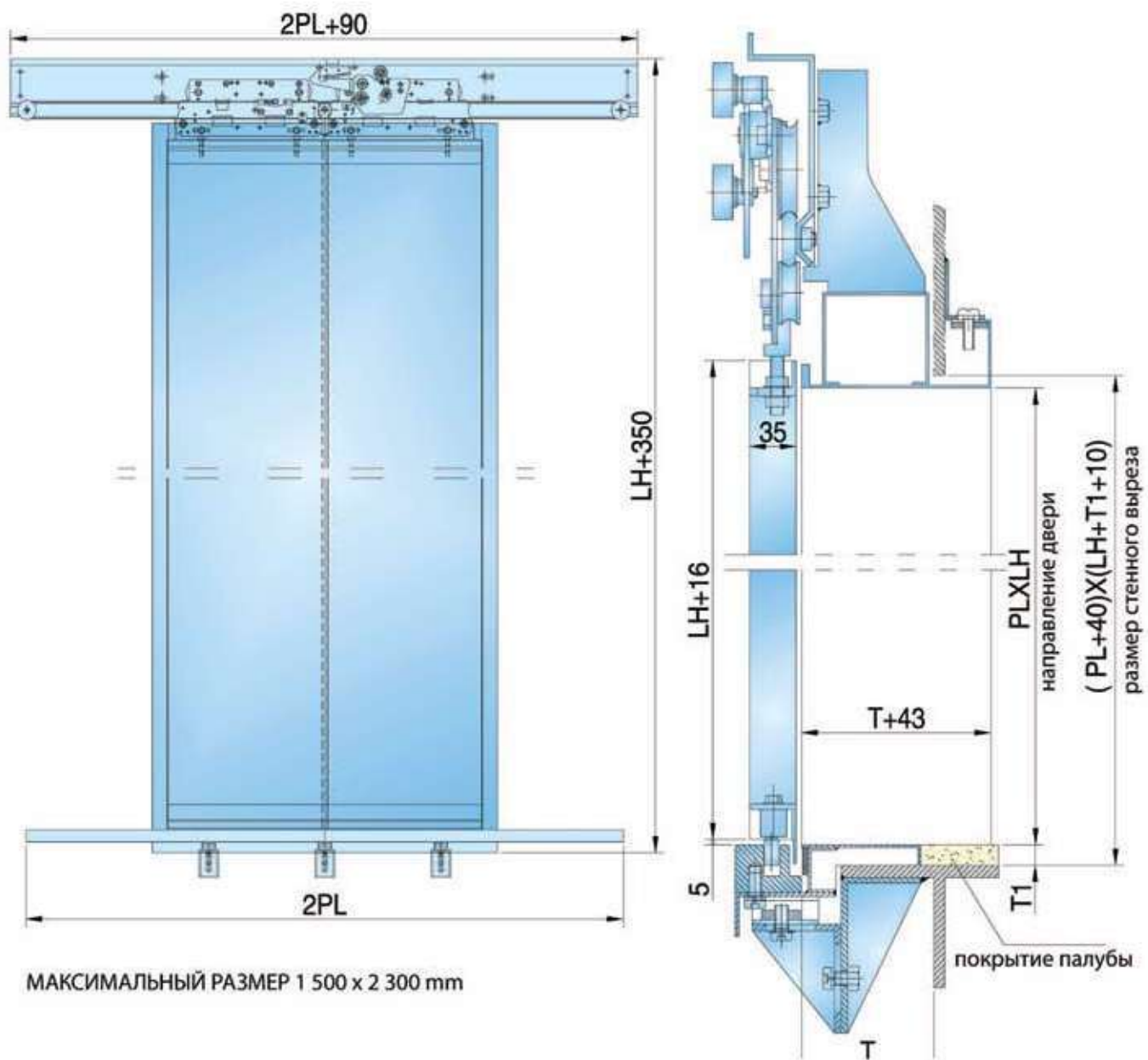

МАКСИМАЛЬНЫЙ РАЗМЕР 1 500 x 2 300 mm

1.СУДОВЫЕ ДВЕРИ

1.6 Аллюминиевые судовые двери

СВ/Т 454-1997

СУДОВАЯ БРЫЗГОНЕПРОНИЦАЕМАЯ ОДНОСТВОРЧАТАЯ АЛЛЮМИНИЕВАЯ ДВЕРЬ

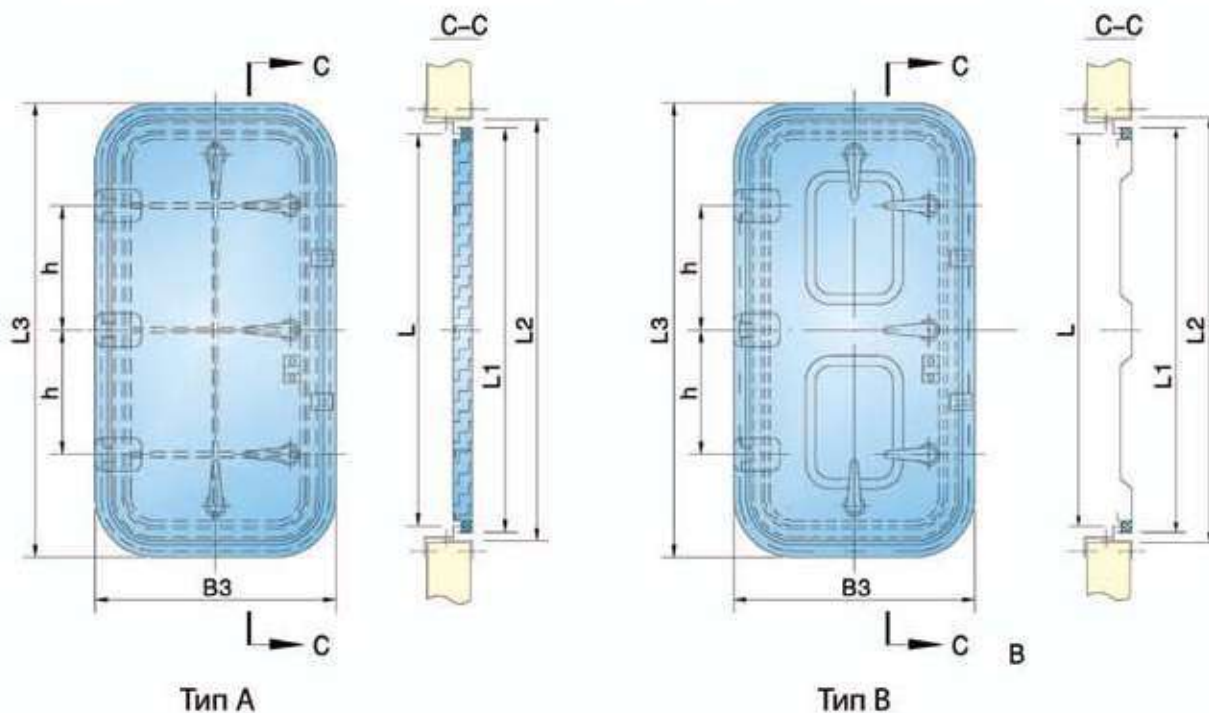

Тип	Название	Размер выреза проема BXL			Опции
		500X1000	500X1200	500X1400	
A	FRAME TYPE WEATHERTIGHT SINGLE-LEAF ALUMINIUM DOOR	600X1200	600X1400	650X1600	Гак, амортизатор, иллюминатор
B	MOULD TYPE WEATHERTIGHT SINGLE-LEAF ALUMINIUM DOOR	500X1000	500X1200	600X1200	

Размер выреза проема BXLXR	Размер двери B1XL1XR1	Размер в свету B2XL2XR2	Размер контура B3XL3XR3	h	Кол-во задраек	Масса (кг)	
						23	21
500X1000X100	540X1040X120	580X1080X140	654X1154X177	300	4	23	21
500X1200X100	540X1240X120	580X1280X140	654X1354X177	400	5	27	25
500X1400X100	540X1440X120	580X1480X140	654X1554X177	500	5	30	27
600X1200X100	640X1240X120	680X1280X140	754X1354X177	400	5	33	30
600X1400X100	640X1440X120	680X1480X140	754X1554X177	500	5	36	33
650X1600X100	690X1640X120	730X1680X140	804X1754X177	600	5	39.5	36

БЫСТРООТКРЫВАЮЩАЯСЯ / БЫСТРОЗАКРЫВАЮЩАЯСЯ БРЫЗГОНЕПРОНИЦАЕМАЯ АЛЮМИНИЕВАЯ ДВЕРЬ

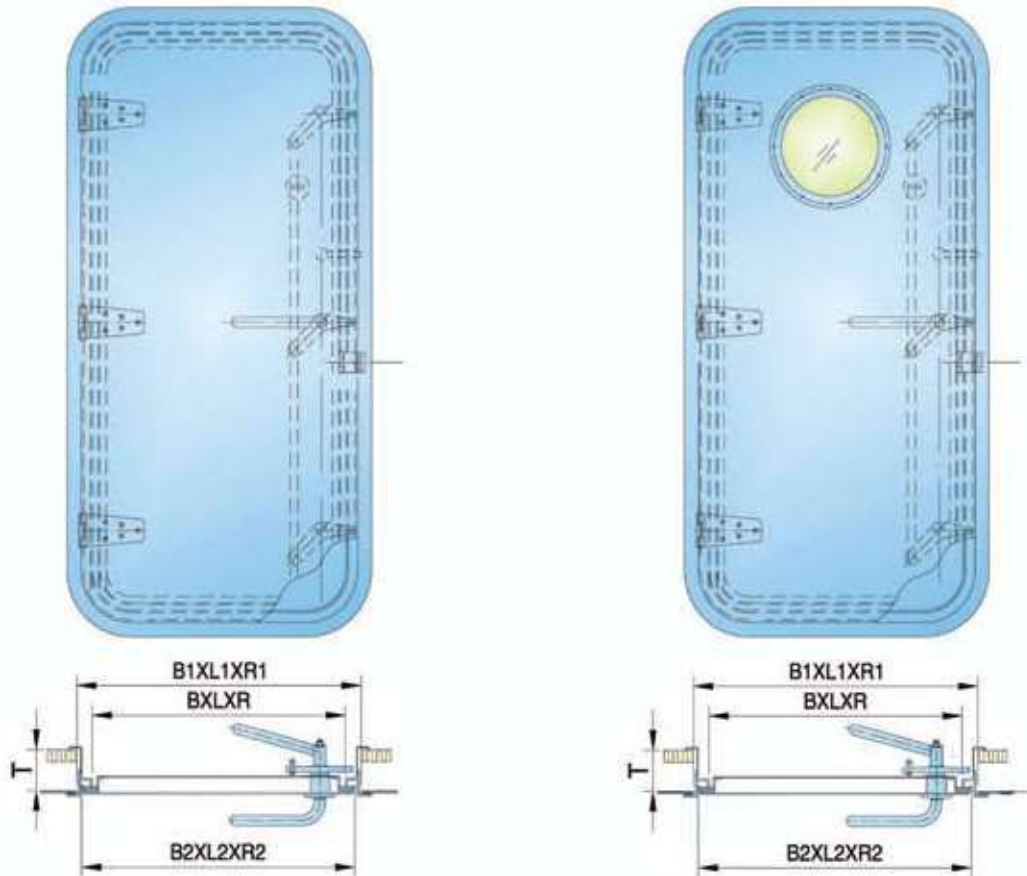

Тип А Быстрооткрывающаяся/закрывающаяся
брызгонепроницаемая алюминиевая дверь

Тип В Быстрооткрывающаяся/закрывающаяся
брызгонепроницаемая алюминиевая дверь

мм

Тип	Размер выреза проема BXLXR	Размер в свету B1XL1XR1	Размер двери B2XL2XR2	Толщина	Масса (кг)	Опции
А	600X1200X100	680X1280X140	648X1248X124	4	32	Гак, амортизатор
	650X1400X100	730X1480X140	698X1448X124		35	
	650X1600X100	730X1680X140	698X1648X124		38	
	700X1600X100	780X1680X140	748X1648X124		39	
В	600X1200X100	680X1280X140	648X1248X124		34	
	650X1400X100	730X1480X140	698X1448X124		37	
	650X1600X100	730X1680X140	698X1648X124		40	
	700X1600X100	780X1680X140	748X1648X124		41	

1.СУДОВЫЕ ДВЕРИ

1.6 Аллюминиевые судовые двери

АЛЮМИНИЕВАЯ / ИЗ НЕРЖАВЕЮЩЕЙ СТАЛИ ОДНОСТВОРЧАТАЯ КЛИНКЕТНАЯ ДВЕРЬ ДЛЯ КАЮТЫ

Используется для кают внутри судовой надстройки. Поверхность двери покрыта поливинилхлоридом.

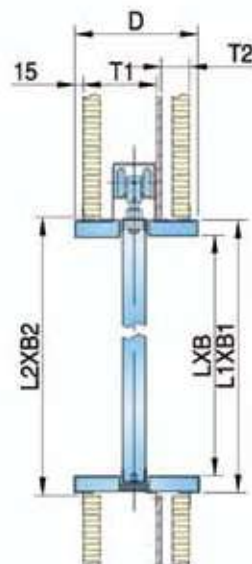
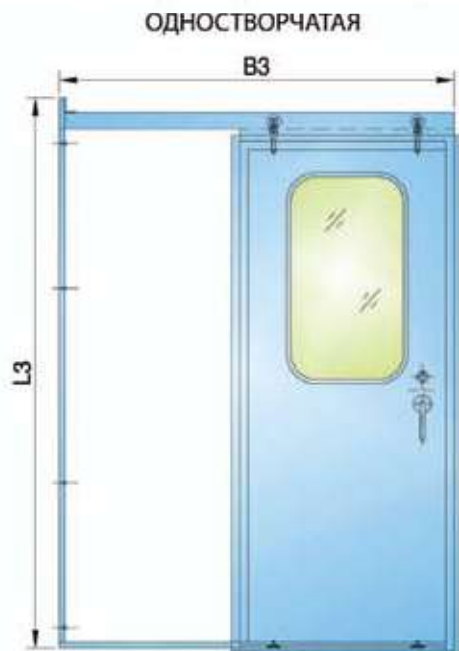

A: базовый тип

B: с фиксированным иллюминатором

C: с выходным вентиляционным отверстием

D: с фиксированным иллюминатором или вентиляционным отверстием

N	нержавеющая сталь
L	аллюминий

ДВУХСТВОРЧАТАЯ

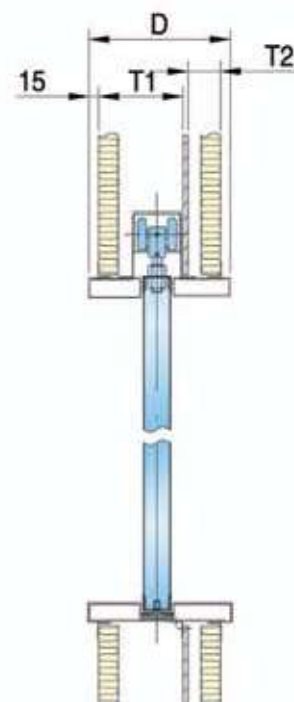
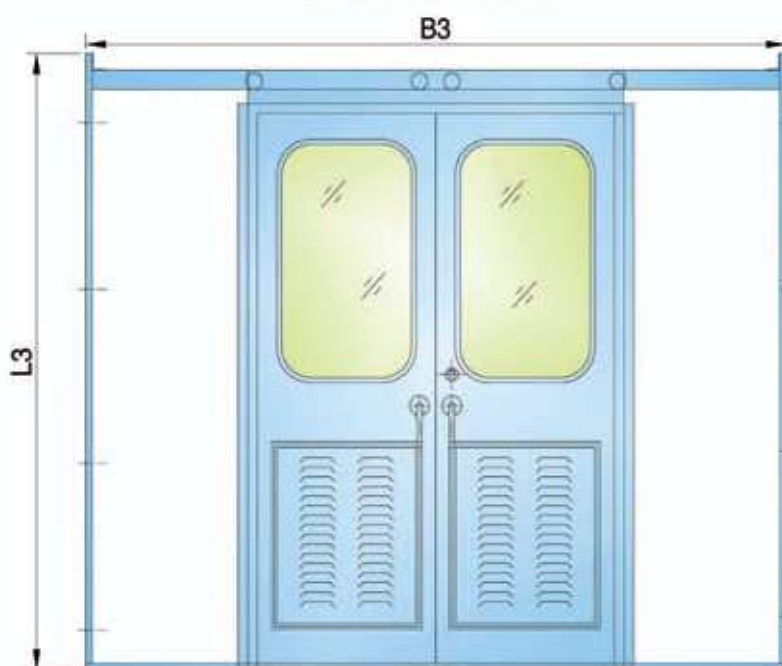

262WHL056-00

**БРЫЗГОНЕПРОНИЦАЕМАЯ КЛИЕНКЕТНАЯ ДВЕРЬ
ИЗ АЛЮМИНИЕВОГО СПЛАВА ДЛЯ РУЛЕВОЙ РУБКИ**

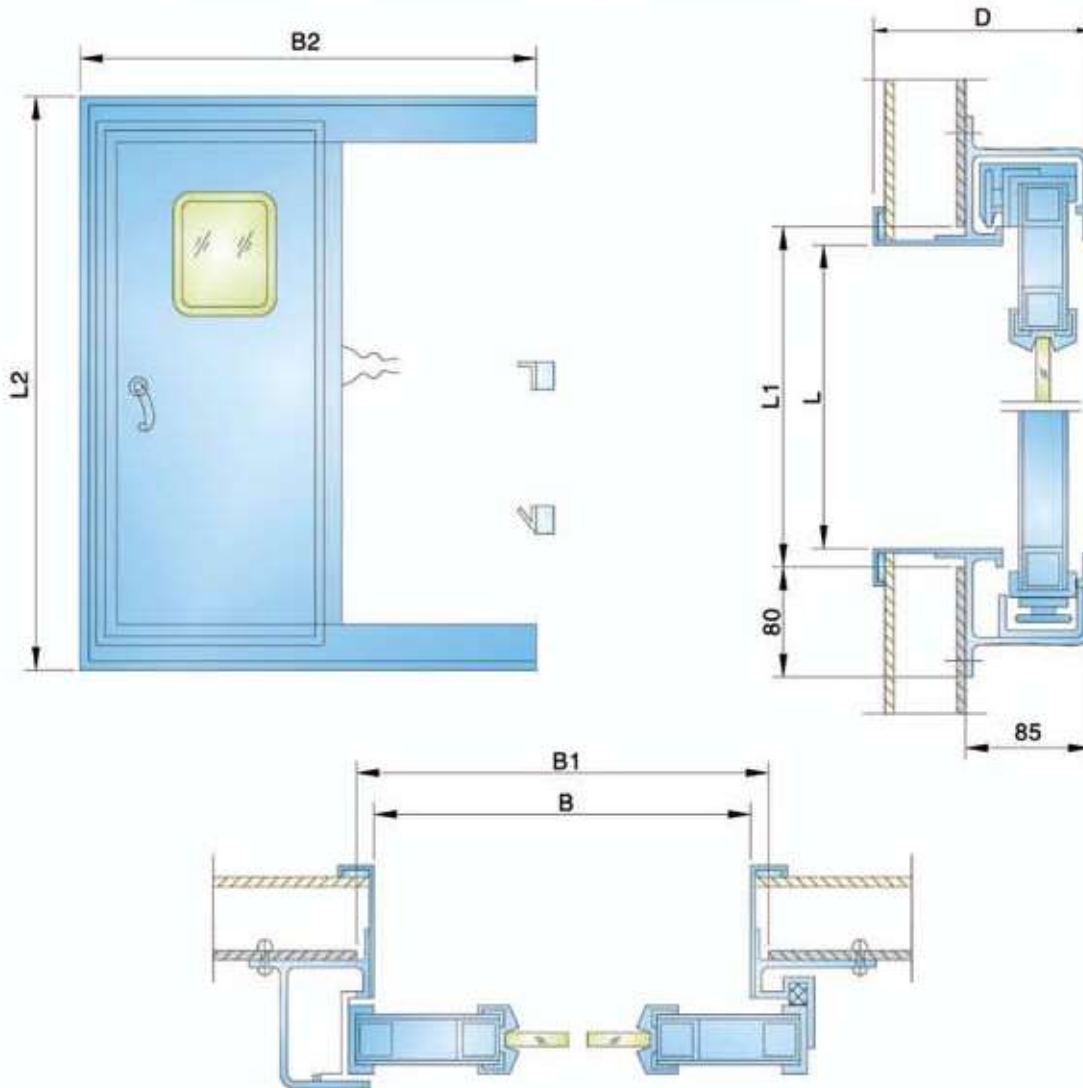

Размер выреза проема LXB	Размер в свету L1XB1	Размер контура L2XB2	Ø	Направление открывания	Масса (кг)
1700X750	1715X765	1875X1530	90~200	лев	42.1
1700X900	1715X915	1875X1830			48.3
1800X900	1815X915	1975X1830		прав	52.4
1800X1000	1815X1015	1975X2030			58.7

1.СУДОВЫЕ ДВЕРИ

1.6 Алюминиевые судовые двери

262WHL044A/B-00

АЛЮМИНИЕВАЯ / ИЗ НЕРЖАВЕЮЩЕЙ СТАЛИ БРЫЗГОНЕПРОНИЦАЕМАЯ ДВЕРЬ ДЛЯ ВНЕШНЕГО КОНТУРА (ОДНОСТВОРЧАТАЯ/ДВУХСТВОРЧАТАЯ)

Используется как входная дверь для судовых надпалубных сооружений.
Дверь имеет хорошую брызгонепроницаемость и газонепроницаемость.

N	Нержавеющая сталь
L	Алюминий

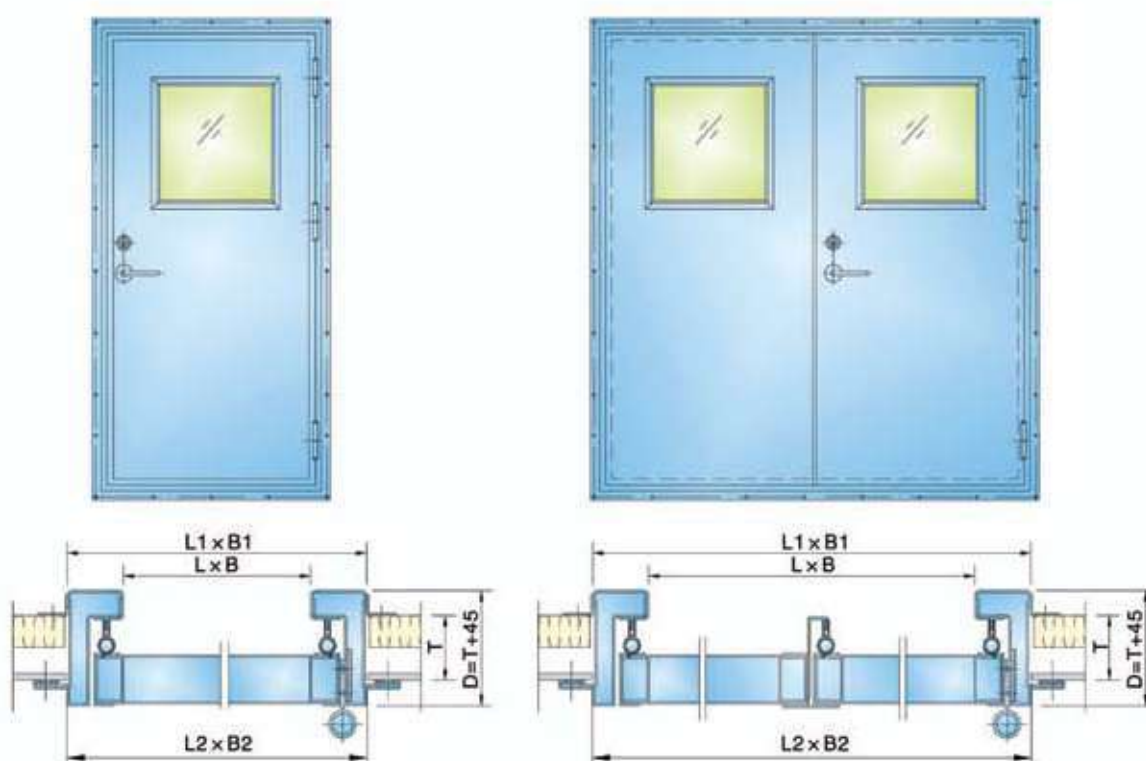

ТИП	Размер выреза проема LxB	Размер рамы L1XB1	Размер в свету L2XB2	Глубина рамы D >80	Направление открывания	Масса (кг)				ОПЦИИ
						Алюминий		Нержавеющая сталь		
						A	B	A	B	
простой 262WHL044A-00	1600X600	1695X695	1700X700	T+45	прав	32	31	75	74	Иллюминатор, доводчик двери, дверной стопер
	1600X800	1695X895	1700X900			36	35	82	35	
	1700X700	1795X795	1800X800			35	34	78	34	
	1800X800	1895X895	1900X900			38	37	85	37	
двойной 262WHL044B-00	1600X1000	1695X1095	1700X1100	T+45	—	53	52	123	125	Иллюминатор, доводчик двери, дверной стопер
	1600X1200	1695X1295	1700X1300		—	61	60	142	144	
	1800X1600	1895X1695	1900X1700		—	81	80	190	192	

НЗОВ АЛЮМИНИЕВАЯ ОГНЕУПОРНАЯ ДВЕРЬ

262WHL004B-00ST

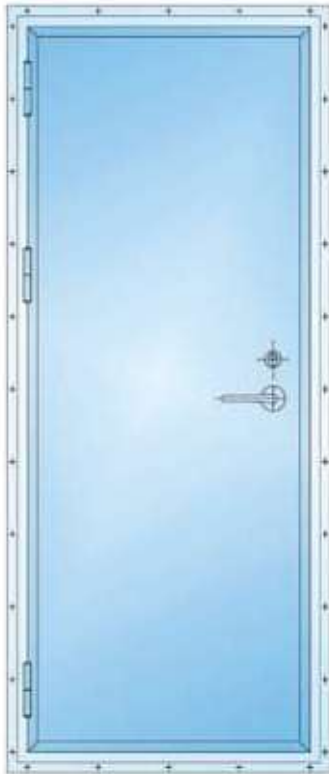

КОМПЛЕКТ ПЕРЕБОРОК

A	
B	
C	

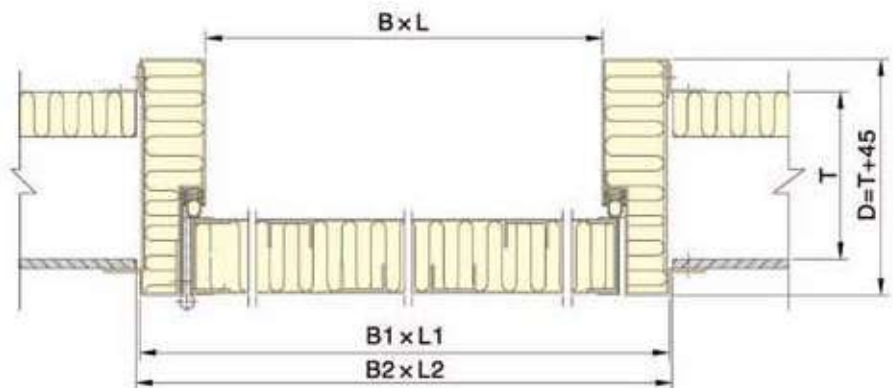

мм

Размер выреза проема BXL	Размер рамы B1xL1	Размер в свету B2xL2	Масса (кг)	Опции
600X1650	700X1750	705X1755	46	Доводчик двери Стоппер
650X1650	750X1750	755X1755	48	
700X1650	800X1750	805X1755	50	
600X1700	700X1800	705X1805	47	
650X1700	750X1800	755X1805	49	
700X1700	800X1800	805X1805	51	
700X1750	800X1850	805X1855	53	
800X1850	900X1950	905X1955	59	

Масса рассчитывается из D=100 мм

1.СУДОВЫЕ ДВЕРИ

1.6 Алюминиевые судовые двери

СВ/Т3281-1997

АЛЮМИНИЕВАЯ ПОЛАЯ ДВЕРЬ ДЛЯ КАЮТЫ

Используется для кают различных типов кораблей, а также для военных судов.
Поверхность двери покрыта поливинилхлоридом или подвергнута анодной обработке.



Тип А:
полая дверь



Тип В: полая дверь
с отверстием для
аварийного выхода



Тип С: полая дверь
с вентиляционным
отверстием



Тип D: полая дверь
с иллюминатором

класс	Направление открывания	Размер выреза проема BXL	Размер рамы B1XL1	Размер в свету B2XL2	D (≥75)	масса (кг)
A	LO	600X1600	680X1680	686X1686	T+45	23.6
		650X1650	730X1730	736X1736		24.97
		700X1750	780X1830	786X1836		26.83
		800X1750	880X1830	886X1836		28.62
B	RO	600X1600	680X1680	686X1686		34.51
		650X1650	730X1730	736X1736		35.88
		700X1750	780X1830	786X1836		37.78
C	LI	800X1750	880X1830	886X1836		39.71
		600X1600	680X1680	686X1686		24.61
		650X1650	730X1730	736X1736		26
D	RI	700X1750	780X1830	786X1836		27.87
		800X1750	880X1830	886X1836		29.76
		600X1600	680X1680	686X1686		26.72
		650X1650	730X1730	736X1736		28.41
		700X1750	780X1830	786X1836		29.8
		800X1750	880X1830	886X1836		31.73

АЛЮМИНИЕВАЯ ЗВУКОИЗОЛЯЦИОННАЯ ДВЕРЬ

262WHL009A-00
262WHL009T-00

262WHL009A-00

Звукопонижающее значение 37 децибел



262WHL009T-00

Звукопонижающее значение 35 децибел

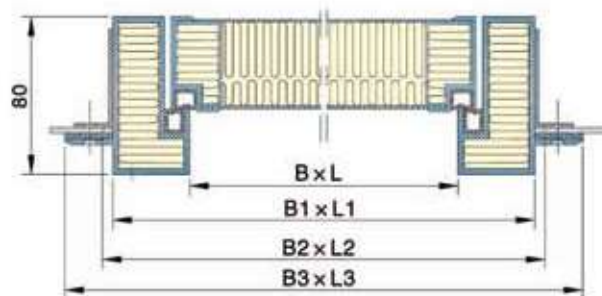
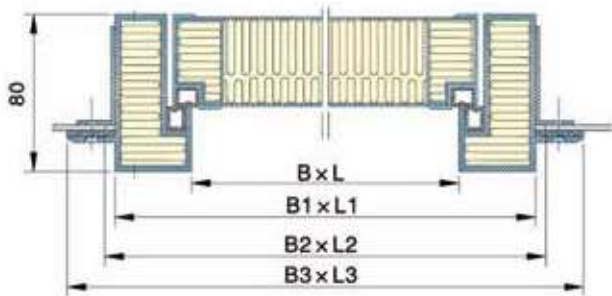
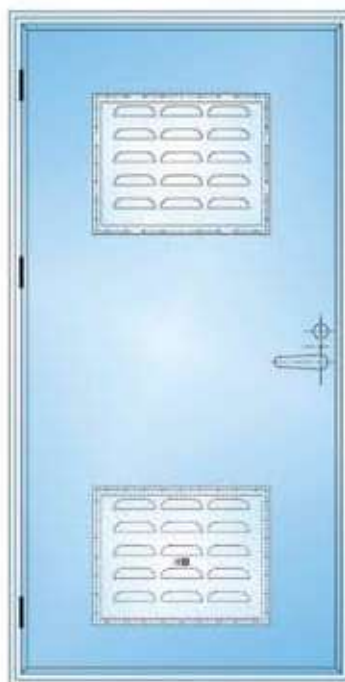

MM

Размер выреза проема BxL	Размер рамы B1xL1	Размер открывания двери B2xL2	Размер контура B3xL3	масса (кг)		Другие опции
				262WHL009A-00	262WHL009T-00	
600x1650	680x1730	686x1736	730x1780	48.5	50.4	Доводчик двери Стоппер
700x1750	780x1830	786x1836	830x1880	56.5	58.4	

2. СУДОВЫЕ ИЛЛЮМИНАТОРЫ

2.1 Судовые иллюминаторы круглые

2.2 Судовые иллюминаторы прямоугольные

2.3 Судовые иллюминаторы алюминиевые



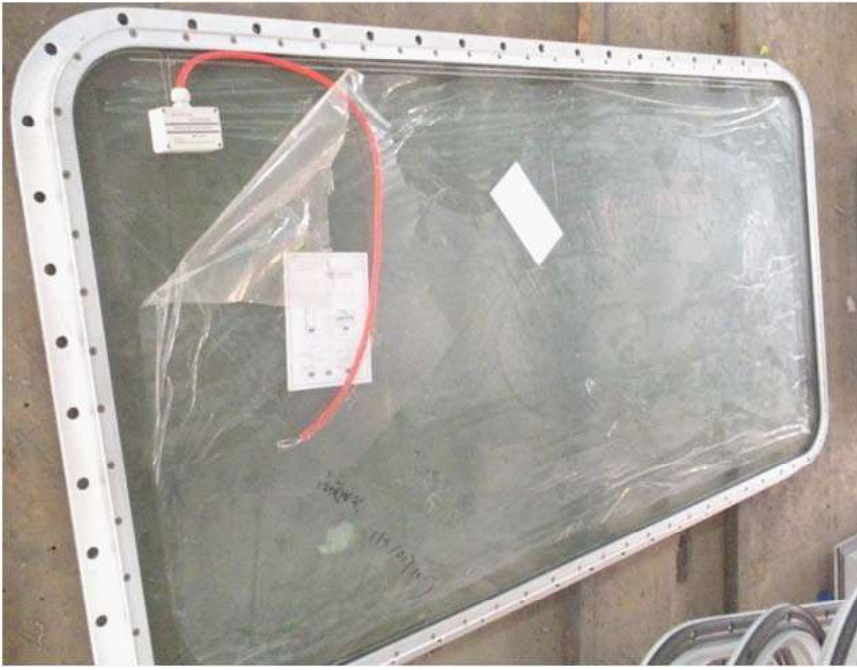

2. СУДОВЫЕ ИЛЛЮМИНАТОРЫ

2.1 Судовые иллюминаторы круглые

СУДОВОЙ БОРТОВОЙ ИЛЛЮМИНАТОР

GB/T 14413-1993

Используется для морских и военных судов, также может использоваться для судов каботажного плавания.

Название	тип	Размер определенного D мм	Тип открывания		Тип установки	Код изделия		Способ закрепления глухого иллюминатора	Стекло	Цели использования
			Открывающийся	Фиксированный		На болтах	Приваренный			
тяжелый	A	200 250 300 350 400	L	N	На болтах	112	212	Крючок на подвесе (G)	Прозрачное (Y1)	
			R			(B)	222			
средний	B	200 250 300 350 400 450	S		Приваренный	112	212	Стопор (J)		
			S			(W)	222 333			
легкий	C	200 250 300 350 400 450	L	(W)	Приваренный	220	210		(Y2)	
			R			330	220			
						110	230			

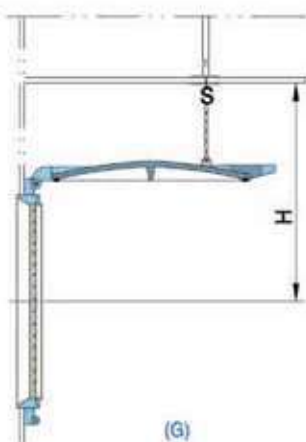
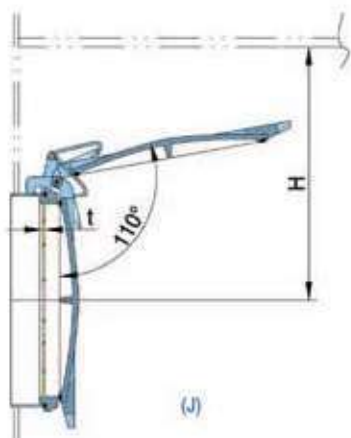

тип	Тип установки	материал			Код изделия
		Основная рама	Держатель стекла и фиксатор	Глухой иллюм.	
A	Болты	латунь (1)	латунь (1)	сталь (2)	112
		сталь (2)	латунь (1)	сталь (2)	212
	сварка	сталь (2)	сталь (2)	сталь (2)	222
B	Болты	латунь (1)	латунь (1)	сталь (2)	112
		сталь (2)	сталь (2)	сталь (2)	222
		алюминий (3)	алюминий (3)	алюминий (3)	333
	сварка	сталь (2)	латунь (1)	сталь (2)	212
		сталь (2)	сталь (2)	сталь (2)	222
		сталь (2)	алюминий (3)	алюминий (3)	233
C	Болты	сталь (2)	сталь (2)	—	220
		алюминий (3)	алюминий (3)	—	330
		латунь (1)	латунь (1)	—	110
	сварка	сталь (2)	латунь (1)	—	210
		сталь (2)	сталь (2)	—	220
		сталь (2)	алюминий (3)	—	230

размер в свету иллюминатора D		200	250	300	350	400	450
Расстояние от центра бортового люка до потолка Н	стопор (J)	350	400	450	500	540	580
	крючок (G)	в соответствии с проектировщиком					

СУДОВОЙ БОРТОВОЙ ИЛЛЮМИНАТОР

GB/T 14413-1993

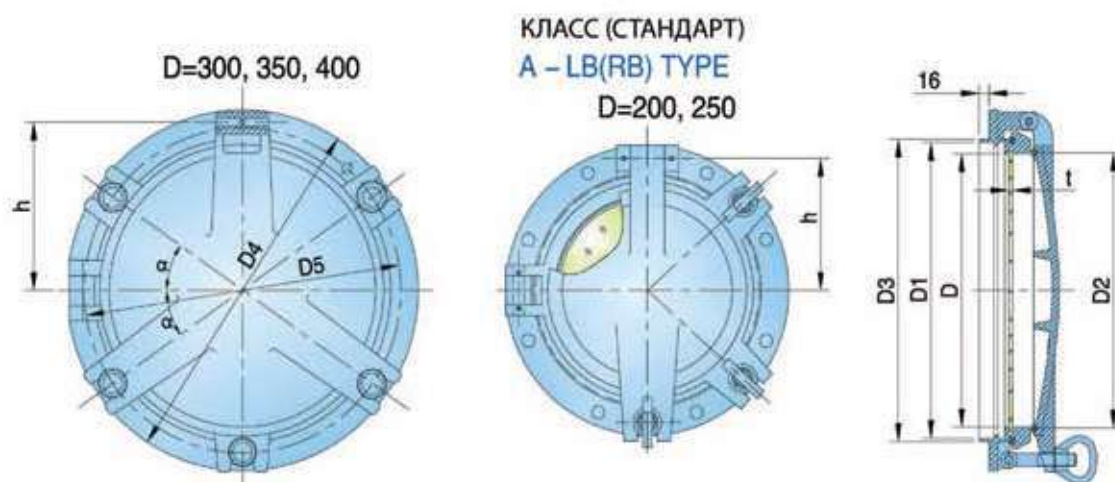

тип	Размер иллюминатора D	D1	D2	D3	D4	D5	h	t	α	Кол-во задраек		На болтах		Размер в свету	
										На штормовой крышке	На стекле	Резьба	Кол-во		
A	LB	200	245	204	250	350	310	155	10	45°	2	3	M16	8	253
		250	295	254	305	400	364	182	12	48°	2	3	M16	8	308
	RB	300	350	304	360	450	414	207	15	31°	3	3	M16	12	363
		350	400	354	410	500	464	232	15	31°	3	3	M16	12	413
		400	450	404	460	550	514	257	19	31°	3	3	M18	12	463

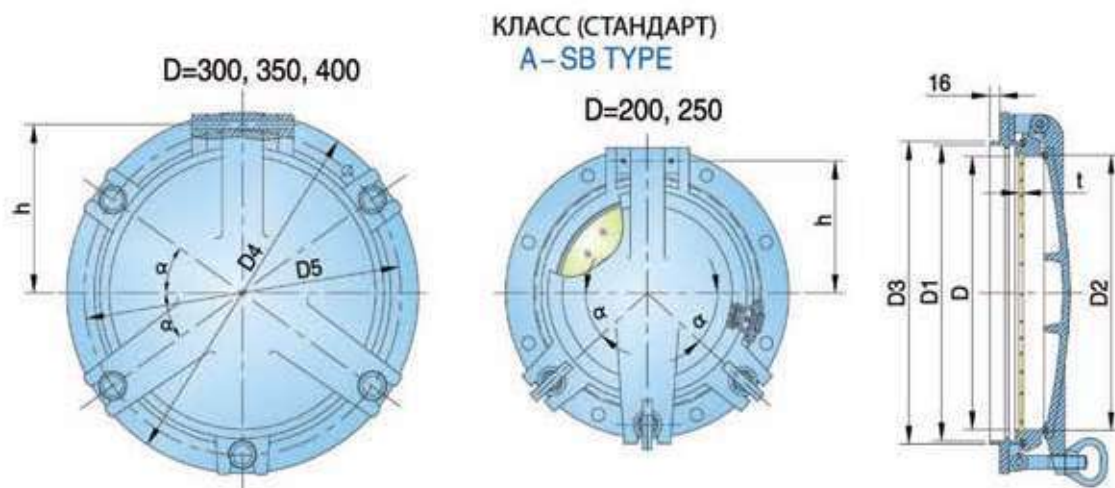

тип	Размер иллюминатора D	D1	D2	D3	D4	D5	h	t	α	Кол-во задраек		На болтах		Размер в свету	
										На штормовой крышке	На стекле	Резьба	Кол-во		
A	SB	200	245	204	250	350	310	155	10	45°	2	3	M16	8	253
		250	295	254	305	400	364	182	12	42°	2	3	M16	8	308
	SB	300	350	304	360	450	414	207	15	31°	3	3	M16	12	363
		350	400	354	410	500	464	232	15	31°	3	3	M16	12	413
		400	450	404	460	550	514	257	19	31°	3	3	M18	12	463

2.СУДОВЫЕ ИЛЛЮМИНАТОРЫ

2.1 Судовые иллюминаторы круглые

СУДОВОЙ БОРТОВОЙ ИЛЛЮМИНАТОР

GB/T 14413-1993

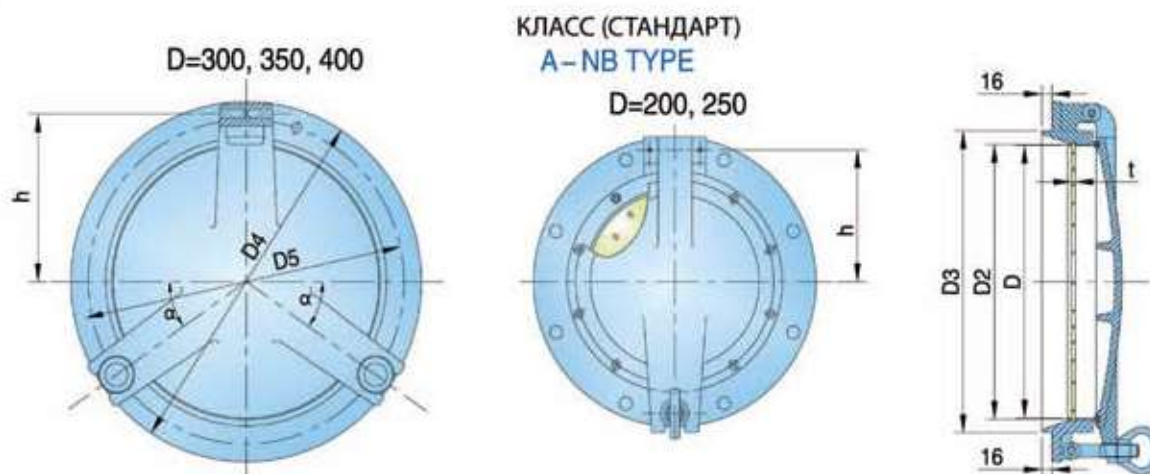

тип	Размер иллюминатора D	D2	D3	D4	D5	h	t	α	Кол-во задраек		На болтах		Размер в свету	
									На штормовой крышке	На стекле	Резьба	кол-во		
A	NB	200	204	250	350	310	155	10	—	2	—	M16	8	253
		250	254	305	400	364	182	12	—	2	—	M16	8	308
		300	304	360	450	414	207	15	31°	3	—	M16	12	363
		350	354	410	500	464	232	15	31°	3	—	M16	12	413
		400	404	460	550	514	257	19	31°	3	—	M18	12	463

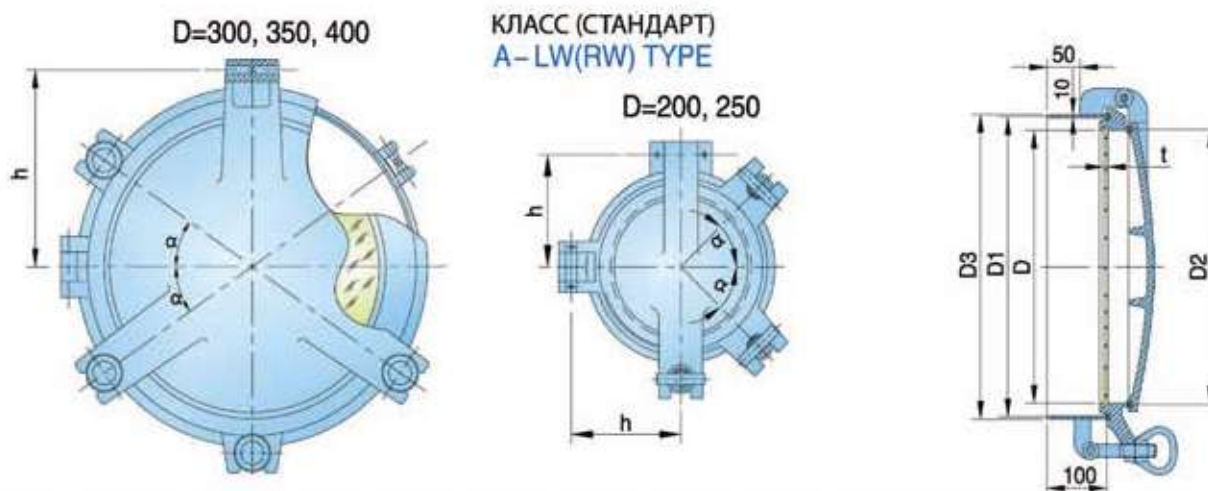

тип	Размер иллюминатора D	D1	D2	D3	h	t	α	gmax	Кол-во задраек		Размер в свету	
									На штормовой крышке	На стекле		
A	LW RW	200	245	204	250	155	10	45°	50	2	3	253
		250	295	254	305	182	12	48°	47.5	2	3	308
		300	350	304	360	207	15	31°	45	3	3	363
		350	400	354	410	232	15	31°	45	3	3	413
		400	450	404	460	257	19	31°	45	3	3	463

2.СУДОВЫЕ ИЛЛЮМИНАТОРЫ

2.1 Судовые иллюминаторы круглые

КЛАСС (СТАНДАРТ)

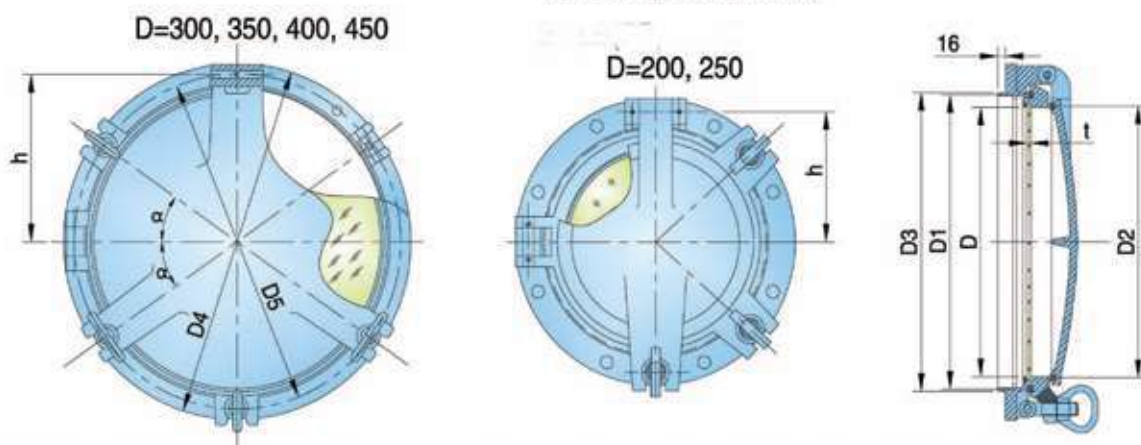

ТИП	Размер иллюминатора D	D1	D2	D3	D4	D5	h	t	α	Кол-во задраек		На болтах		Размер в свету	
										На штормовой крышке	На стекле	Резьба	Кол-во		
B	LB	200	245	204	250	350	310	155	8	45°	2	3	M12	8	253
		250	295	254	305	400	364	182	8	48°	2	3	M16	8	308
	RB	300	350	304	360	450	414	207	10	31°	3	3	M16	12	363
		350	400	354	410	500	464	232	12	32°	3	3	M16	12	413
		400	450	404	460	550	514	257	12	31°	3	3	M18	12	463
		450	500	454	510	600	564	282	15	31°	3	3	M20	12	513

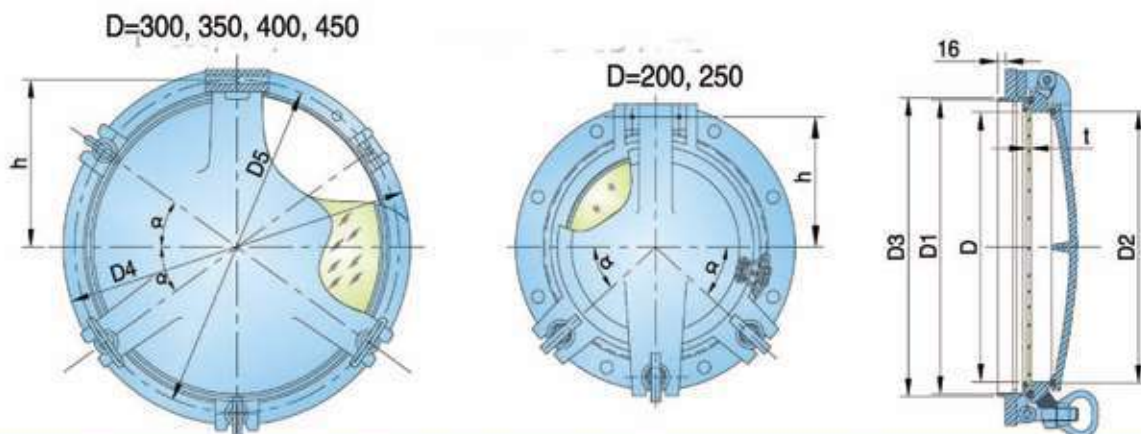

ТИП	Размер иллюминатора D	D1	D2	D3	D4	D5	h	t	α	Способ крепления		На болтах		Размер в свету	
										Глухое окно	Держатель стекла	Резьба	Кол-во		
B	SB	200	245	204	250	350	310	155	8	45°	2	3	M16	8	253
		250	295	254	305	400	364	182	8	42°	2	3	M16	8	308
		300	350	304	360	450	414	207	10	31°	3	3	M16	12	363
		350	400	354	410	500	464	232	12	32°	3	3	M16	12	413
		400	450	404	460	550	514	257	12	31°	3	3	M18	12	463
		450	500	454	510	600	564	282	15	31°	3	4	M20	12	513

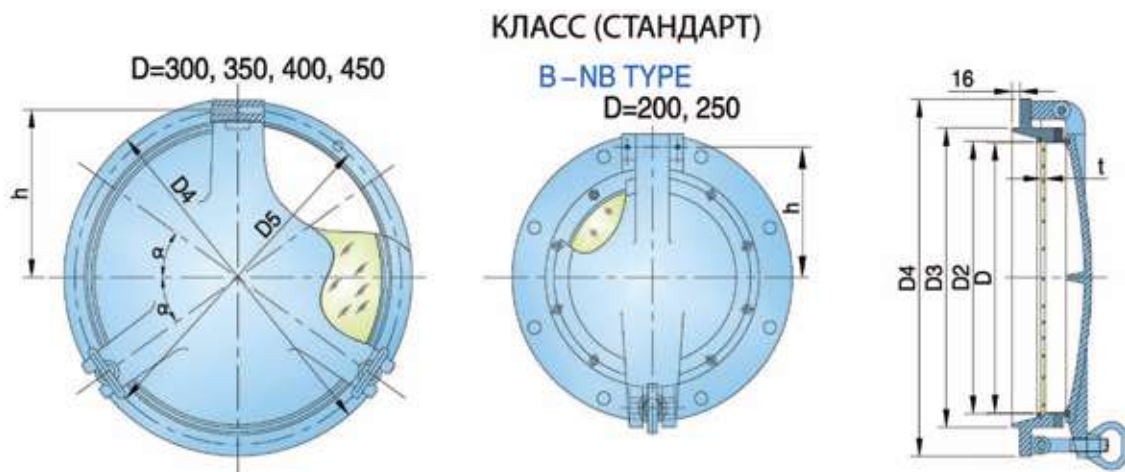

ТИП	Размер иллюминатора D	D2	D3	D4	D5	h	t	α	Кол-во задраек		На болтах		Размер в свету	
									на штормовой крышке	На стекле	Резьба	Кол-во		
B	NB	200	204	250	350	310	155	8	-	2	-	M12	8	253
		250	254	305	400	364	182	8	-	2	-	M16	8	308
		300	304	360	450	414	207	10	31°	3	-	M16	12	363
		350	354	410	500	464	232	12	32°	3	-	M16	12	413
		400	404	460	550	514	257	12	31°	3	-	M18	12	463
		450	454	510	600	564	282	15	31°	3	-	M20	12	513

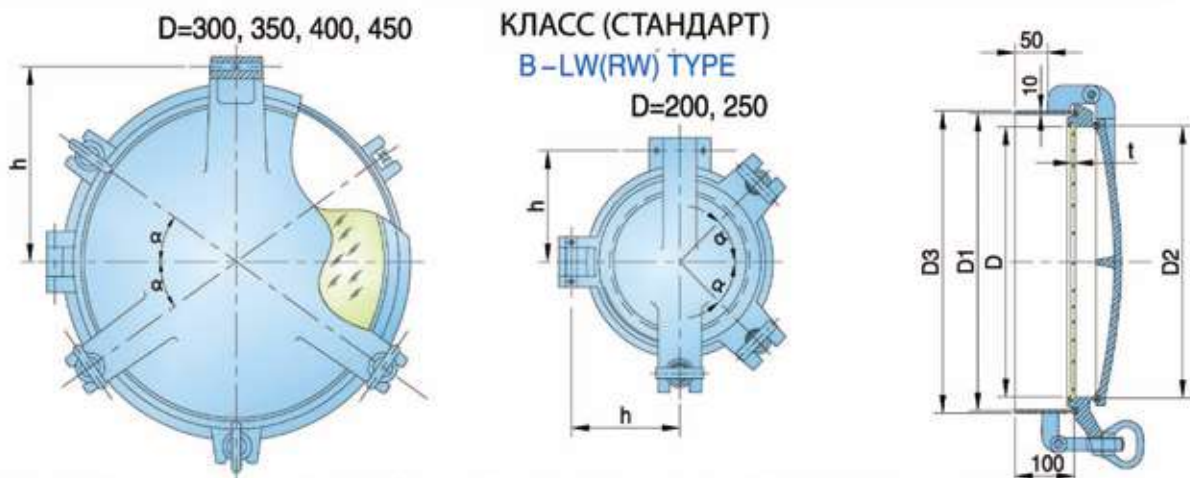

ТИП	Размер иллюминатора D	D1	D2	D3	h	t	α	gmax	Кол-во задраек		Размер в свету	
									на штормовой крышке	На стекле		
B	LW RW	200	245	204	250	155	8	45°	50	2	3	253
		250	295	254	305	182	8	48°	47.5	2	3	308
		300	350	304	360	207	10	31°	45	3	3	363
		350	400	354	410	232	12	32°	45	3	3	413
		400	450	404	460	257	12	31°	45	3	3	463
		450	500	454	510	282	15	31°	45	3	4	513

2.СУДОВЫЕ ИЛЛЮМИНАТОРЫ

2.1 Судовые иллюминаторы круглые

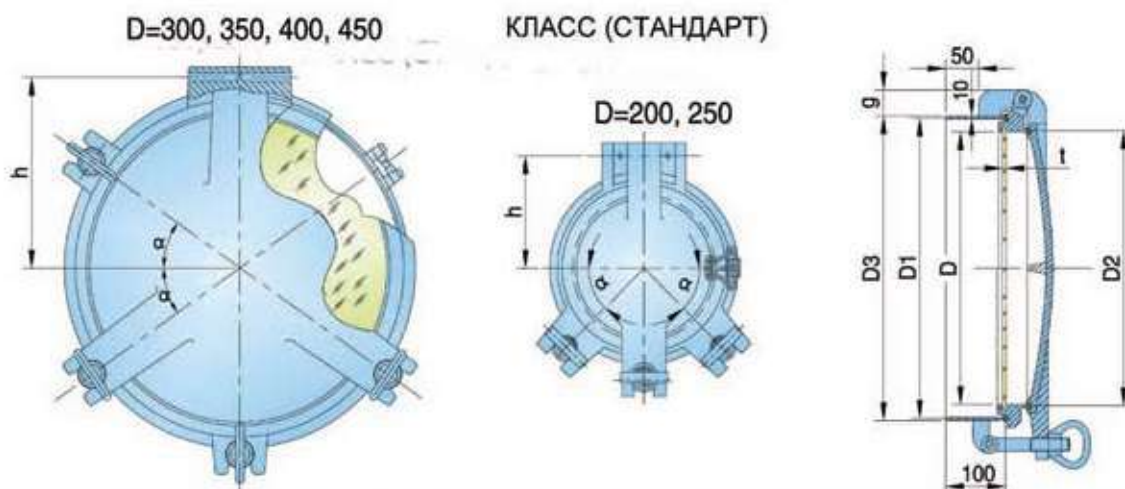

ТИП	Размер иллюминатора D	D1	D2	D3	h	t	α	gmax	Кол-во задраек		Размер в свету	
									На штормовой крышке	На стекле		
B	SW	200	245	204	250	155	8	45°	50	2	3	253
		250	295	254	305	182	8	42°	47.5	2	3	308
		300	350	304	360	207	10	31°	45	3	3	363
		350	400	354	410	232	12	32°	45	3	3	413
		400	450	404	460	257	12	31°	45	3	3	463
		450	500	454	510	282	15	31°	45	3	3	513

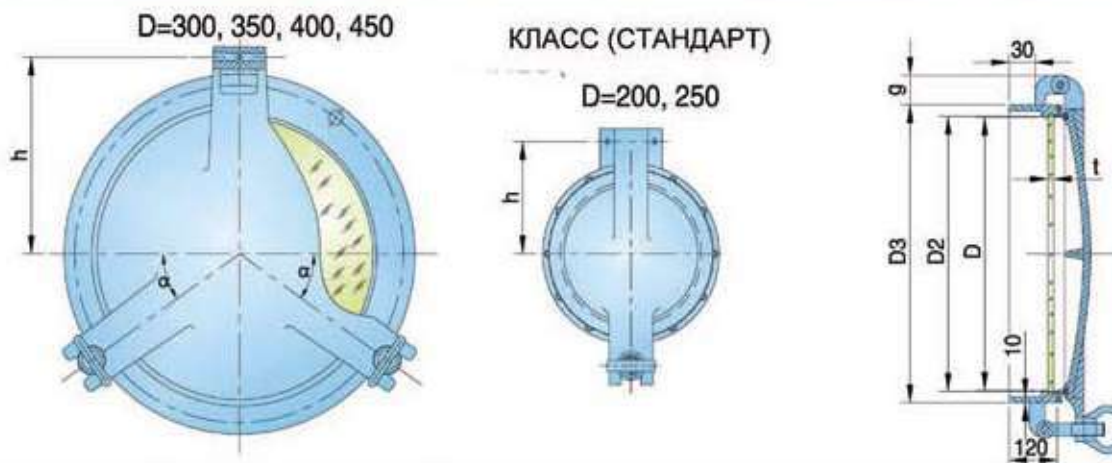

ТИП	Размер иллюминатора D	D2	D3	h	t	α	gmax	Кол-во задраек		Размер в свету	
								На штормовой крышке	На стекле		
B	NW	200	204	250	155	8	—	50	2	—	253
		250	254	305	182	8	—	47.5	2	—	308
		300	304	360	207	10	31°	45	3	—	363
		350	354	410	232	12	32°	45	3	—	413
		400	404	460	257	12	31°	45	3	—	463
		450	454	510	282	15	31°	45	3	—	513

СУДОВОЙ БОРТОВОЙ ИЛЛЮМИНАТОР

КЛАСС(СТАНДАРТ)

D=300, 350, 400, 450

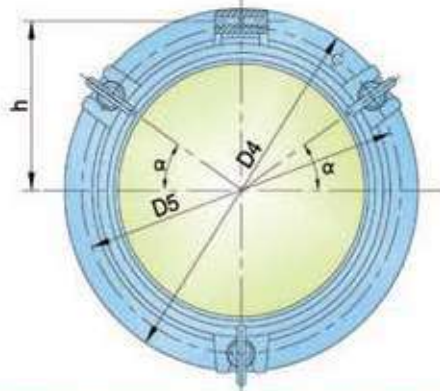

D=200, 250

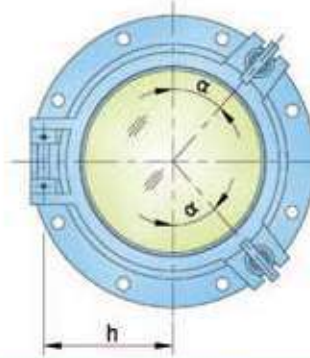

ТИП	Размер иллюминатора D	D1	D3	D4	D5	h	t	α	Кол-во задраек		На болтах		Размер в свету	
									На штормовой крышке	На стекле	Резьба	Кол-во		
C	LB	200	245	250	350	310	155	6	45°	—	3	M12	8	253
		250	295	305	400	364	182	6	42°	—	3	M16	8	308
	RB	300	350	360	450	414	207	8	31°	—	3	M16	12	363
		350	400	410	500	464	232	8	32°	—	3	M16	12	413
		400	450	460	550	514	257	10	31°	—	3	M18	12	463
		450	500	510	600	564	282	10	31°	—	4	M20	12	513

КЛАСС(СТАНДАРТ)

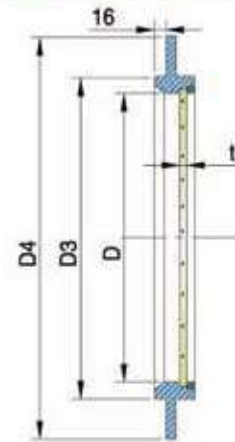
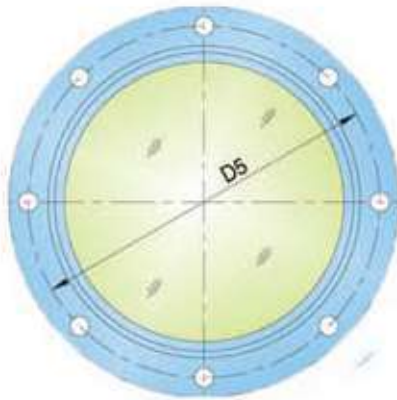

ТИП	Размер иллюминатора D	D3	D4	D5	t	На болтах		Размер в свету	
						Резьба	Кол-во		
C	NB	200	250	350	310	6	M12	8	253
		250	305	400	364	6	M16	8	308
		300	360	450	414	8	M16	12	363
		350	410	500	464	8	M16	12	413
		400	460	550	514	10	M18	12	463
		450	510	600	564	10	M20	12	513

2.СУДОВЫЕ ИЛЛЮМИНАТОРЫ

2.1 Судовые иллюминаторы круглые

СУДОВОЙ БОРТОВОЙ ИЛЛЮМИНАТОР

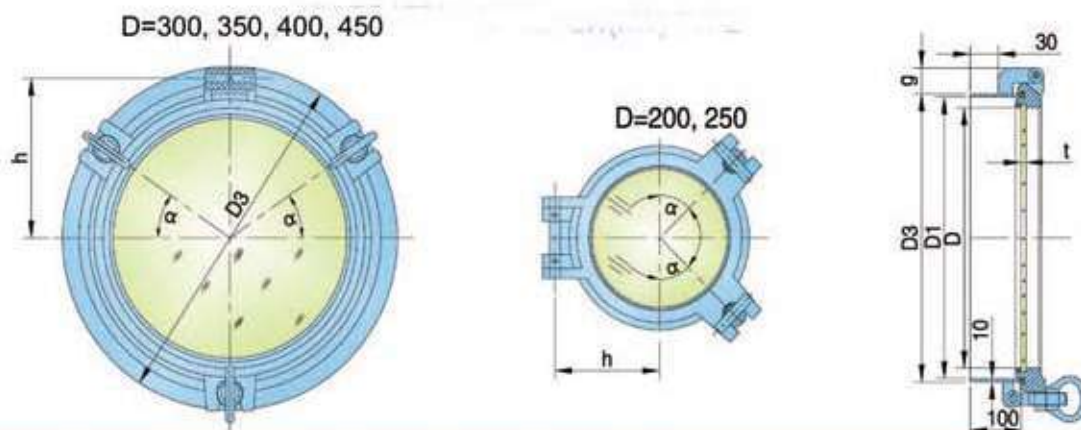

ТИП	Размер Иллюминатора D	D1	D3	h	t	α	gmax	Способ крепления		Размер в свету	
								Глухое окно	Держатель стекла		
C	LW	200	245	250	155	6	45°	50	—	3	253
		250	295	305	182	6	42°	47.5	—	3	308
		300	350	360	207	8	31°	45	—	3	363
	RW	350	400	410	232	8	32°	45	—	3	413
		400	450	460	257	10	31°	45	—	3	463
		450	500	510	282	10	31°	45	—	4	513

КЛАСС (СТАНДАРТ) C- NW TYPE

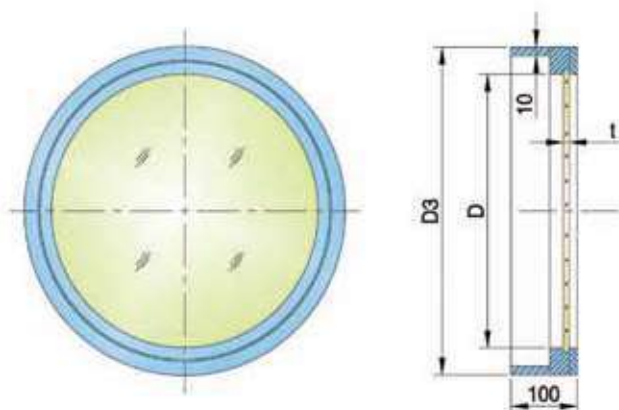

ТИП	Размер иллюминатора D	D3	t	Размер в свету	
C	NW	200	250	6	253
		250	305	6	308
		300	360	8	363
		350	410	8	413
		400	460	10	463
		450	510	10	513

А0 ПОЖАРОУСТОЙЧИВЫЙ БОРТОВОЙ ЛЮК

261WHL065-00
261WHL506-00

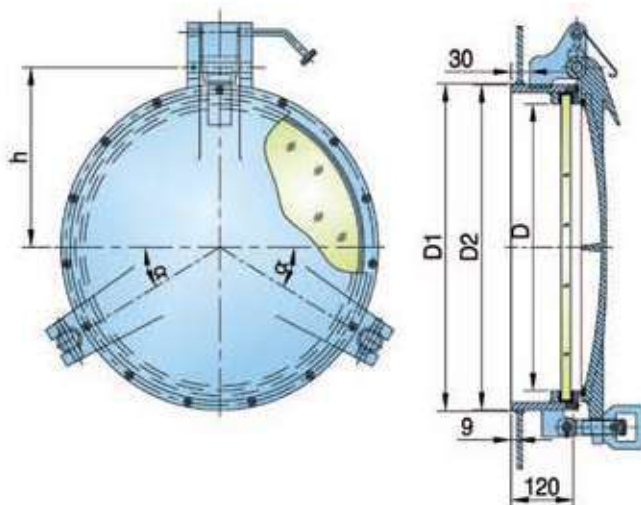

Стандартный размер D	Размер в свету D1	Размер контура D2	Толщина стекла	
			толстый	средний
φ 200	φ 253	φ 250	15	15
φ 250	φ 308	φ 305	15	15
φ 300	φ 363	φ 360	15	15
φ 350	φ 413	φ 410	15	15
φ 400	φ 463	φ 460	19	15
φ 450	φ 513	φ 510	19	15
φ 500	φ 563	φ 560	19	15

А60 ПОЖАРОУСТОЙЧИВЫЙ БОРТОВОЙ ЛЮК

261WHL061-00

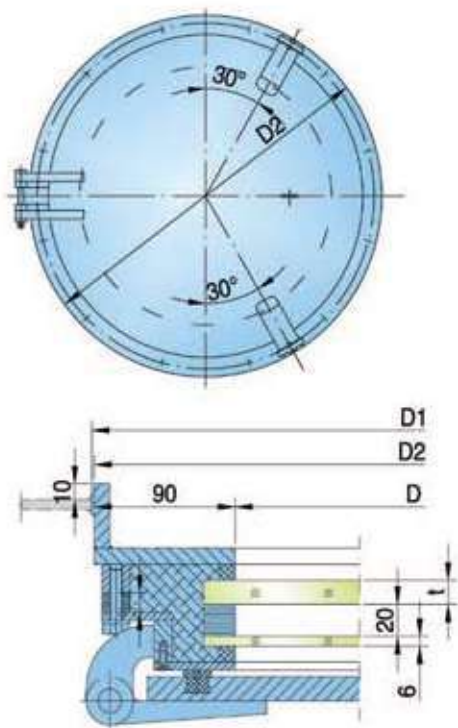

Стандартный размер D	Размер в свету D1	Размер контура D2	Толщина стекла	
			толстый	средний
φ 200	φ 383	φ 380	15	15
φ 250	φ 433	φ 430	15	15
φ 300	φ 483	φ 480	15	15
φ 350	φ 533	φ 530	15	15
φ 400	φ 583	φ 580	19	15
φ 450	φ 633	φ 630	19	15

2. СУДОВЫЕ ИЛЛЮМИНАТОРЫ

2.1 Судовые иллюминаторы прямоугольные

СУДОВОЕ СТАЦИОНАРНОЕ ПРЯМОУГОЛЬНОЕ ОКНО

GB/T 5746-2001

10. ПРЯМОУГОЛЬНОЕ ОКНО НА БОЛТАХ

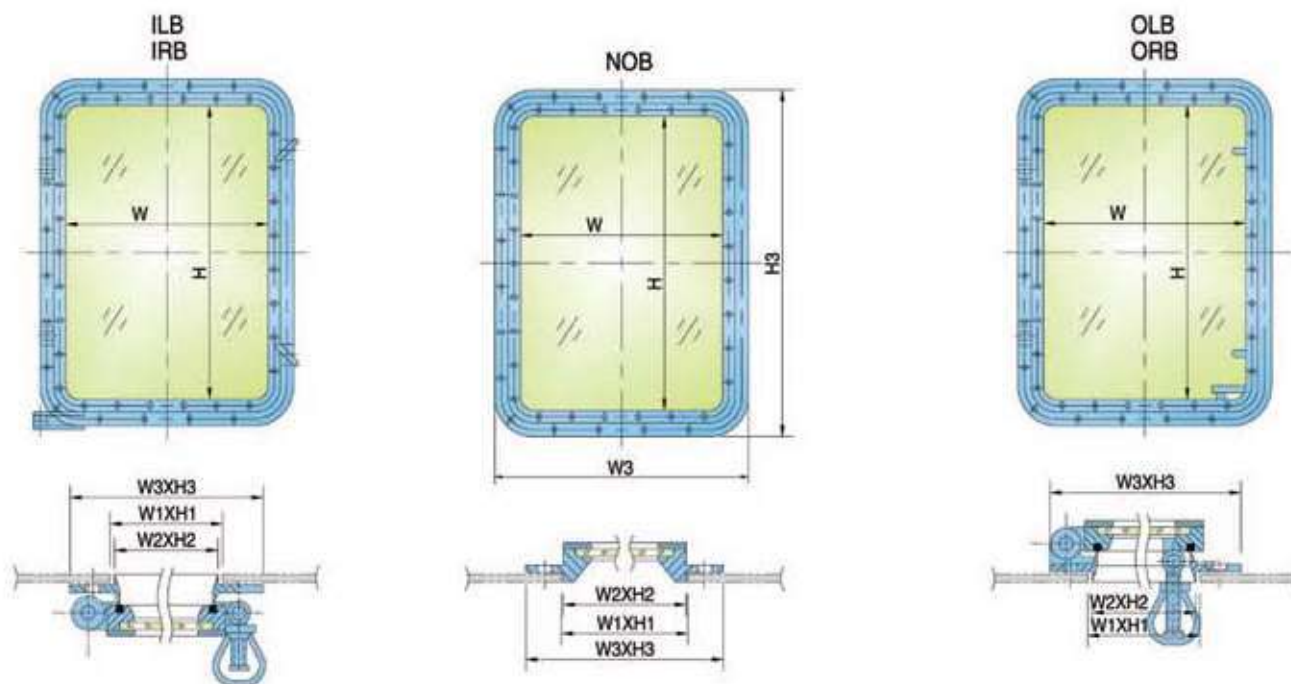

серия	тип	код	Стандартный размер	Размер в свету			Крепление окна		Направление открывания
			WxH	W1xH1	r	W2xH2	W3xH3		
N	E	1	300 × 425	352 × 477	76	348 × 473	424 × 549	ILB IRB ITB OLB ORB OTB NOB	
		2	355 × 500	407 × 552	76	403 × 548	479 × 624		
		3	400 × 560	452 × 612	76	448 × 608	524 × 684		
		4	450 × 630	502 × 682	126	498 × 678	574 × 754		
P	F	5	500 × 710	552 × 762	126	548 × 758	624 × 834		
		6	560 × 800	612 × 852	126	608 × 848	684 × 924		
H	F	7	900 × 630	952 × 682	126	948 × 678	1024 × 754		
		8	1000 × 710	1052 × 762	126	1048 × 758	1124 × 834		
		9	1100 × 800	1152 × 852	126	1148 × 848	1224 × 924		

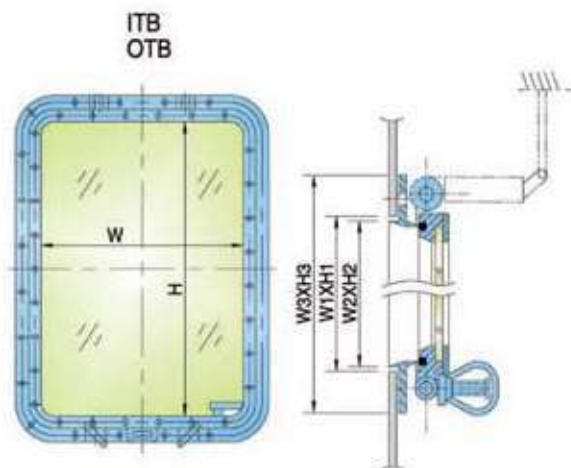

СУДОВОЕ СТАЦИОНАРНОЕ ПРЯМОУГОЛЬНОЕ ОКНО

11. ПРЯМОУГОЛЬНОЕ ОКНО НА СВАРКЕ

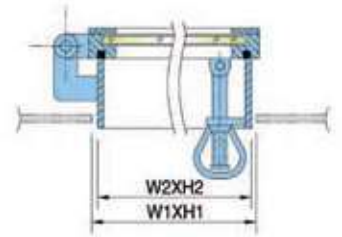
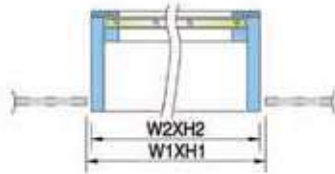
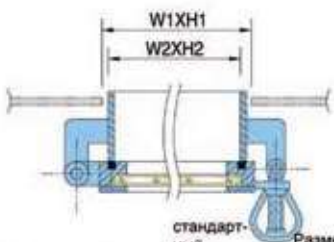

серия	тип	код	стандартный размер		Размер в свету	Крепление окна	Направление открывания
			WXH	W1XH1			
N	E	1	300×425	352×477	76	348×473	ILW IRW ITW OLW ORW OTW NOW
		2	355×500	407×552	76	403×548	
		3	400×560	452×612	76	448×608	
		4	450×630	502×682	126	498×678	
P	F	5	500×710	552×762	126	548×758	
		6	560×800	612×852	126	608×848	
		7	900×630	952×682	126	948×678	
H	F	8	1000×710	1052×762	126	1048×758	
		9	1100×800	1152×852	126	1148×848	

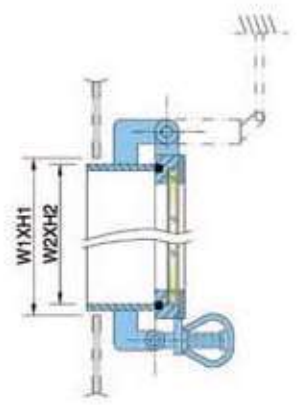

2. СУДОВЫЕ ИЛЛЮМИНАТОРЫ

2.1 Судовые иллюминаторы прямоугольные

СТАЦИОНАРНОЕ ПРЯМОУГОЛЬНОЕ ОКНО ДЛЯ РУЛЕВОЙ РУБКИ

СВ/Т 3226-1995

СТАЦИОНАРНОЕ ПРЯМОУГОЛЬНОЕ ОКНО ДЛЯ РУЛЕВОЙ РУБКИ НА БОЛТАХ

СТАЦИОНАРНОЕ ПРЯМОУГОЛЬНОЕ ОКНО ДЛЯ РУЛЕВОЙ РУБКИ НА БОЛТАХ

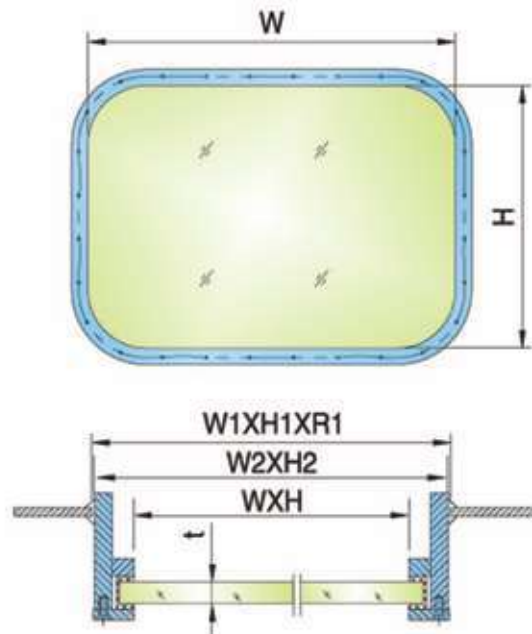
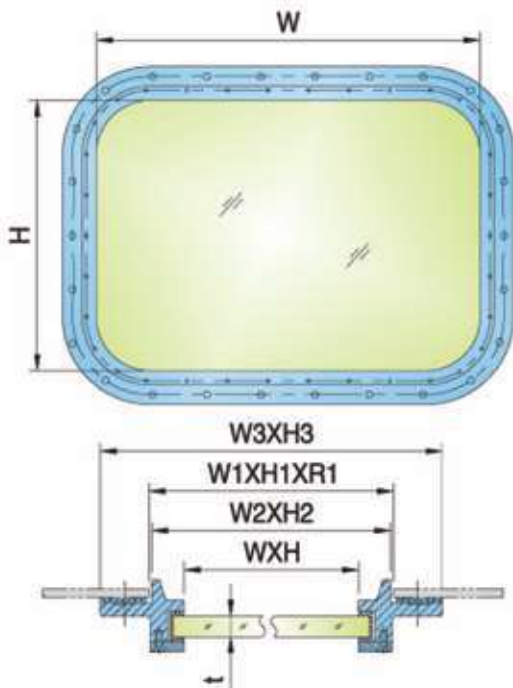

ТИП РАМЫ	Описание	Материал рамы
BH	На болтах с нагревающимся стеклом	Алюминиевый сплав, латунь
BN	На болтах, укрепленное стекло	
WH	На сварке с нагревающимся стеклом	Углеродистая сталь
WN	На сварке с безопасным стеклом	

	Электрoэнергия		Защита от перенагревания	код		
	V	Hz		7	12	17
DC	24	—	G	7G01	12G01	17G01
			S	7S01	12S01	17S01
	110	—	G	7G02	12G02	17G02
			S	7S02	12S02	17S02
	220	—	G	7G03	12G03	17G03
			S	7S03	12S03	17S03

ТИП	Стандартный размер	Оконная рама			Размер в свету		Толщина стекла		Масса (кг)	
		WXH	W2XH2	W3XH3	W1XH1	R	BH	BN	BH	BN
BH	800X630	848X678	930X760	852X682	126	12	15	25.5	25.9	
	800X710	848X758	930X840	852X762		12	15	28.1	28.7	
	900X630	948X678	1030X760	952X682		12	17	28.2	30.0	
	900X710	948X758	1030X840	952X762		12	17	30.9	32.9	
	900X800	948X848	1030X930	952X852		12	17	33.9	36.1	
	1200X630	1248X678	1330X760	1252X682		15	20	41.6	44.0	
	1200X710	1248X758	1330X840	1252X762		15	20	45.9	48.6	
	1200X800	1248X848	1330X930	1252X852		15	20	50.6	53.6	
BN	1500X710	1548X758	1630X840	1552X762	126	15	20	56.1	59.4	
	1500X800	1548X848	1630X930	1552X852		15	20	61.2	64.9	
	1800X710	1848X758	1930X840	1852X762		15	20	66.3	70.3	
	1800X800	1848X848	1930X930	1852X852		15	20	72.4	76.8	
	1800X900	1848X948	1930X1030	1852X952		15	20	77.5	82.5	

ТИП	Стандартный размер	Оконная рама		Размер в свету		Толщина стекла		Масса (кг)	
		WXH	W2XH2	W1XH1	R	WH	WN	WH	WN
WH	800X630	848X678	852X682	126	12	15	41.3	41.8	
	800X710	848X758	852X762		12	15	44.2	44.8	
	900X630	948X678	952X682		12	17	45.1	46.9	
	900X710	948X758	952X762		12	17	48.5	50.5	
	900X800	948X848	952X852		12	17	52.4	54.6	
	1200X630	1248X678	1252X682		15	20	60.9	63.3	
	1200X710	1248X758	1252X762		15	20	66.6	69.2	
	1200X800	1248X848	1252X852		15	20	72.2	75.2	
WN	1500X710	1548X758	1552X762	126	15	20	79.8	83.1	
	1500X800	1548X848	1552X852		15	20	86.4	90.1	
	1800X710	1848X758	1852X762		15	20	93.1	97.1	
	1800X800	1848X848	1852X852		15	20	100.4	104.8	
	1800X900	1848X948	1852X952		15	20	108.6	113.6	

А0 ОГНЕСТОЙКОЕ ПРЯМОУГОЛЬНОЕ ОКНО

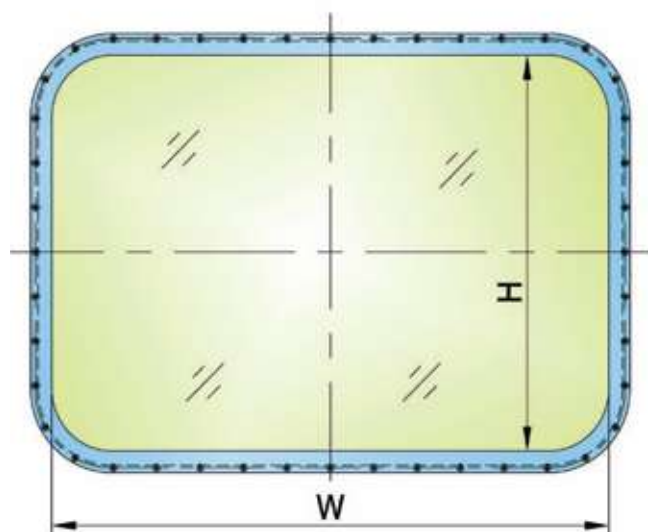

261 WHL062-00

мм

Стандартный размер WXH	Размер в свету W1XH1XR1	Размер контура W2XH2	Толщина стекла	
			толстый	средний
355X500	429X574XR87	425X570	19	19
450X630	524X704XR137	520X700	19	19
500X710	574X784XR137	570X780	19	19
900X630	974X704XR137	970X700	19	19
1200X800	1274X874XR137	1270X870	19	19
1500X1000	1574X1074XR137	1570X1070	19	19

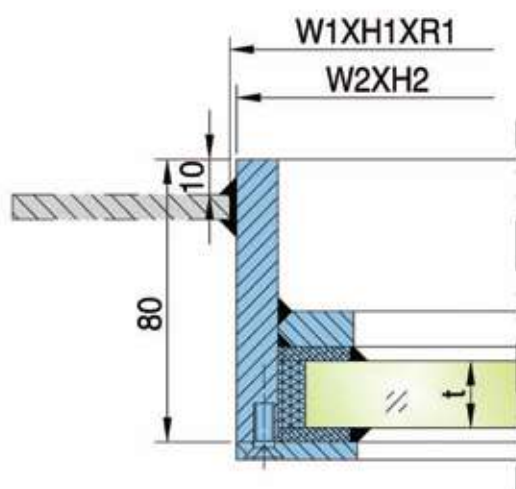

261 WHL063-00

мм

Стандартный размер WXH	Размер в свету W1XH1XR1	Размер контура W2XH2	Толщина стекла	
			толстый	средний
355X500	459X604XR126	455X600	12	12
450X630	554X734XR126	550X730	12	12
500X710	604X814XR126	600X810	15	12
900X630	1004X734XR126	1000X730	19	12
1200X800	1304X904XR126	1300X900	19	15
1500X1000	1604X1104XR126	1600X1100	19	19
1500X1200	1604X1304XR126	1600X1300	22	19
1800X1500	1904X1604XR126	1900X1600	22	19
2000X1600	2104X1704XR126	2100X1700	22	19
2400X1700	2504X1804XR126	2500X1800	22	19

2.СУДОВЫЕ ИЛЛЮМИНАТОРЫ

2.1 Судовые иллюминаторы прямоугольные

261WHL064-00

А0 ОГНЕСТОЙКОЕ ПРЯМОУГОЛЬНОЕ ОКНО ОТКРЫТОГО ТИПА

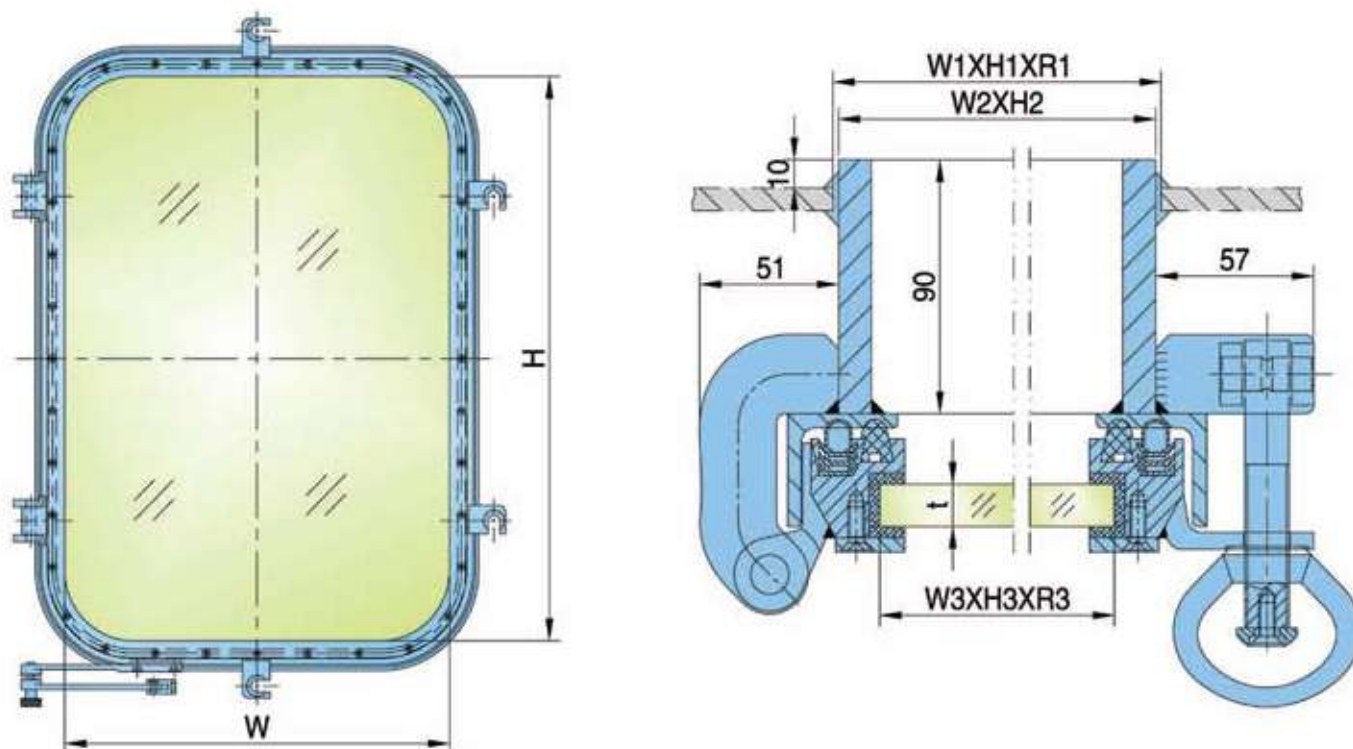

MM

номер	Стандартный размер WXH	Размер в свету W1XH1XR1	Размер контура W2XH2	Толщина стекла		Размер стекла W3XH3XR3
				толстый	средний	
1	300X425	352X477XR76	348X473	15	15	318X443XR59
2	355X500	407X552XR76	403X548	15	15	373X518XR59
3	400X560	452X612XR76	448X608	15	15	418X578XR59
4	450X630	502X682XR126	498X678	15	15	468X648XR109
5	500X710	552X762XR126	548X758	15	15	518X728XR109
6	560X800	612X852XR126	608X848	15	15	578X818XR109

А60 ОГНЕСТОЙКОЕ, ВЫСОКО ЗВУКОИЗОЛЯЦИОННОЕ ОКНО

ЗВУКОВОЕ СОПРОТИВЛЕНИЕ ОКНА 46 ДЕЦИБЕЛ.

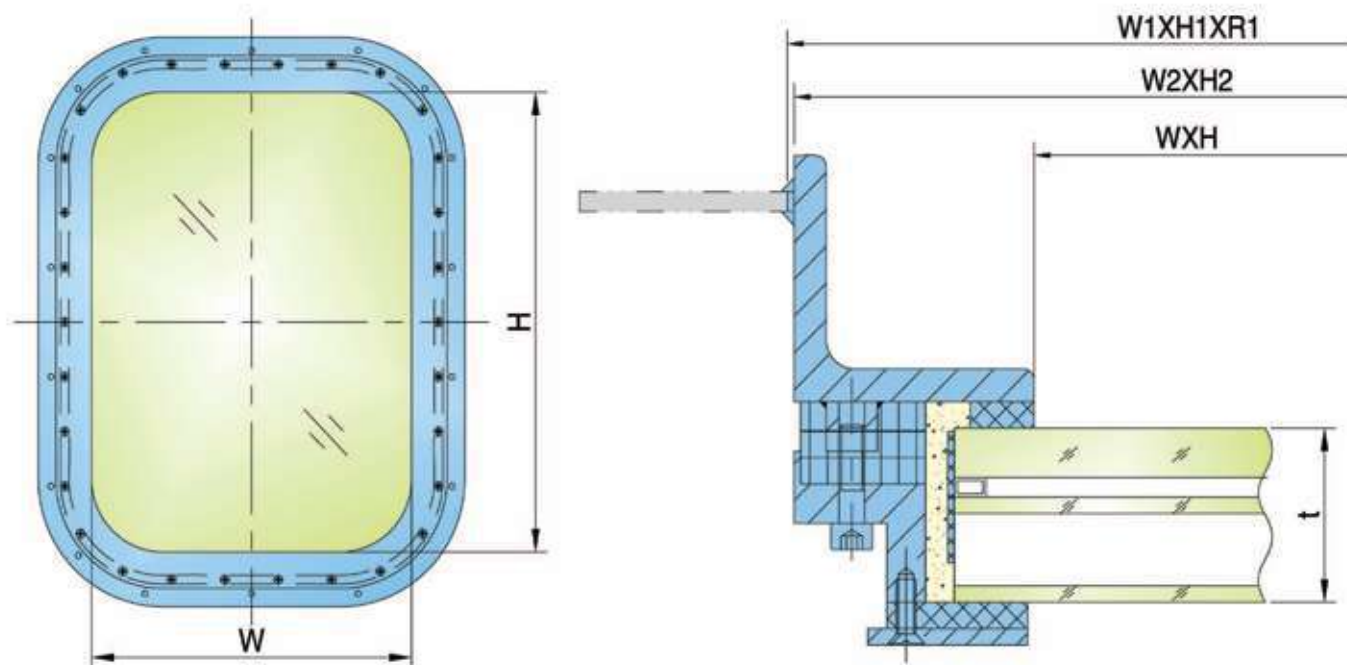

Стандартный размер WXH	Размер в свету W1XH1XR	Размер контура W2XH2	Толщина стекла	
			E	F
355X500	509X654XR76	505X650	12+6A+8+22A+5	12+6A+8+22A+5
400X560	554X714XR76	550X710	12+6A+8+22A+5	12+6A+8+22A+5
450X630	604X784XR126	600X780	12+6A+8+22A+5	12+6A+8+22A+5
500X710	654X864XR126	650X860	15+6A+8+22A+5	12+6A+8+22A+5
560X800	714X954XR126	710X950	15+6A+8+22A+5	12+6A+8+22A+5
900X630	1054X784XR126	1050X780	19+6A+8+22A+5	12+6A+8+22A+5
1000X710	1154X864XR126	1150X860	19+6A+8+22A+5	12+6A+8+22A+5
1100X800	1254X954XR126	1250X950	—	15+6A+8+22A+5
1200X800	1354X954XR126	1350X950	Определяется вычислениями или пожеланиями покупателей	
1500X800	1654X954XR126	1650X950		
1800X900	1954X1054XR126	1950X1050		
1800X1200	1954X1354XR126	1950X1350		

2. СУДОВЫЕ ИЛЛЮМИНАТОРЫ

2.1 Судовые иллюминаторы прямоугольные

А60 ОГНЕСТОЙКОЕ ПРЯМОУГОЛЬНОЕ ОКНО

261WHL059(I)-00

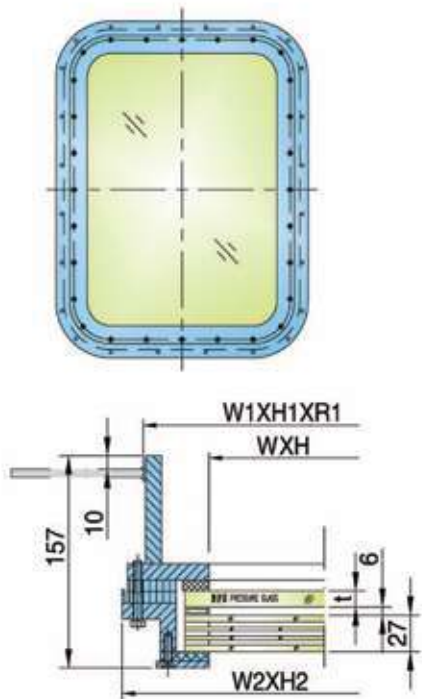

Стандартный размер WXH	Размер в свету W1XH1XR1	Размер контура W2XH2	Толщина стекла t	
			толстый	средний
355X500	455X600XR76	487X632	12	12
450X630	550X730XR126	582X762	12	12
500X710	600X810XR126	632X842	15	12
900X630	1000X730XR126	1032X762	19	12
1100X710	1200X810XR126	1232X842	19	12
1200X800	1300X900XR126	1332X932	—	15

261WHL067-00

А60 ОГНЕСТОЙКОЕ ПРЯМОУГОЛЬНОЕ ОКНО ОТКРЫТОГО ТИПА

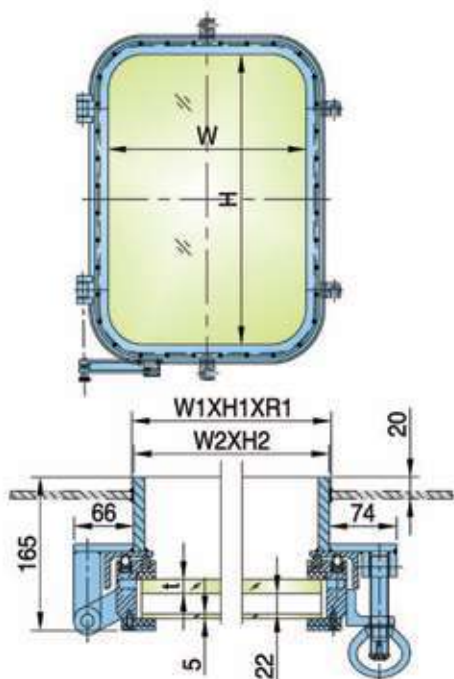

Стандартный размер WXH	Размер в свету W1XH1XR1	Размер контура W2XH2	Толщина стекла t	
			толстый	средний
300X425	352X477XR76	348X473	15	15
355X500	407X552XR76	403X548	15	15
400X560	452X612XR76	448X608	15	15
450X630	502X682XR126	498X678	15	15
500X710	552X762XR126	548X758	15	15
560X800	612X852XR126	608X848	15	15

261WHL059X-00

A60 ОГНЕСТОЙКОЕ ПРЯМОУГОЛЬНОЕ ОКНО

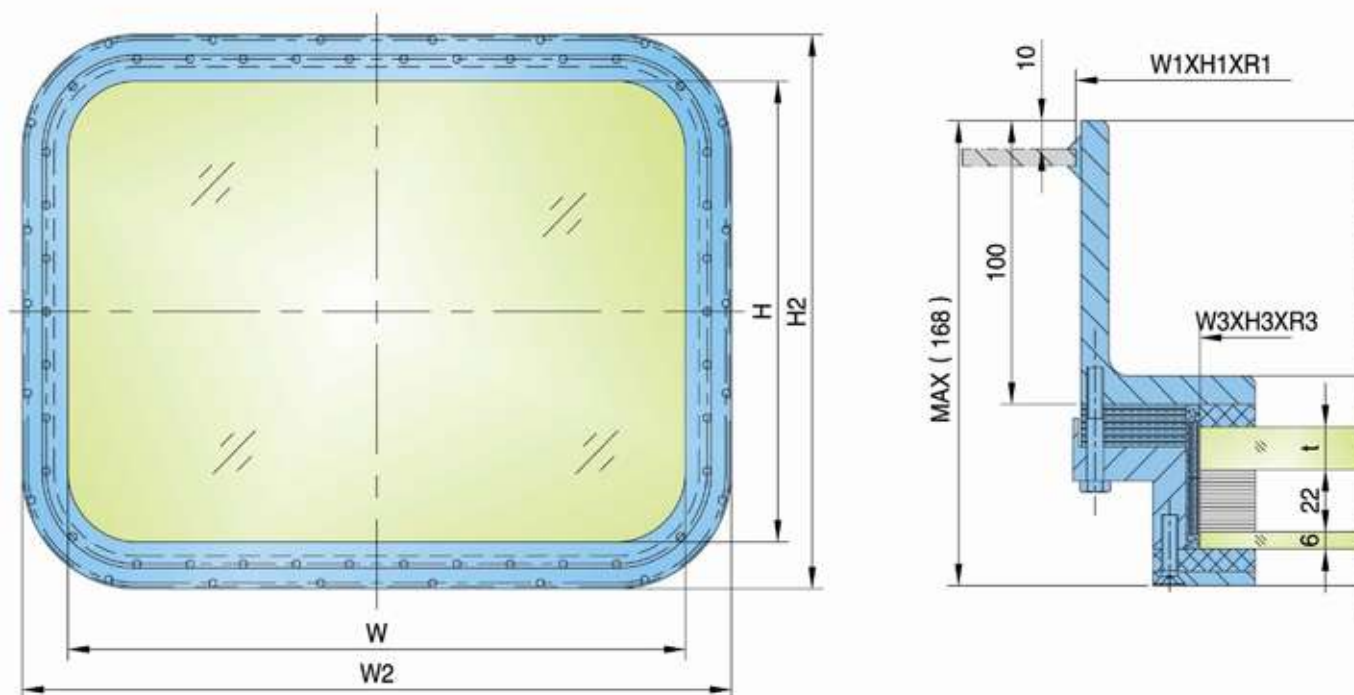

MM

номер	Стандартный размер WxH	Размер открывания W1xH1XR1	Размер контура W2xH2	Толщина стекла t		Размер стекла W3xH3XR3
				толстый	средний	
1	355X500	485X630XR115	487X632	15	15	395X540XR70
2	450X630	580X760XR165	582X762	15	15	490X670XR120
3	500X710	630X840XR165	632X842	15	15	540X750XR120
4	900X630	1030X760XR165	1032X762	19	15	940X670XR120
5	1100X710	1230X840XR165	1232X842	19	15	1140X750XR120
6	1200X800	1330X930XR165	1332X932	19	15	1240X840XR120

2.СУДОВЫЕ ИЛЛЮМИНАТОРЫ

2.1 Судовые иллюминаторы прямоугольные

261WHL509-00

Н120 ПРЯМОУГОЛЬНОЕ ОКНО, ЗАЩИЩЕННОЕ ОТ ОГНЯ

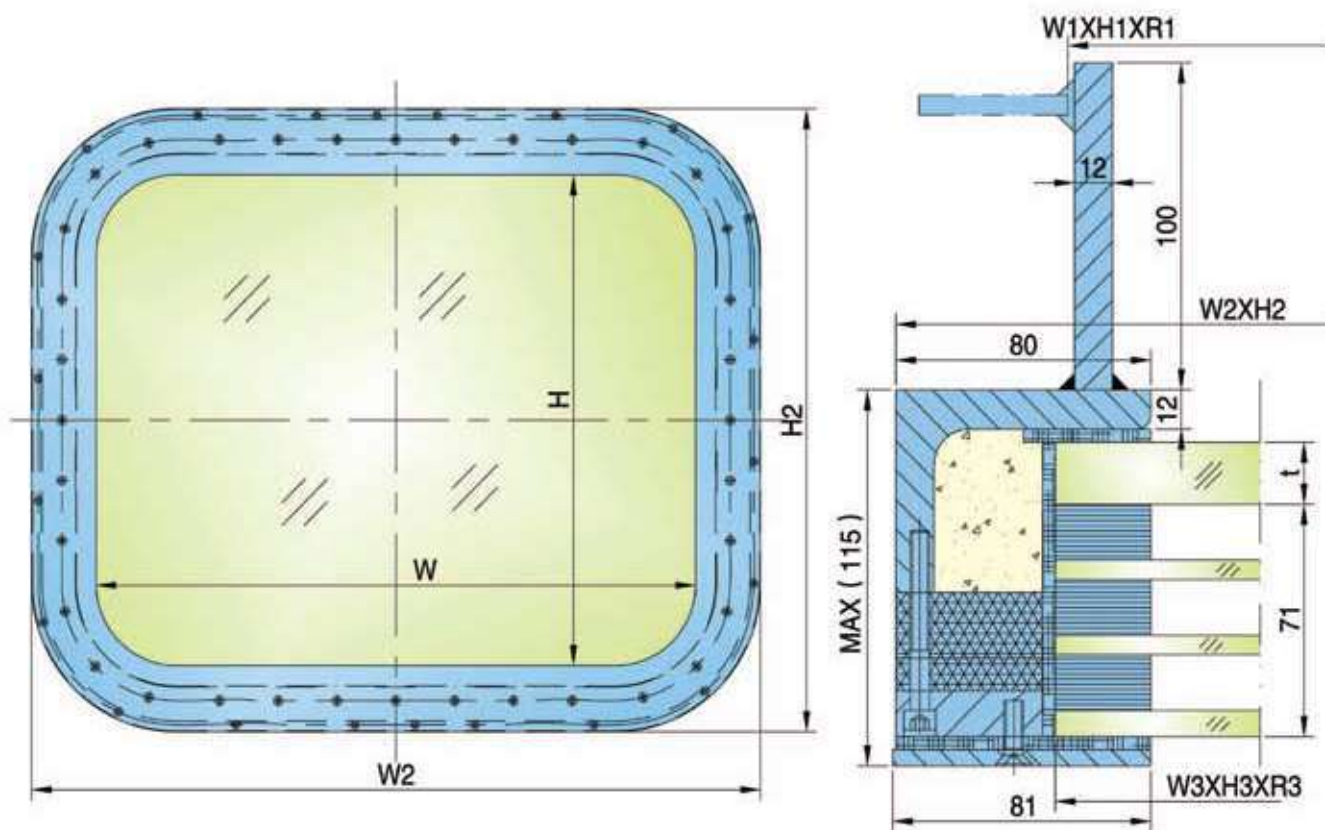

ММ

номер	Стандартный размер WxH	Размер в свету W1xH1XR1	Размер контура W2xH2	Толщина стекла t		Размер стекла W3xH3XR3
				толстый	средний	
1	355X500	407X552XR76	515X660	10	8	415X560XR80
2	400X560	452X612XR76	560X720	12	8	460X620XR80
3	450X630	502X682XR126	610X790	12	8	510X690XR130
4	500X710	552X762XR126	660X870	15	10	560X770XR130
5	560X800	612X852XR126	720X960	15	10	620X860XR130
6	900X630	952X852XR126	1060X790	19	12	960X690XR130
7	1000X710	1052X762XR126	1160X870	19	12	1060X770XR130
8	1200X800	1252X852XR126	1360X960	19	15	1260X860XR130

A0 ПОЖАРНОЕ ОКНО С РОЛЛЕРНЫМ МЕХАНИЗМОМ

261WHL080-00

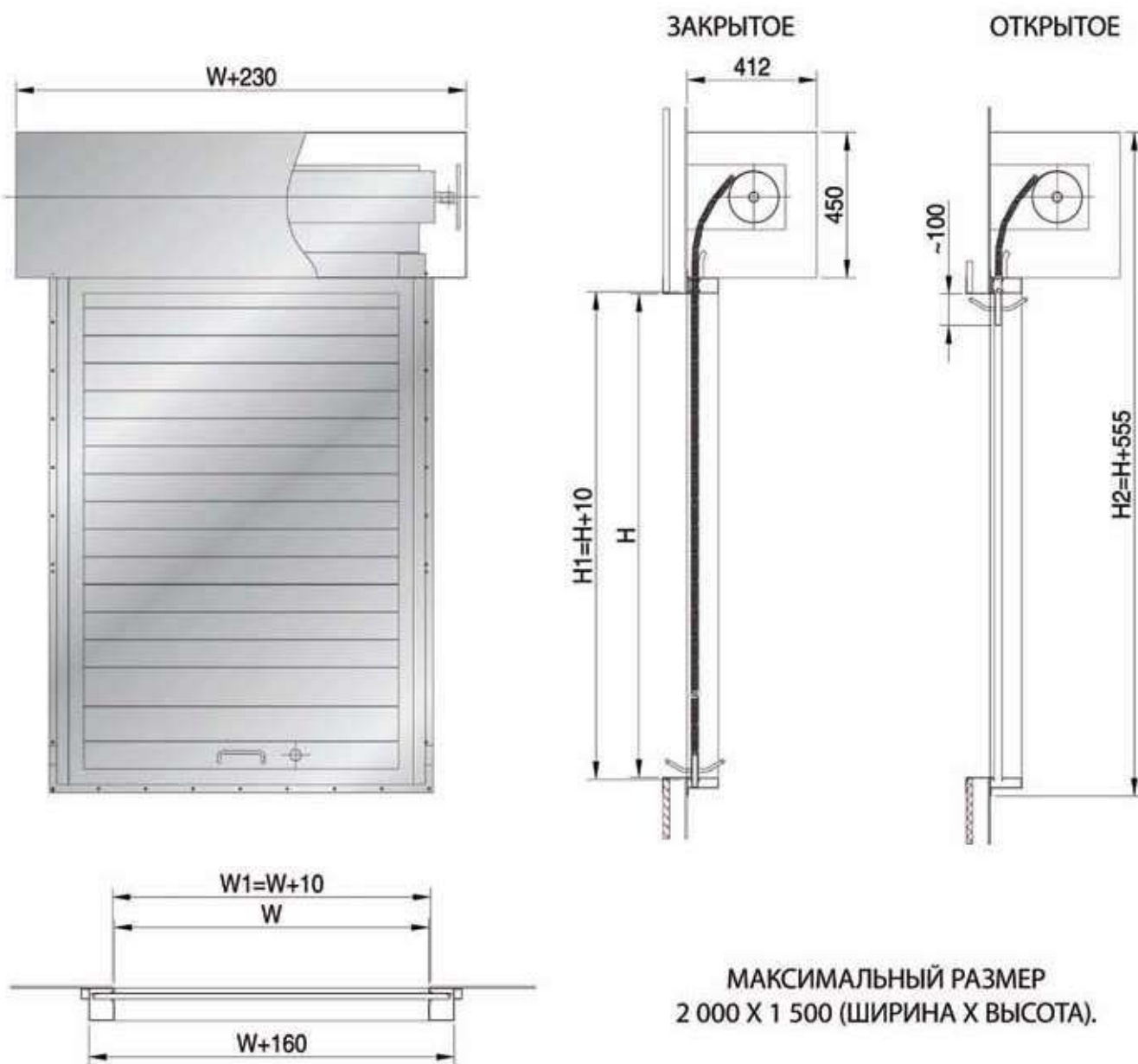

МАКСИМАЛЬНЫЙ РАЗМЕР
2 000 X 1 500 (ШИРИНА X ВЫСОТА).

2.СУДОВЫЕ ИЛЛЮМИНАТОРЫ

2.1 Судовые иллюминаторы прямоугольные

СВ*3288-1987

ПРОТИВОПОЖАРНОЕ ОКНО

ИСПОЛЬЗУЕТСЯ ДЛЯ КАМБУЗОВ, КЛАДОВЫХ И Т.П ПОМЕЩЕНИЯХ НА СУДАХ.

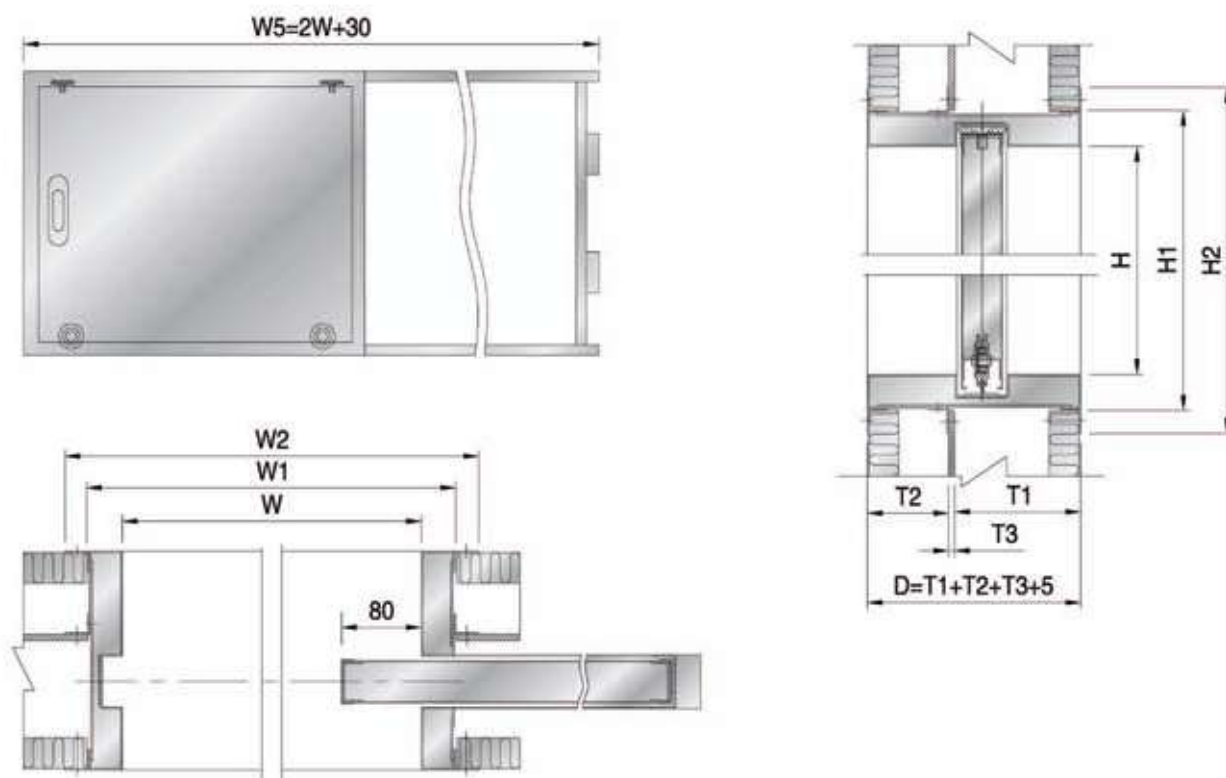

тип	Размер окна WXH	Размер в свету W1XH1	Размер рамы W2XH2	Длина направля- ющей W5	Глубина рамы D	Масса (кг)	
						сталь	сплав
						A	B
A	630X500	696X566	750X620	1290	180	31.8	16.2
	900X630	966X696	1050X750	1830		45.6	23.4
	1100X800	1167X867	1220X920	2230	220	62.6	31.7
	1400X1000	1467X1067	1520X1120	2830		86.8	41.4
	1800X1100	1868X1168	1920X1220	3630	260	115.2	59.2
	2300X1200	2368X1268	2420X1320	4630		148.8	76.5

ПРОТИВОПОЖАРНОЕ ОКНО

261WHL028-00

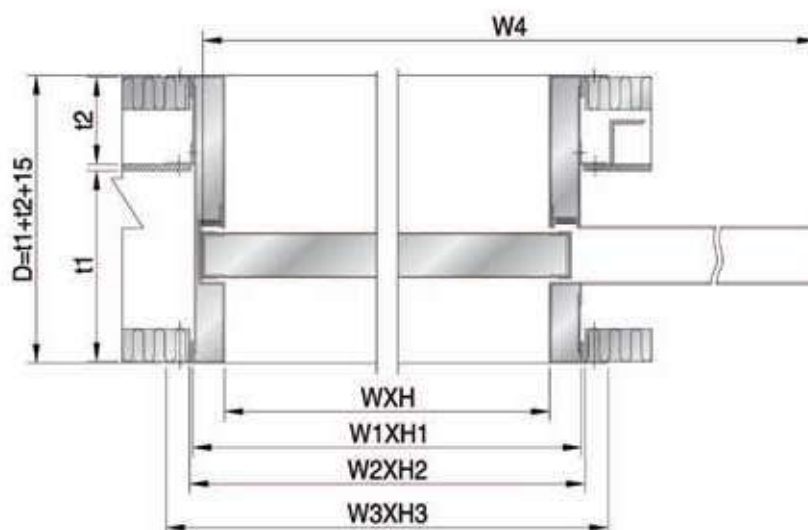
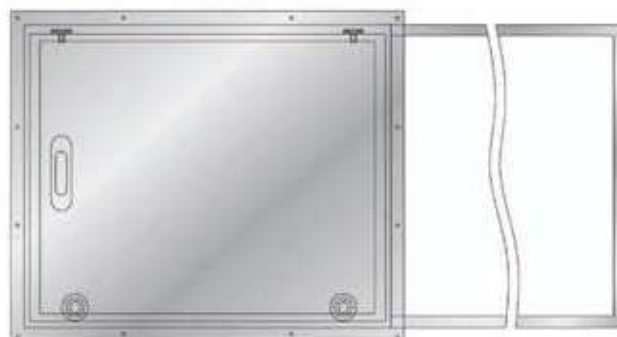

Размер окна WXH	Размер выреза в стене W2XW2	Размер рамы		Длина направляющей W4	Глубина рамы D	Масса (кг)
		W1XH1	W3XH3			
630X500	696X566	690X560	750X620	1290	185	33.1
900X630	966X696	960X690	1020X750	1830		47.3
1100X800	1167X867	1160X860	1220X920	2230	225	64.6
1400X1000	1467X1067	1460X1060	1520X1120	2830		89.3

2. СУДОВЫЕ ИЛЛЮМИНАТОРЫ

2.1 Судовые иллюминаторы прямоугольные

СВ/Т 3765-1996

АЛЮМИНИЕВОЕ КЛИНКЕТНОЕ ОКНО

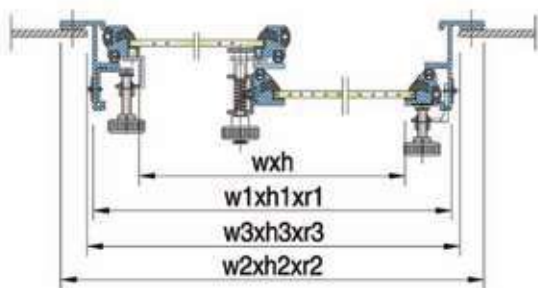
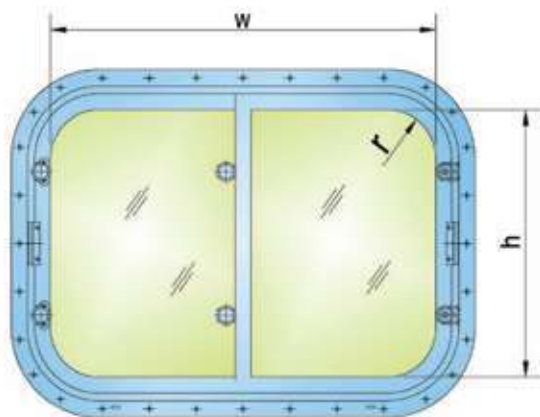

код	размер, мм	рисунок
1	740X500	
2	830X560	
3	930X630	
4	1030X710	
5	500X630	
6	600X710	
7	750X800	

Общий размер wxh	Размер одного окна wxhxr	Размер оконной рамы		Размер в свету w3xh3xr3	Размер стекла		Кра		масса (кг)		
		w1xh1xr1	w2xh2xr2		t	w4xh4xr4	t=8	t=6	t=8	t=6	
740X500	355X500X50	828X588X94	890x650x125	840x600x100	6.8	373x518x58	20	45	26	20.0	18.9
830X560	400X560X50	918X648X94	980x710x125	930x660x100		418x578x58	24	36	21	21.9	20.7
930X630	450X630X100	1018X718X144	1080x780x175	1030x730x150		468x648x108	26	28	16	24.8	23.3
1030X710	500X710X100	1118X798X144	1180x860x175	1130x810x150		518x728x108	30	23	13	28.0	26.1
500X630	235X630X50	588X718X94	650x780x125	600x730x100		253x648x58	18	66	37	18.6	17.8
600X710	285X710X50	688X798X94	750x860x125	700x810x100		303x728x58	22	46	26	21.5	20.4
750X800	360X800X50	838X888X94	900x950x125	850x900x100		378x818x58	26	30	18	25.6	24.0

ЗВУКОИЗОЛЯЦИОННОЕ ОКНО ИЗ АЛЮМИНИЕВОГО СПЛАВА

Используется в каютах, где необходима звукоизоляция, теплоизоляция и сохранение температуры.

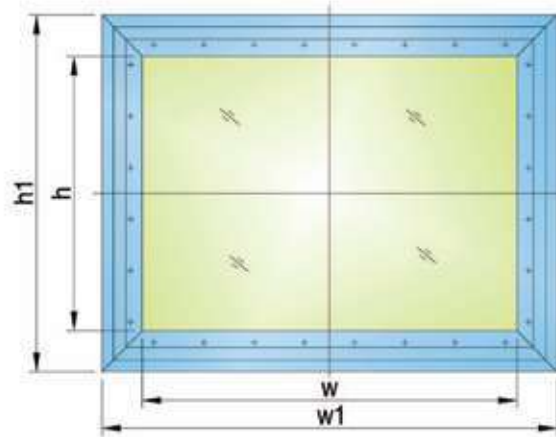

ТИП А

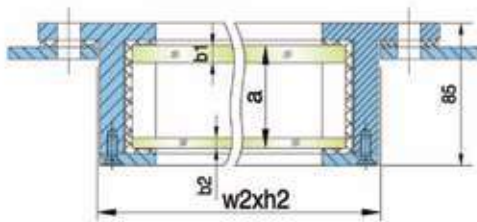

ТИП А

ТИП В

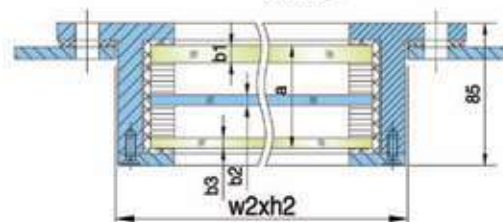

ТИП В

Общий размер	Размер по контуру	Размер в свету	Толщина стекла			Установочный болт		Звукоизоляция	
			a	b1	b2	QTY	DIM	TL(dB)	KG
500X710	640X850	570X780	60	6	6	34	M12	≥ 31	25.26
900X630	1040X770	970X700						≥ 31.8	35.48
1000X800	1140X940	1070X870		8				≥ 35	49.23
1200X800	1340X940	1270X870		≥ 34				56.87	
1400X800	1540X940	1470X870		≥ 33				70.11	
1600X1000	1740X1140	1670X1070		10				≥ 32	93.39
1800X1200	1940X1340	1870X1270		≥ 30.5				119.9	

Общий размер	Размер по контуру	Размер в свету	Толщина стекла				Установочный болт		Звукоизоляция	масса
			a	b1	b2	b3	QTY	DIM		
500X710	640X850	570X780	60	6	6	6	34	M12	≥ 31.3	31.21
900X630	1040X770	970X700							≥ 31.3	43.97
1000X800	1140X940	1070X870		8					≥ 37.1	61.23
1200X800	1340X940	1270X870		≥ 37.1					71.27	
1400X800	1540X940	1470X870		≥ 36.6					86.91	
1600X1000	1740X1140	1670X1070		10					≥ 36.6	117.39
1800X1200	1940X1340	1870X1270		≥ 36.6					152.28	

2. СУДОВЫЕ ИЛЛЮМИНАТОРЫ

2.1 Судовые иллюминаторы прямоугольные

CB/T3755-1995

АЛЮМИНИЕВОЕ ПОДЪЕМНОЕ СУДОВОЕ ОКНО

ЕГО ПРЕИМУЩЕСТВО - ЭТО ЛЕГКОЕ ОТКРЫВАНИЕ, ОТЛИЧНЫЙ ДИЗАЙН И ОПТИМАЛЬНАЯ ТОЛЩИНА, КОТОРАЯ ПОЗВОЛЯЕТ ИСПОЛЬЗОВАТЬ ЕГО ДЛЯ РАЗЛИЧНЫХ ТИПОВ СУДОВ.

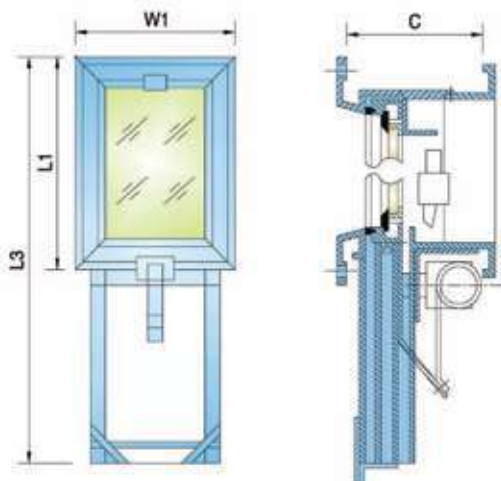

Стандартный размер WXL	Размер контура W1X L3 L1		Размер в свету W2XL2	Толщина стела мм
	90 ≤ C ≤ 120	C > 120		
300X425	424X ¹⁰⁵⁰ ₅₅₀	424X ⁹⁷⁰ ₅₅₀	378X503	5,6
355X500	480X ¹²⁰⁰ ₆₂₅	480X ¹¹²⁰ ₆₂₅	433X578	5,6
400X560	524X ¹³²⁰ ₆₈₅	524X ¹²⁴⁰ ₆₈₅	478X638	5,6
450X630	574X ¹⁴⁶⁰ ₇₅₅	574X ¹³⁸⁰ ₇₅₅	528X708	5,6
500X710	624X ¹⁶²⁰ ₈₃₅	624X ¹⁵⁴⁰ ₈₃₅	578X778	6,8
560X800	684X ¹⁸⁰⁰ ₉₂₅	684X ¹⁷²⁰ ₉₂₅	638X878	6,8
900X630	1024X ¹⁴⁶⁰ ₇₅₅	1024X ¹³⁸⁰ ₇₅₅	978X708	6,8
1000X710	1124X ¹⁶²⁰ ₈₃₅	1124X ¹⁵⁴⁰ ₈₃₅	1078X788	8,10
1100X800	1224X ¹⁸⁰⁰ ₉₂₅	1224X ¹⁷²⁰ ₉₂₅	1178X878	8,10

АЛЮМИНИЕВОЕ ПРЯМОУГОЛЬНОЕ ОКНО

261WHL057-00

С БОКОВЫМИ ПЕТЛЯМИ ВНУТРИ И С ГЛУХИМ ИЛЛЮМИНАТОРОМ

ШИРОКО ИСПОЛЬЗУЕТСЯ НА ВОЕННЫХ СУДАХ, ТАНКЕРАХ И ВЫСОКОСКОРОСТНЫХ КОРАБЛЯХ С ХОРОШЕЙ ГЕРМЕТИЧНОСТЬЮ.

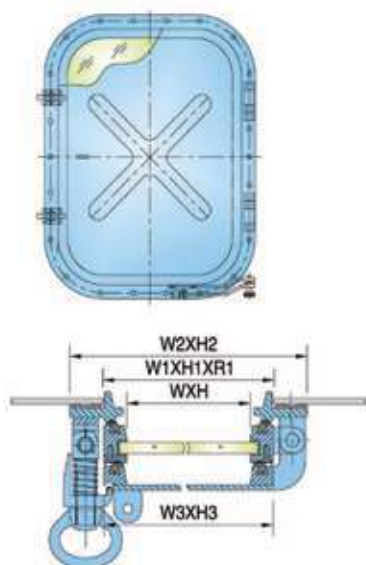

тип	Размер окна WXH	Размер выреза в стене W1XH1XR1	Размер контура W2XH2XR2	Размер глухого окна W3XH3
LI	300X425	352X477XR76	424X549	350X475
	355X500	407X552XR76	479X624	405X550
	400X560	452X612XR76	524X684	450X610
RI	450X630	502X682XR126	574X754	500X680
	500X710	552X762XR126	624X834	550X760
	560X800	612X852XR126	684X924	610X850

ВНЕШНИЕ КОРПУСА ИЗ АЛЮМИНИЯ, СТАЛИ, И НЕРЖАВЕЮЩЕЙ СТАЛИ

МНОГИЕ РАЗНОВИДНОСТИ ВНЕШНИХ КОРПУСОВ НЕ ПРЕДСТАВЛЕНЫ НИЖЕ.

ВНЕШНИЙ КОРПУС ДЛЯ ПРЯМОУГОЛЬНОГО ОКНА

261WHL011-01

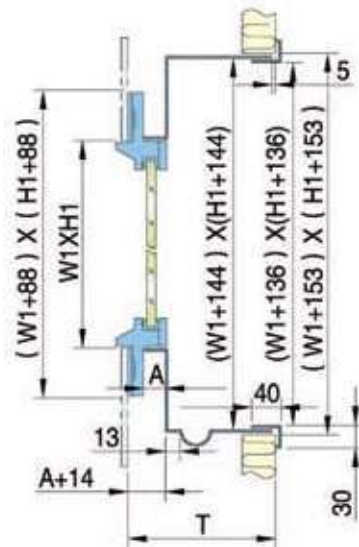
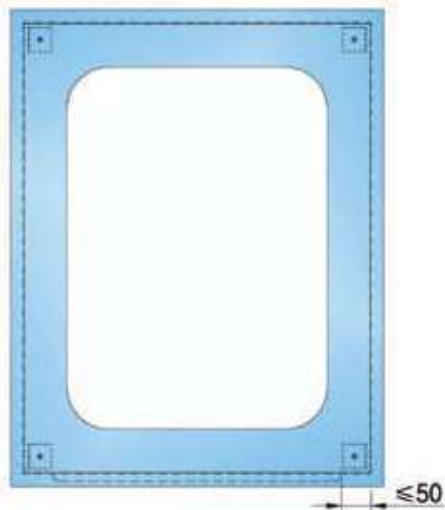

ВНЕШНИЙ КОРПУС ДЛЯ БОРТОВОГО ЛЮКА

261WHL011-09

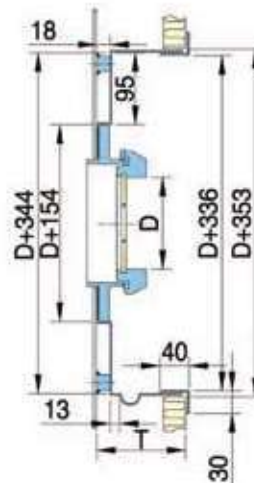
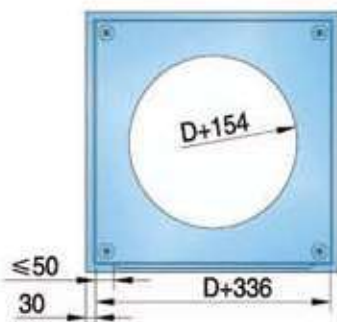

3.СУДОВЫЕ КРЫШКИ И ГОРЛОВИНЫ

Крышки судовых люков применяются для установки на кораблях, судах и плавсредствах и предназначены для закрытия проемов в корпусных конструкциях, обеспечивающих доступ в помещение.

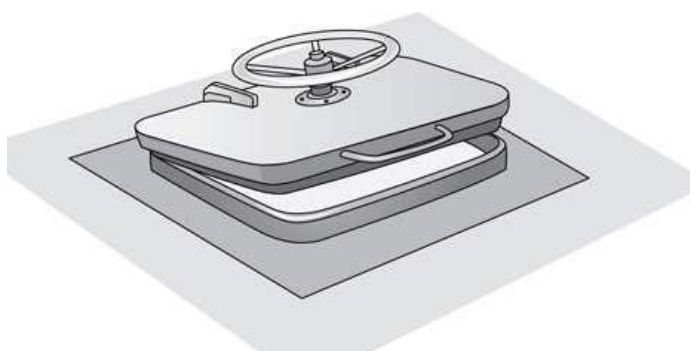
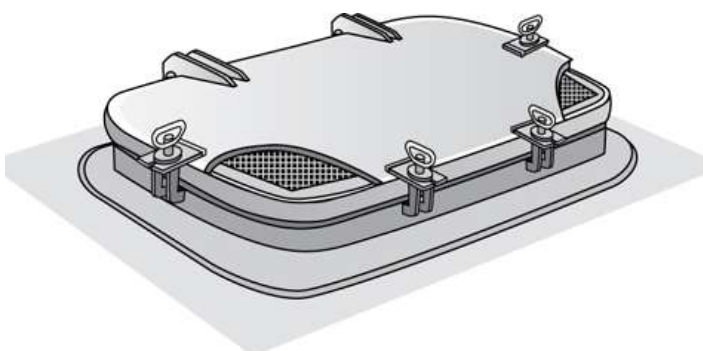

СУДОВЫЕ ГОРЛОВИНЫ

ТИП А

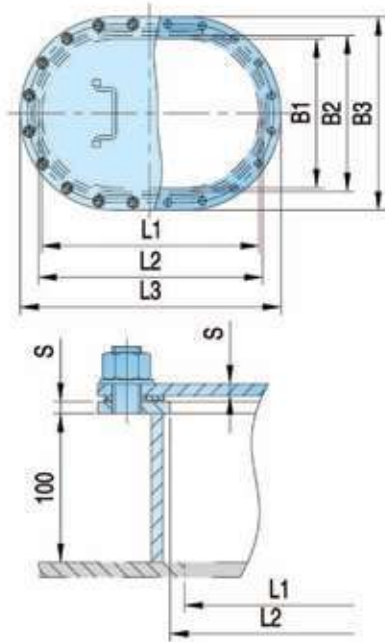

ТИП	Стандартный размер	L1	L2	L3	B1	B2	B3	S	Задвижка		масса (кг)
									кол-во		
ММ											
А	450X350	450	470	570	350	370	470		4	16	23.2
									6		30.8
									8		36.9
									10		45.8
	600X400	600	620	720	400	420	520		6	20	48.8
									8		59.2
									10		69.3
									12		79.6
	800X600	800	820	920	600	620	720		8	26	52.4
									10		65.8
									12		78.2
									14		90.2

ТИП В

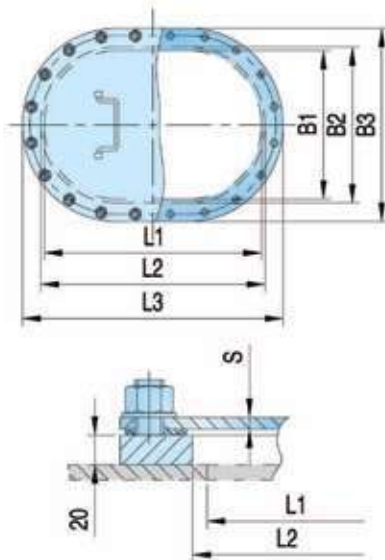

ТИП	Стандартный размер	L1	L2	L3	B1	B2	B3	S	Задвижка		масса (кг)
									кол-во		
ММ											
В	450X350	450	470	570	350	370	470		4	16	28.9
									6		33.8
									8		37.2
									10		41.2
	600X400	600	620	720	400	420	520		8	20	49.5
									10		55.6
									12		61.2
									14		67.6
	800X600	800	820	920	600	620	720		12	26	67.2
									14		75.2
									16		82.8
									18		89.9
	800X400 (эллипс)	800	830	930	400	430	530		12	24	56.8
									14		63.2
									16		69.2
									18		76.2

3.СУДОВЫЕ КРЫШКИ И ГОРЛОВИНЫ

ТИП С

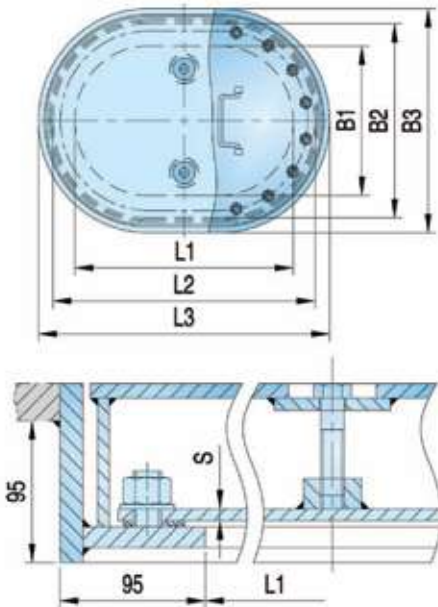

ТИП	Стандартный размер	L1	L2	L3	B1	B2	B3	S	Задвижка		масса (кг)
									DIA.	QUT.	
C	450X350	450	570	650	350	470	550	10	M20	16	116.6
								12			121.6
								14			128.6
	600X400	600	720	800	400	520	600	10			136.1
								12			142.2
								14			149.5
	800X600	800	920	1000	600	720	800	12	171.5		
								14	182.6		
								18	206.8		
	800X400 (эллипс)	800	930	1010	400	530	610	12	102.8		
								14	118.2		
								18	146.2		

ТИП D

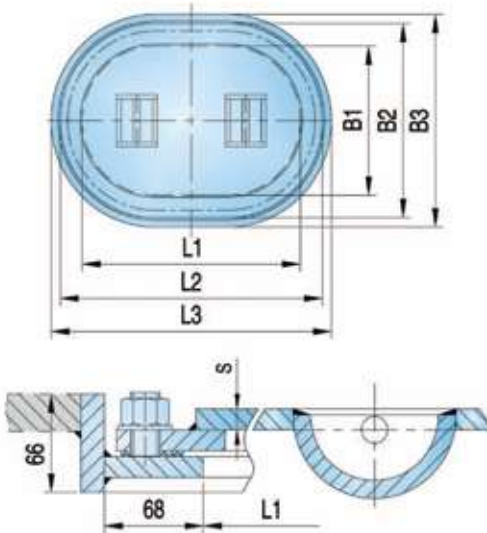

ТИП	Стандартный размер	L1	L2	L3	B1	B2	B3	S	Задвижка		масса (кг)
									DIA.	QUT.	
D	450X350	450	570	620	350	470	520	14	M20	16	73.1
								16			81.6
								18			90.2
	600X400	600	720	770	400	520	570	14			83.6
								16			88.8
								18			94.8
	800X600	800	920	970	600	720	770	14	108.4		
								18	120.6		
								20	149.8		
	800X400 (эллипс)	800	930	980	400	530	580	14	89.4		
								16	102.5		
								20	127.8		

СТАЛЬНАЯ КРЫШКА ЛЮКА

СТАЛЬНАЯ КРЫШКА ЛЮКА ПРИМЕНЯЕТСЯ НА РАЗЛИЧНЫХ СУДАХ, УДОВЛЕТВОРЯЕТ ИСО5778-1994.

1. ТИПЫ КРЫШЕК ЛЮКОВ

тип	описание	Характеристика конструкции	Стандартный размер		Местоположение петель
			LXB		
A			450X630	630X830	A
			530X530	830X830	AL
			630X630	830X1230	AS
B			450X630	630X830	B
			530X530	830X830	BL
			630X630	830X1230	BS
C			530X530	φ 530	—
			630X630	φ 630	
D			530X530	630X830	D
			630X630	830X830	DL
					BS
E			450X630	630X830	E
			530X530	830X830	EL
			630X630	830X830	ES
F			450X630	630X830	F
			530X530	830X830	FL
			630X630	830X830	FS

2. ТИП А КРЫШЕК ЛЮКА

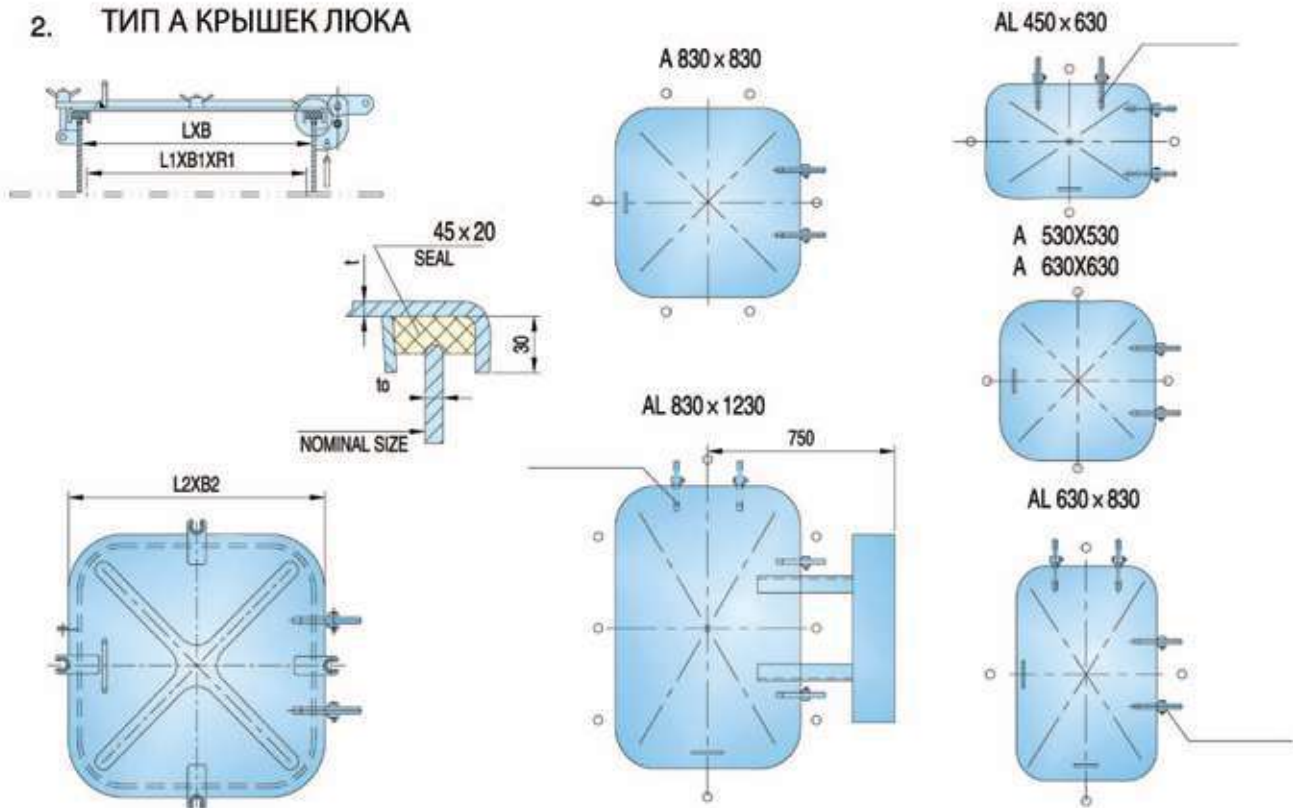

3.СУДОВЫЕ КРЫШКИ И ГОРЛОВИНЫ

СВ/Т 3728-1995

СТАЛЬНАЯ КРЫШКА ЛЮКА

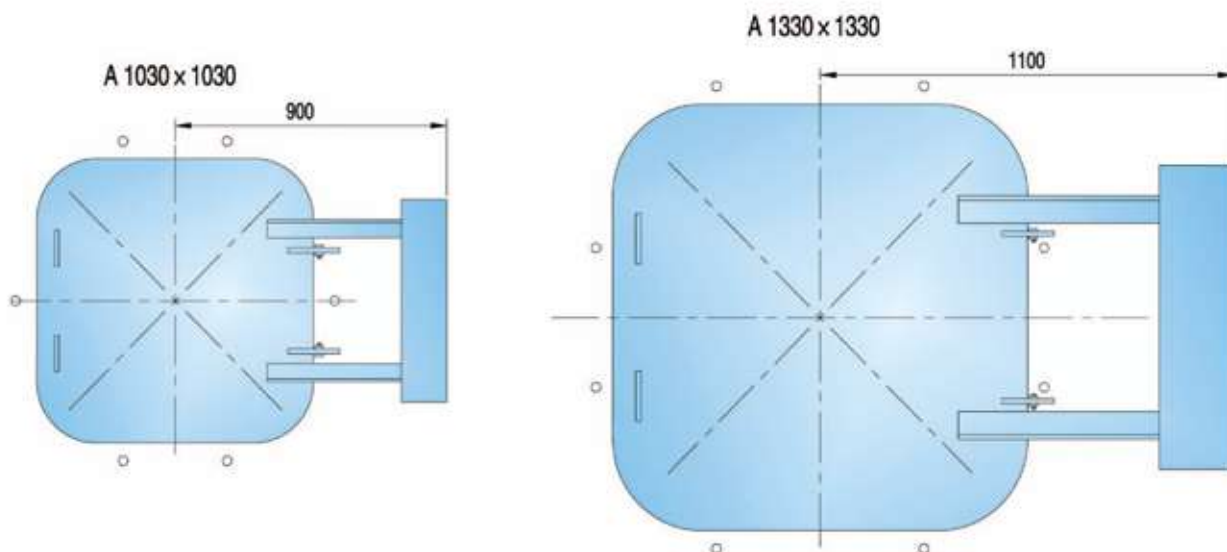

тип	Стандартный размер LXB	Размер прохода L1XB1XR	Размер крышки L2XB2	Толщина крышки	Пластина комингса		Барашковая задрайка		масса (кг)	
					to	H	DIA.	QUT.		
A	450X630	420X600X100	508X688	4	4,6	100 150 200 250 450 600	M16	4	24.4	
			512X692	6	6,8				31.1	
			516X696	8	8,11				37.7	
	530X530	500X500X100	588X588	4	4,6				24.2	
			592X592	6	6,8				30.8	
			596X596	8	8,11				37.4	
	630X630	600X600X100	688X688	4	4,6				31.0	
			692X692	6	6,8				39.8	
			696X696	8 (注3 NOTE3)	8,11				48.5	
	AL	630X830	600X800X100	688X888	4				4,6	37.4
				692X892	6				6,8	48.5
	AS	830X830	800X800X100	696X896	8 (注3 NOTE3)				8,11	59.7
888X888				4	4,6	47.1				
892X892				6	6,8	61.2				
830X1230		800X1200X100	896X896	8 (注3 NOTE3)	8,11	75.3				
			888X1288	4	4,6	65.2				
			892X1292	6	6,8	85.3				
1030X1030	1000X1000X100	896X1296	8	8,11	175.2(注4 NOTE4)					
		1092X1092	6	6,8	146.4(注4 NOTE4)					
		1096X1096	8 (注3 NOTE3)	8,11	190.9(注4 NOTE4)					
1330X1330	1300X1300X100	1396X1396	8 (注3 NOTE3)	8,11	800	M20	8	331.3(注4 NOTE4)		

Масса комингса не включена. Толщина и высота определяется заказчиком. Деталь удовлетворяет ИСО 5778. Итоговая масса включена.

СТАЛЬНАЯ КРЫШКА ЛЮКА

3. ТИП В

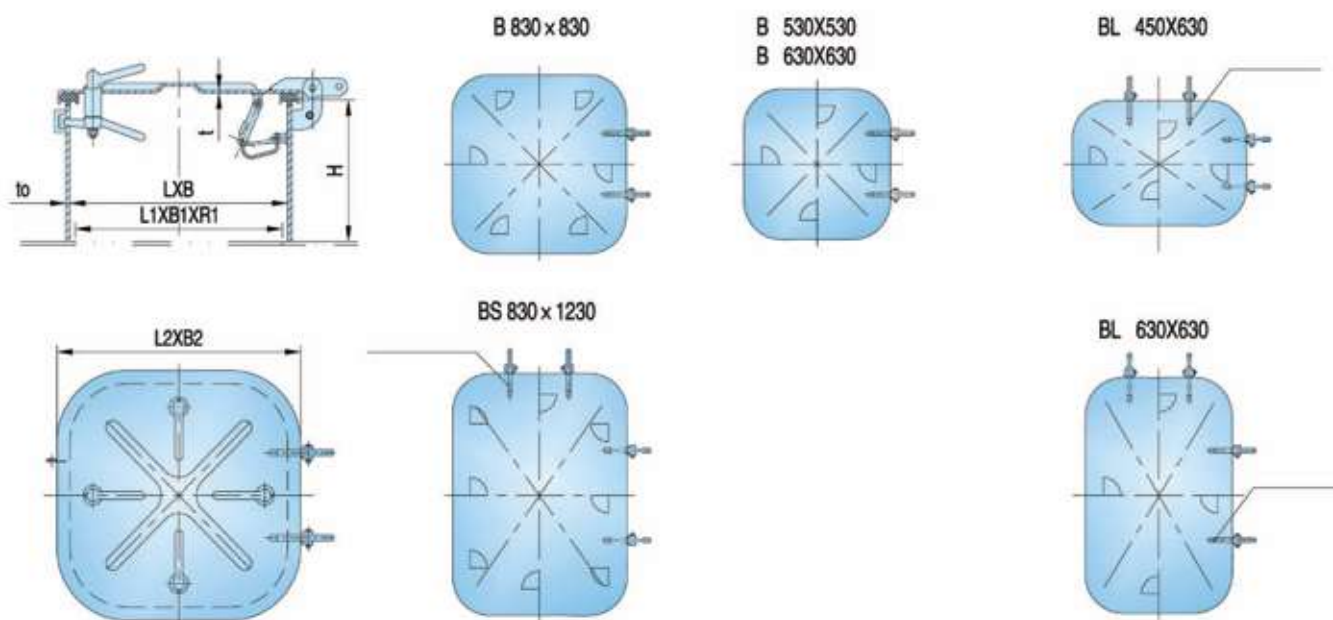

тип	Стандартный размер LXB	Размер прохода L1XB1XR1	Размер крышки L2XB2	Толщина крышки t	Пластина комингса		Барашковая задрайка QUT	масса (кг)
					to	H		
B	450X630	420X600X100	508X688	4	4,6	100 150 200 250 450 600	4	28.7
			512X692	6	6,8			35.4
			516X696	8	8,11			42.0
	530X530	500X500X100	588X588	4	4,6			28.5
			592X592	6	6,8			35.1
			596X596	8	8,11			41.7
BL	630X630	600X600X100	688X688	4	4,6		33.5	
			692X692	6	6,8		42.4	
			696X696	8	8,11		51.2	
BS	630X830	600X800X100	688X888	4	4,6		39.7	
			692X892	6	6,8		51.2	
			696X896	8	8,11		62.3	
	830X830	800X800X100	888X888	4	4,6	51.2		
			892X892	6	6,8	65.3		
			896X896	8	8,11	79.4		
830X1230	800X1200X100	888X1288	4	4,6	71.4			
		892X1292	6	6,8	91.5			

Масса комингса не включена. Толщина и высота определяется заказчиком.

3.СУДОВЫЕ КРЫШКИ И ГОРЛОВИНЫ

СВ/Т 3728-1995

СТАЛЬНАЯ КРЫШКА ЛЮКА

4. ТИП С

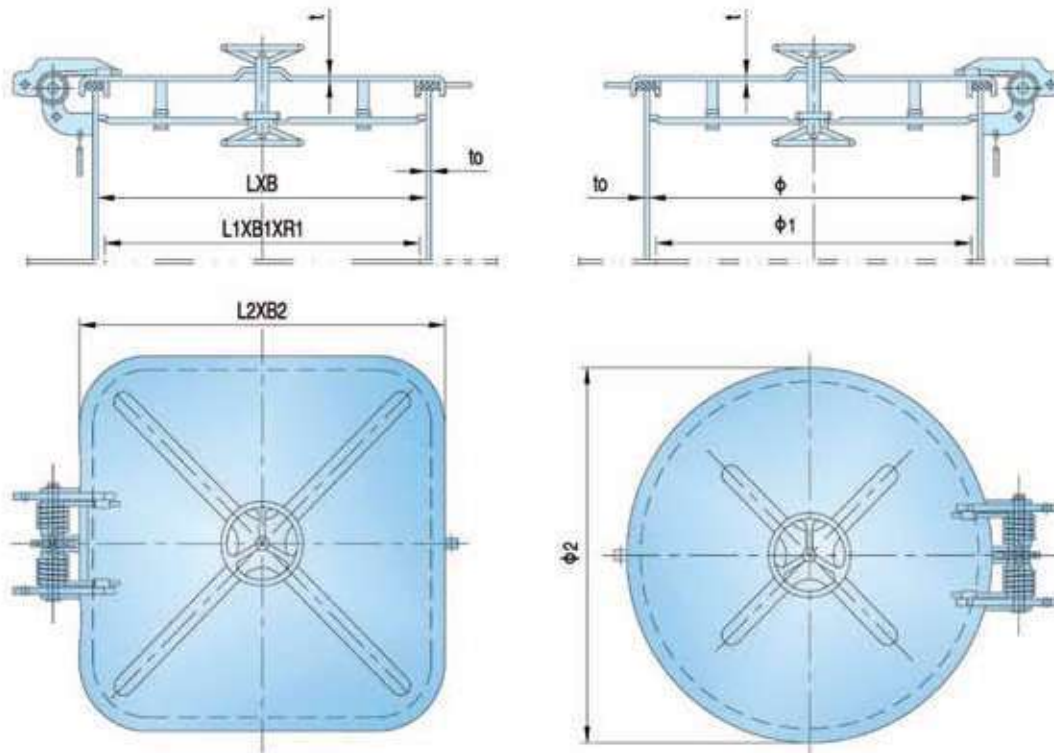

тип	Стандартный размер LXB, φ	Размер прохода L1XB1XR, φ1	Размер крышки L2XB2, φ2	Толщина крышки t	Пластина комингса		Центральный механизм задрайки	масса (кг)
					to	H		
С	530X530	500X500X100	588X588	4	4,6	150 200 250 450 600	4	44.8
			592X592	6	6,8			51.4
			596X596	8	8,11			58.0
	630X630	600X600X100	688X688	4	4,6		4	50.0
			692X692	6	6,8			58.7
			696X696	8	8,11			67.5
	φ 530	φ 500	φ 588	4	4,6		4	42.2
			φ 592	6	6,8			47.5
			φ 596	8	8,11			52.8
	φ 630	φ 600	φ 688	4	4,6		4	46.1
			φ 692	6	6,8			53.2
			φ 696	8	8,11			60.2

МАССА КОМИНГСА НЕ ВКЛЮЧЕНА. ТОЛЩИНА И ВЫСОТА ОПРЕДЕЛЯЕТСЯ ЗАКАЗЧИКОМ.

СТАЛЬНАЯ КРЫШКА ЛЮКА

СВ/Т 3728-1995

5. ТИП D

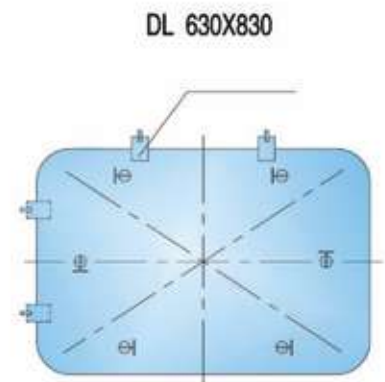
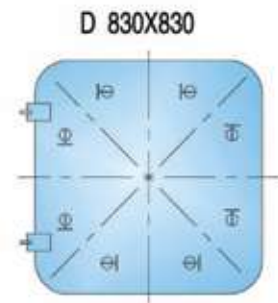
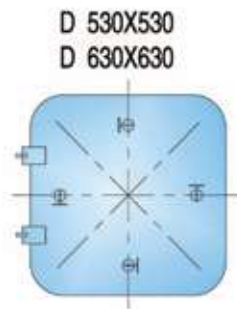
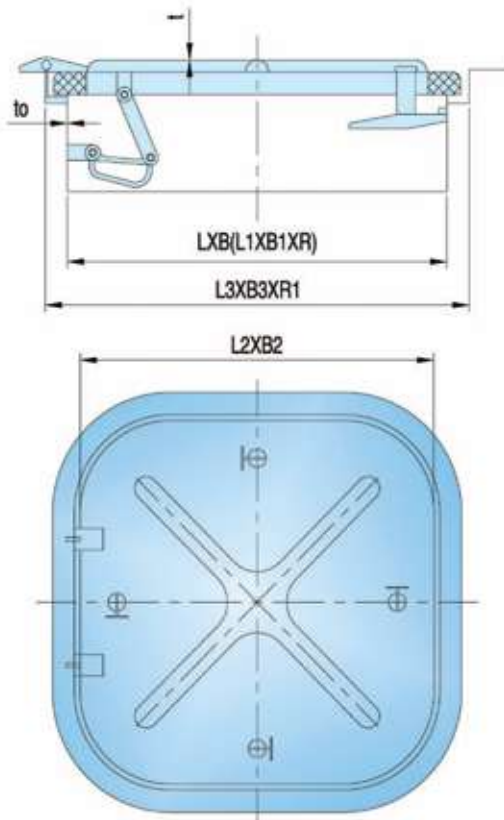

тип	Стандартный размер LXB	Размер прохода L1XB1XR	Размер крышки L2XB2	Размер открывания двери L3XB3XR1	Толщина крышки l	Толщина комингса to	Зажимные плашки	масса (кг)	
							Кол-во		
D DL DS	530X530	530X530X115	588X588	622X622X161	4	6	4	46.7	
			592X592	622X622X161	6	6		53.3	
			596X596	626X626X163	8	8		63.6	
	630X630	630X630X115	688X688	722X722X161	4	6		6	57.4
			692X692	722X722X161	6	6			66.1
			696X696	726X726X163	8	8			80.5
	630X830	630X830X115	688X888	722X922X161	4	6	8		73.9
			692X892	726X926X163	6	8			91.5
			696X896	726X926X163	8	8			106.3
	830X830	830X830X115	892X892	926X926X163	6	8		8	114.9
			896X896	926X926X163	8	8			129.0

3.СУДОВЫЕ КРЫШКИ И ГОРЛОВИНЫ

СТАЛЬНАЯ КРЫШКА ЛЮКА

СВ/Т 3728-1995

6. ТИП Е

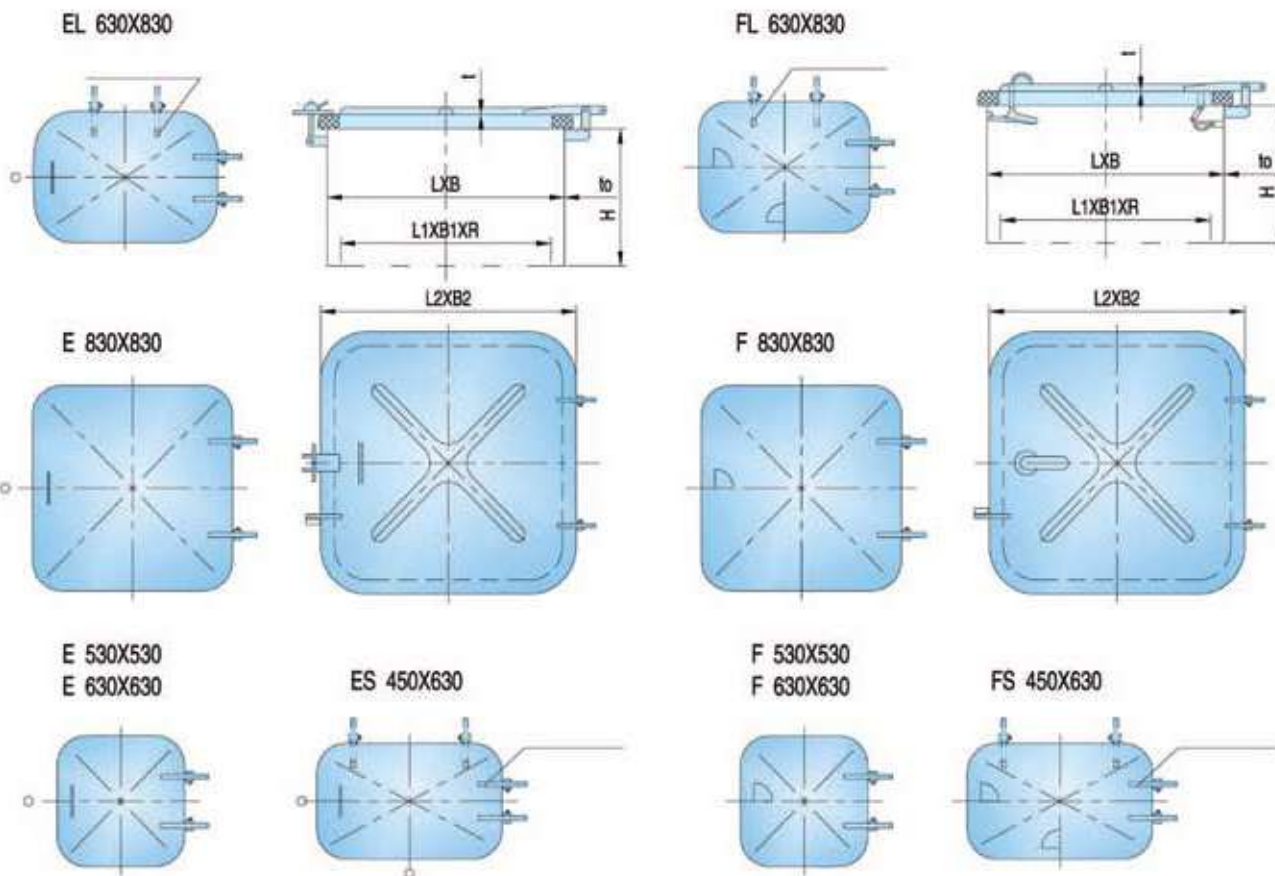

тип	Стандартный размер LXB	Размер прохода L1XB1XR	Размер крышки L2XB2	Толщина крышки t	Пластина комингса		Барашковая задрайка	масса (кг)			
					to	H		E	F		
E EL ES F FL FS	450X630	420X600X100	508X688	4	4,6	100	M16	20.9	22.2		
			512X692	6	6,8			27.6	28.8		
	530X530	500X500X100	588X588	4	4,6			20.7	22.0		
			592X592	6	6,8			27.3	28.5		
	630X630	600X600X100	688X688	4	4,6			150	M20	26.3	27.1
			692X692	6	6,8					35.1	35.9
	630X830	600X800X100	688X888	4	4,6	200	32.5	33.1			
			692X892	6	6,8		43.6	44.2			
	830X830	800X800X100	888X888	4	4,6		39.2	40.5			
			892X892	6	6,8		53.3	54.5			

МАССА КОМИНГСА НЕ ВКЛЮЧЕНА. ТОЛЩИНА И ВЫСОТА ОПРЕДЕЛЯЕТСЯ ЗАКАЗЧИКОМ.

НЕФТЕНЕПРОНИЦАЕМАЯ ВРАЩАЮЩАЯСЯ КРЫШКА ЛЮКА

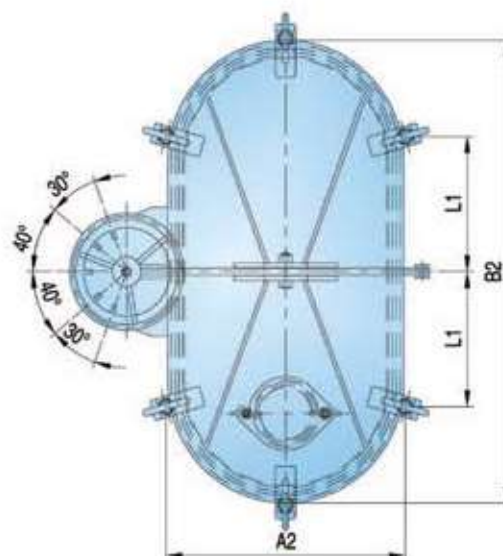
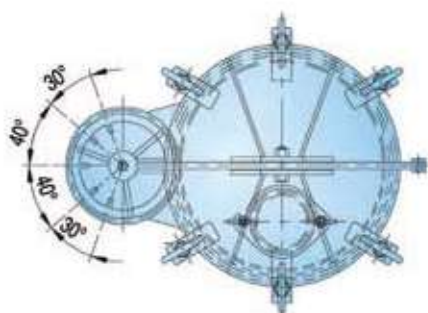
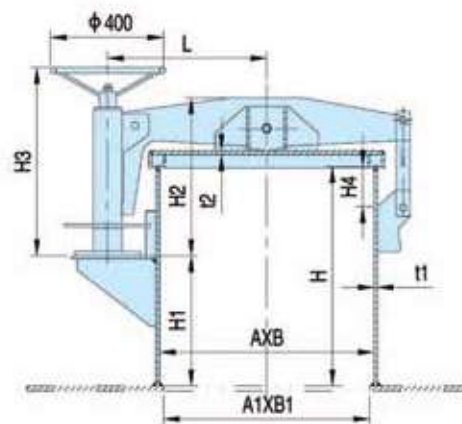
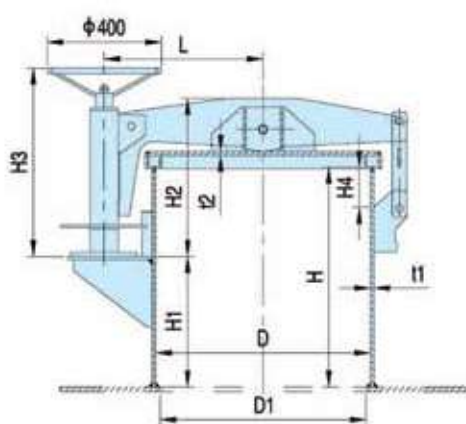

ТИП А – КРУГЛАЯ КРЫШКА

ТИП В - КРЫШКА В ФОРМЕ ЭЛЛИПСА

ТИП	Размер прохода D	Размер в свету D1	H	H1	H2	H3	H4	L	t1	t2	кол-во	масса
А	600	570	600	290	538	585 700	100	480	10	12	4	295
	700	670						530				325
	800	770						580				417
	1000	970						682				539
	1200	1170						782				630

ТИП	Размер прохода AxB	Размер в свету A1xB1	A2	B2	H	H1	H2	H3	H4	L	L1	t1	t2	кол-во	масса
В	750x1200	720x1170	835	1285	600	290	538	585 700	100	556	430	12	14	6	543
	750x1500	720x1470	835	1585						606	460				614
	850x1500	820x1470	935	1585											

3.СУДОВЫЕ КРЫШКИ И ГОРЛОВИНЫ

БЫСТРООТКРЫВАЮЩАЯСЯ/ЗАКРЫВАЮЩАЯСЯ ВОДОНЕПРОНИЦАЕМАЯ КРЫШКА ЛЮКА

ЭТОТ ТИП КРЫШКИ ЛЮКА МОЖЕТ ВЫДЕРЖИВАТЬ ДАВЛЕНИЕ В 0.2 МРА.

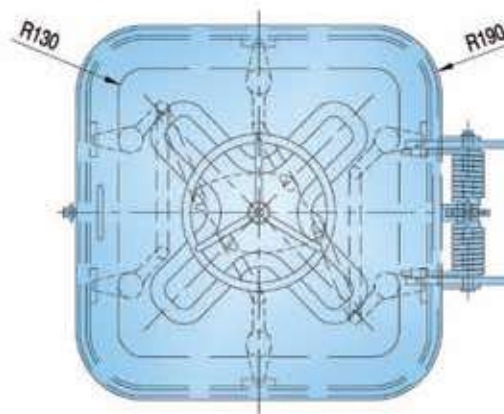
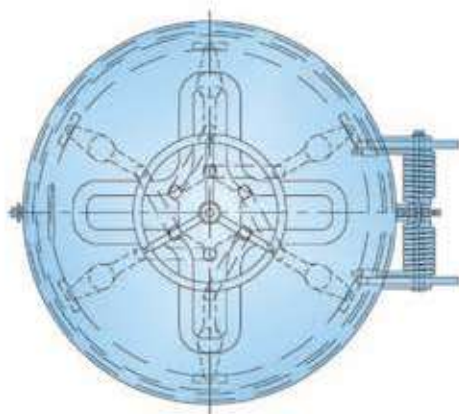
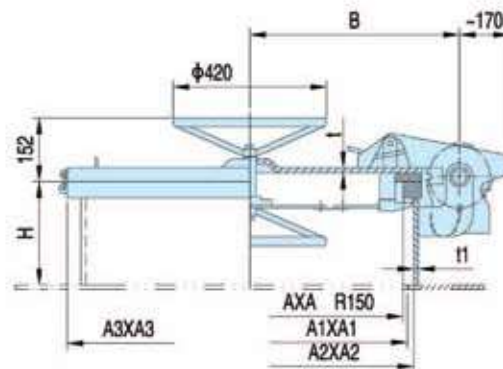
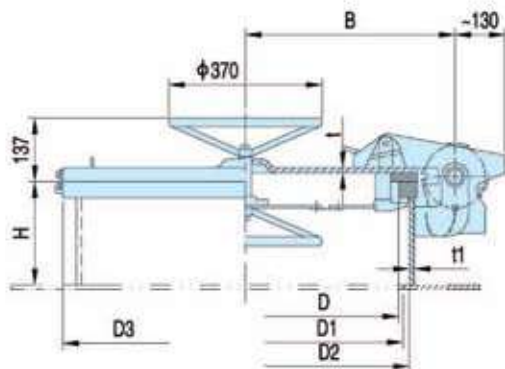

ТИП А

ТИП В

ТИП	Размер прохода D	Размер в свету D1	Внутренний диаметр комингса D2	Наружный диаметр комингса D3	Толщина крышки t	Комингс		Центральное расстояние B	Масса (кг)
						Толщина t1	Высота H		
А	600	640	670	720	12	12	200	473	245
	650	690	720	770				498	266
	700	740	770	820				523	285
	750	790	820	870				548	306
	800	840	870	920				573	328

ТИП	Размер прохода AXA	Размер в свету A1XA1	Внутренний диаметр комингса A2XA2	Наружный диаметр комингса A3XA3	Толщина крышки t	Комингс		Центральное расстояние B	Масса (кг)
						Толщина t1	Высота H		
В	600X600	640X640	670X670	720X720	12	12	200	510	310
	700X700	740X740	770X770	820X820				560	340
	800X800	840X840	870X870	920X920				610	380

ПРИМЕЧАНИЕ: ВЫСОТА КОМИНГСА ОПРЕДЕЛЯЕТСЯ ЗАКАЗЧИКОМ, ЗНАЧЕНИЯ В ТАБЛИЦЕ МИНИМАЛЬНЫ.

АЛЮМИНИЕВАЯ ВОДОНЕПРОНИЦАЕМАЯ КРЫШКА ЛЮКА

ИСПОЛЬЗУЕТСЯ ДЛЯ ГРУЗОВОГО ТРЮМА И СКЛАДА С НЕЗАЩИЩЕННОЙ ПАЛУБОЙ. ПРЕИМУЩЕСТВА: ЛЕГКИЙ ВЕС, ХОРОШАЯ НЕПРОНИЦАЕМОСТЬ И ЛЕГКАЯ ЭКСПЛУАТАЦИЯ.

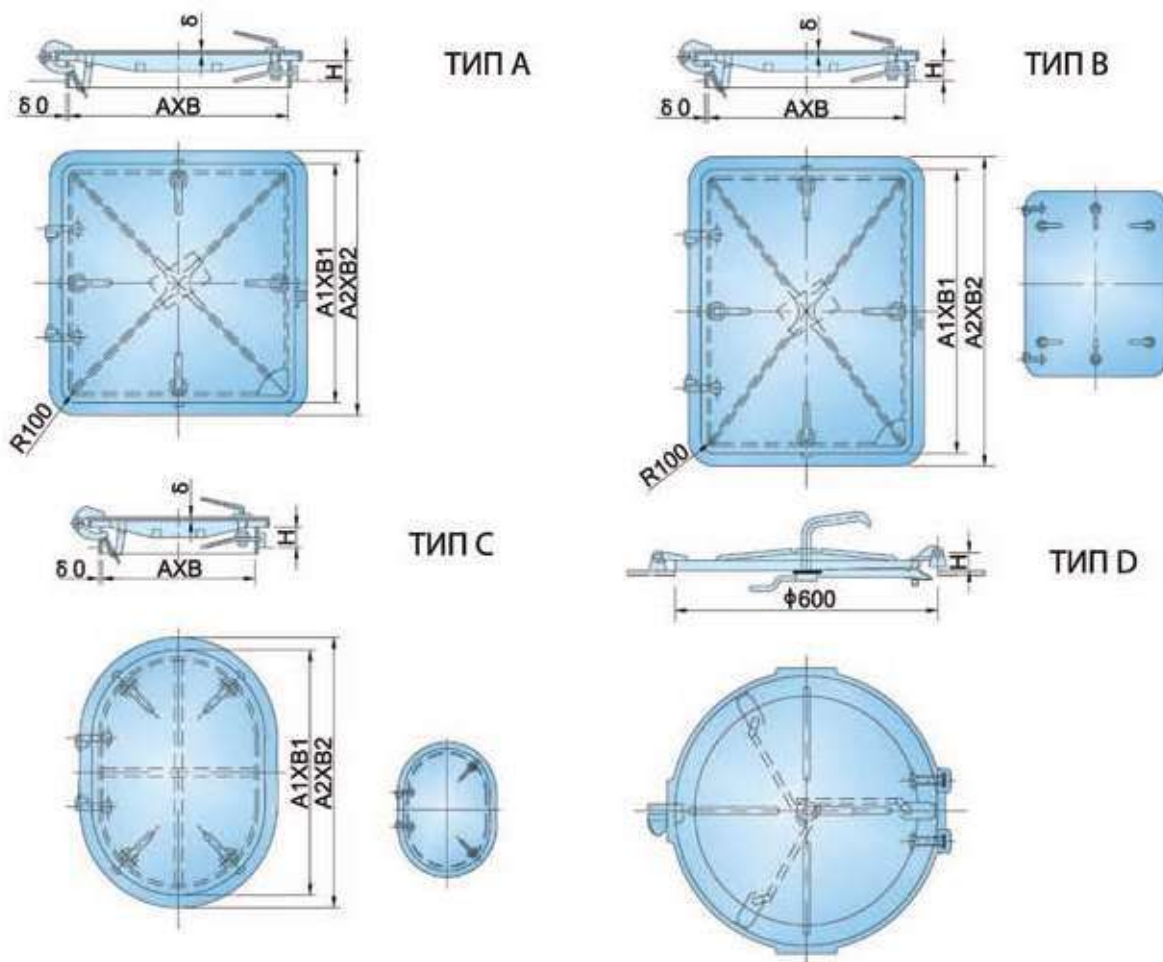

тип	Размер прохода АХВ	А1ХВ1	А2ХВ2	δ	δ 0	Н
А	500Х500	532Х532	588Х588	3	4	50
	600Х600	632Х632	688Х688			
В	450Х600	482Х632	538Х688	3	4	50
	650Х800	686Х836	738Х888	4		
С	350Х500	382Х532	438Х588	3	4	50
	450Х600	482Х632	538Х688			
Д	φ 600	φ 636	φ 640	3	2.5	27

3.СУДОВЫЕ КРЫШКИ И ГОРЛОВИНЫ

263WHL001F-00

A15 ОГНЕУПОРНАЯ КРЫШКА ЛЮКА

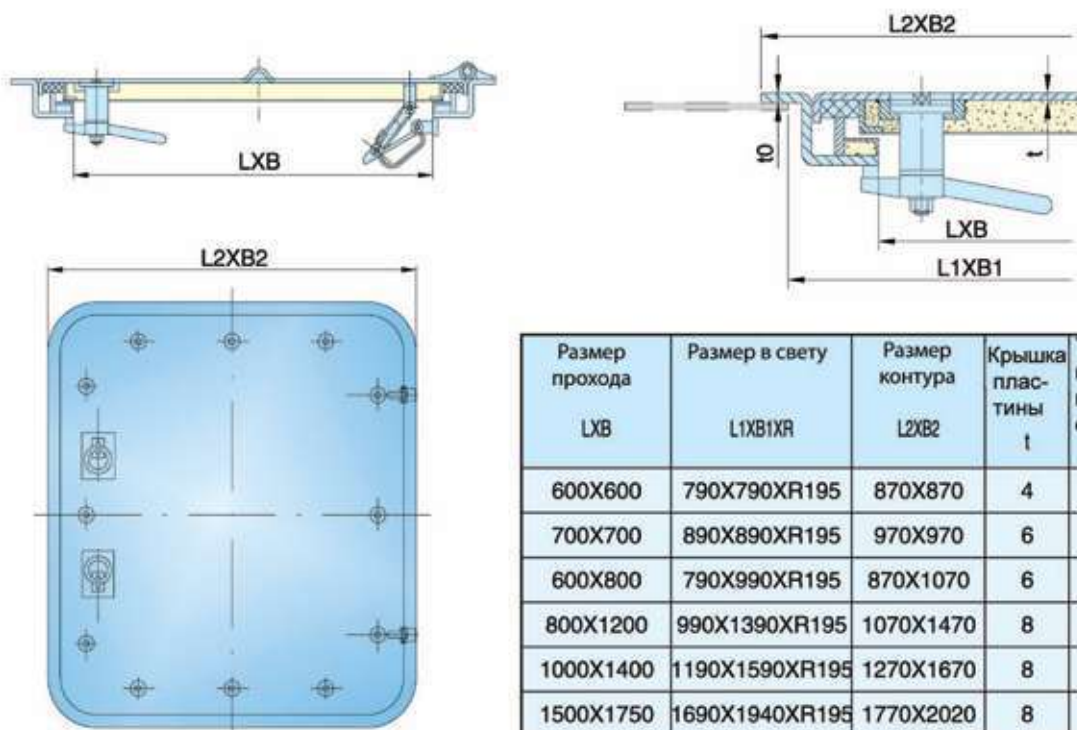

263WHL701-00

A60 ОГНЕУПОРНАЯ КРЫШКА ЛЮКА (ПОГРУЖАЕМАЯ В ВОДУ, ВОДОНЕПРОНИЦАЕМАЯ)

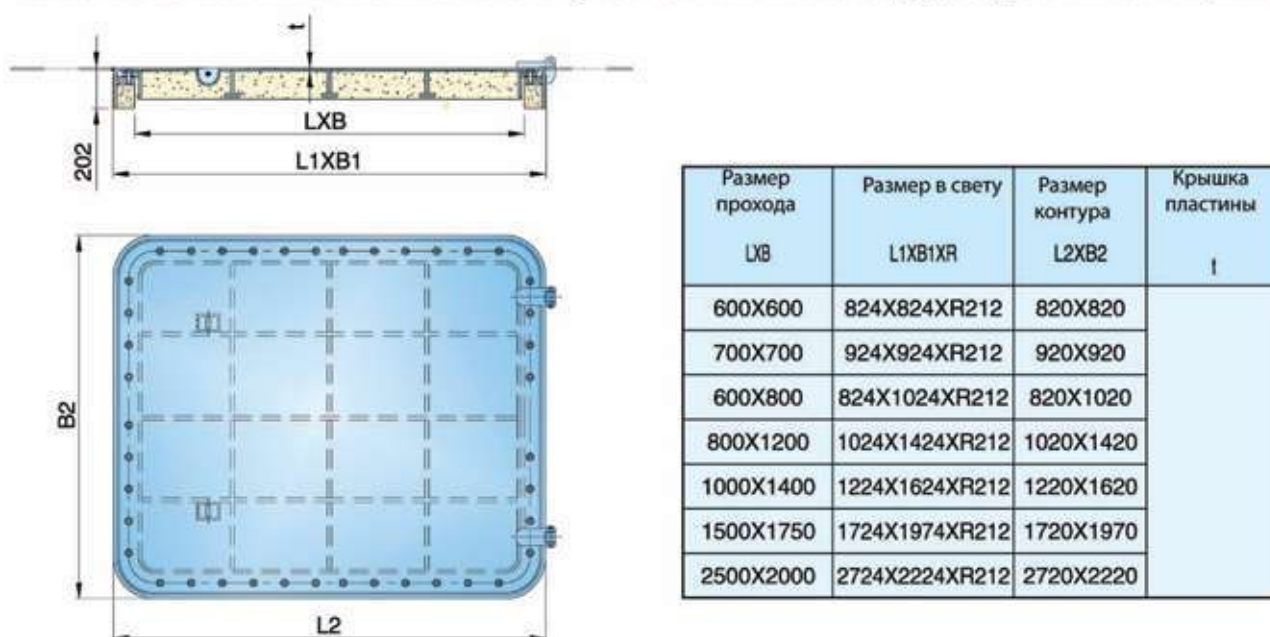

АЛЮМИНИЕВАЯ, ПОГРУЖАЕМАЯ В ВОДУ, ВОДОНЕПРОНИЦАЕМАЯ КРЫШКА ЛЮКА

ИСПОЛЬЗУЕТСЯ В ОСНОВНЫХ КОРИДОРАХ СУДОВЫХ КАЮТ ИЛИ ПАЛУБ, ГДЕ НЕОБХОДИМО НАПОЛНЕНИЕ ВОДОЙ. ЕЁ ПРЕИМУЩЕСТВА: ЛЕГКИЙ ВЕС, ХОРОШАЯ ВОДОНЕПРОНИЦАЕМОСТЬ И ЛЕГКОЕ ОТКРЫВАНИЕ.

ТИП А - КВАДРАТНАЯ, ПОГРУЖАЕМАЯ В ВОДУ,
ВОДОНЕПРОНИЦАЕМАЯ КРЫШКА ЛЮКА

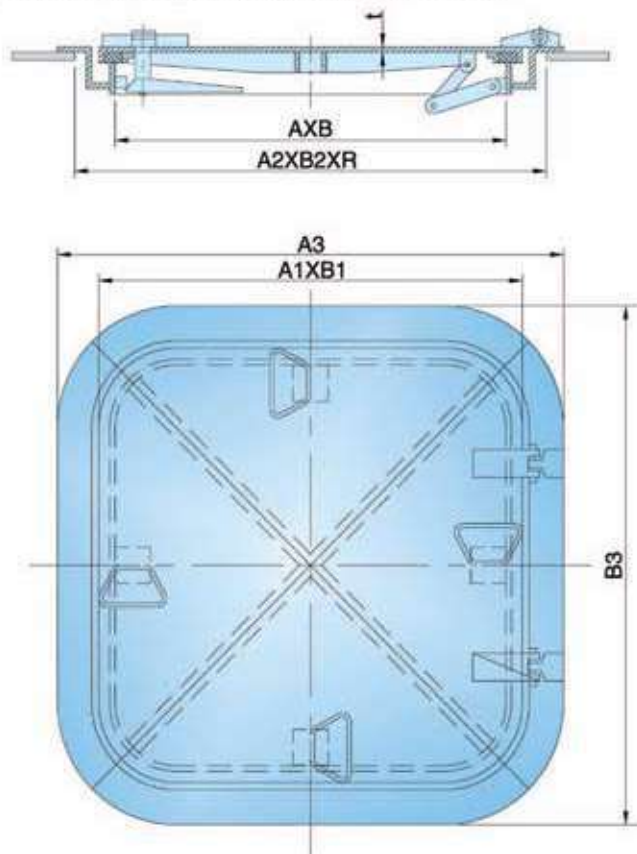

ТИП В - ПОГРУЖАЕМАЯ В ВОДУ,
ВОДОНЕПРОНИЦАЕМАЯ КРЫШКА ЛЮКА
В ФОРМЕ ЭЛЛИПСА

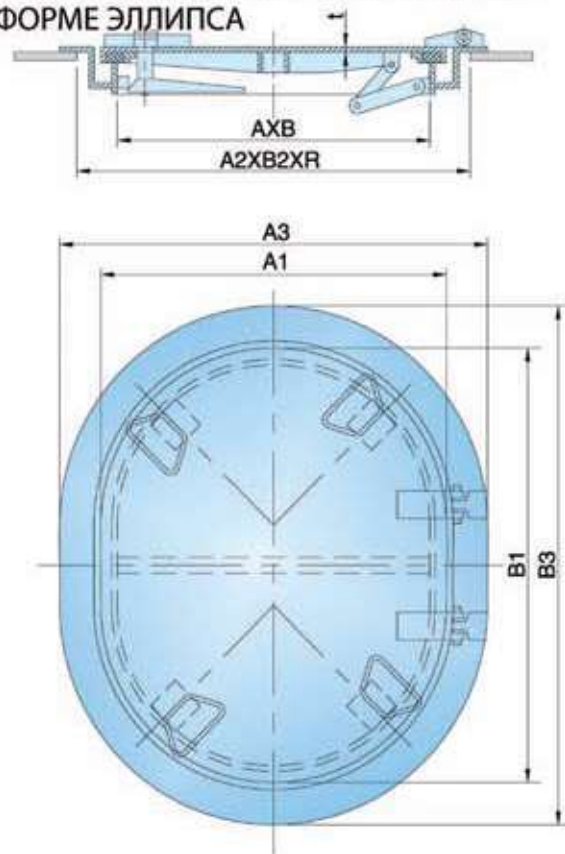

тип	Размер прохода	Размер крышки	Размер в свету	Размер внешней части	t	масса (кг)
	AXB	A1XB1	A2XB2XR	A3XB3		
А	500X500	536X536	580X580X130	646X646	4	22.4
	600X600	636X636	680X680X140	746X746		26.3
В	400X500	436X536	480X580	546X646		17.02
	450X600	486X632	530X680	596X746		21.06

4.СУДОВЫЕ САНИТАРНО-ГИГИЕНИЧЕСКИЕ КАБИНЫ

Санитарно-гигиенические кабины - помещения с полной комплектацией: унитаза, умывальник, душ, ванная, вентиляция, свет и т.д.

Санитарно-гигиенические кабины бывают двух типов:

1. Санитарно-гигиенические кабины поставляемые в собранном виде.
2. Санитарно-гигиенические кабины поставляемые в разобранном виде, которые собираются на месте их непосредственной установки.

По желанию заказчика санитарно-гигиенические кабины могут быть различных размеров и различного насыщения.

Применение:

- Грузовые и пассажирские суда
- Морские платформы
- Яхты и катера
- Гостиницы



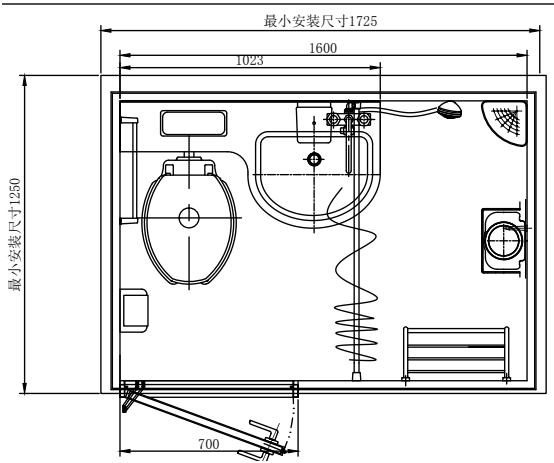
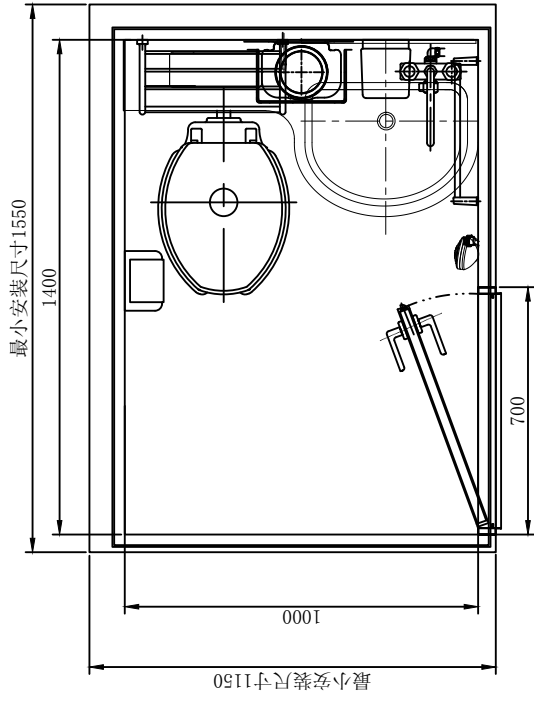

4. СУДОВЫЕ САНИТАРНО-ГИГИЕНИЧЕСКИЕ КАБИНЫ

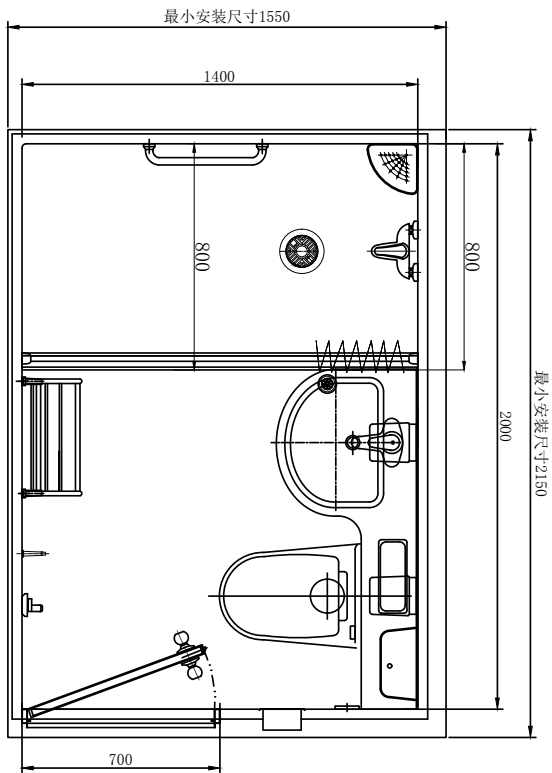
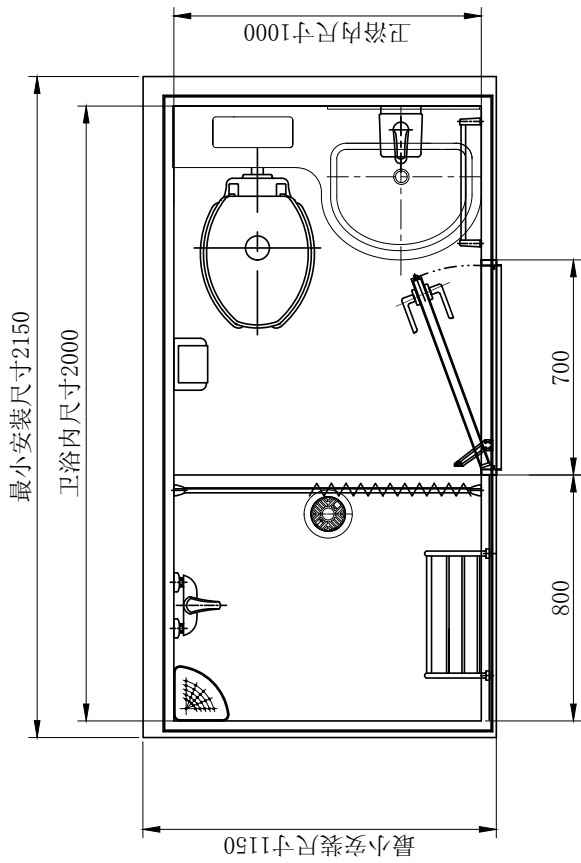

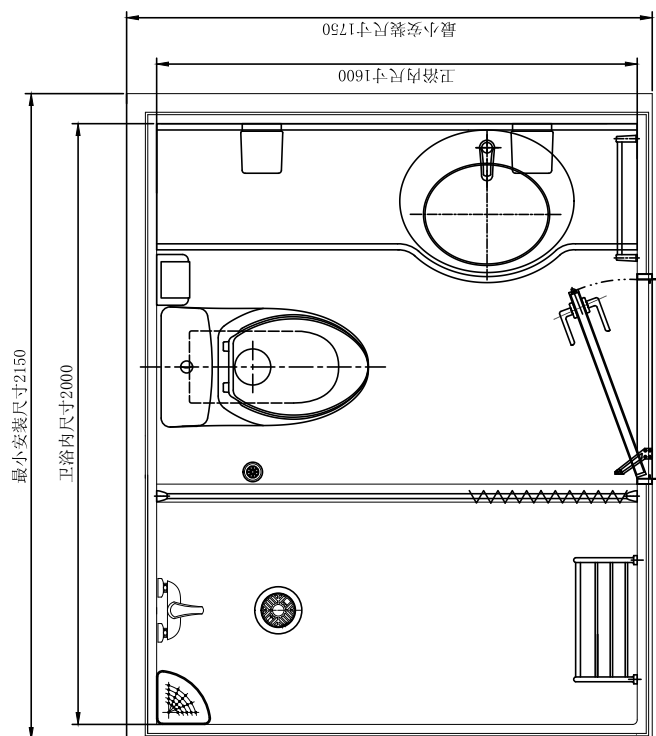
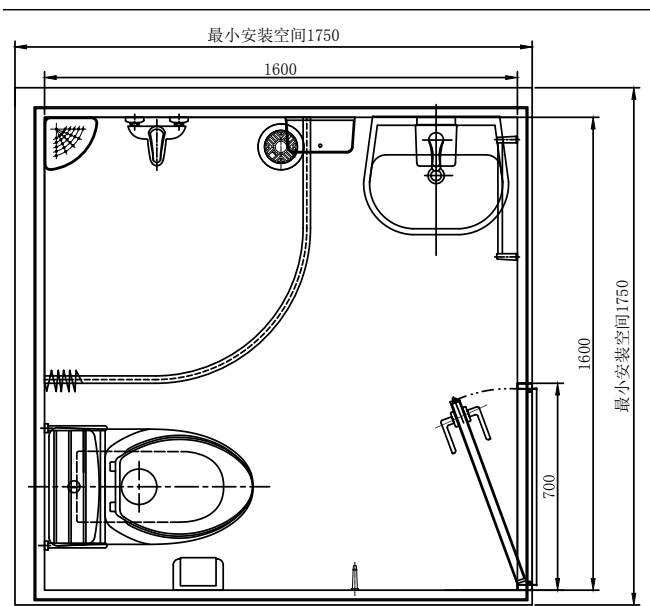

4. СУДОВЫЕ САНИТАРНО-ГИГИЕНИЧЕСКИЕ КАБИНЫ





5. СУДОВЫЕ ХОЛОДИЛЬНЫЕ КАМЕРЫ.



Панели для холодильной камеры.

Название NAME	Состав материала MATERIAL COMPOSITION	Стандартный размер STANDARD SIZE	Толщина THICKNESS	Нагрузка WEIGHT		
Стена WALL	Покрытие: 0,7 мм SUS 304 Подложка: 9 мм водонепроницаемая фанера Основной материал: огнеупорный вспененный полиуретан Внутренняя пластина: окрашенная сталь 0,7 мм Surface plate : 0.7 mm SUS 304 Underlay plate: 9 mm wetproof plywood Core material: fire retardant polyurethane hard foam Back plate: colored steel plate 0.7 mm	Длина x Ширина L x B 2 440 x 580	T=80 mm	23 kg/m ²		
			T=100 mm	24 kg/m ²		
T=120 mm			25 kg/m ²			
T=150 mm			26 kg/m ²			
Потолок CEILING						
Пол FLOOR	Покрытие: 1,2 мм SUS 304 Подложка: 15 мм водонепроницаемая фанера Основной материал: огнеупорный вспененный полиуретан Внутренняя пластина: окрашенная сталь 0,7 мм Surface plate: 1.2 mm SUS 304 (antislip) Underlay plate: 15mm wetproof plywood Core material: fire retardant polyurethane hard foam Back plate: colored sheet plate 0.7 mm	Длина x Ширина L x B 2 440 x 580	T=120 mm	31 kg/m ²		
			T=150 mm	32 kg/m ²		
Автономная переборка			Покрытие: 0,7 мм SUS 304 Подложка: 9 мм водонепроницаемая фанера Основной материал: огнеупорный вспененный полиуретан Внутренняя пластина: 0,7 мм SUS 304 Surface plate: 0.7mm SUS304 Underlay plate: 9 mm wetproof plywood Core material: fire retardant polyurethane hard foam Underlay plate: 9 mm wetproof plywood Back plate: 0.7 mm SUS 304	Длина x Ширина L x B 2 440 x 580	T=80 mm	31 kg/m ²
					T=100 mm	32 kg/m ²
	T=120 mm	33 kg/m ²				
	T=150 mm	34 kg/m ²				



СХЕМА УСТАНОВКИ INSTALLATION DETAILS



5.СУДОВЫЕ ХОЛОДИЛЬНЫЕ КАМЕРЫ.

Дверь для холодильной камеры

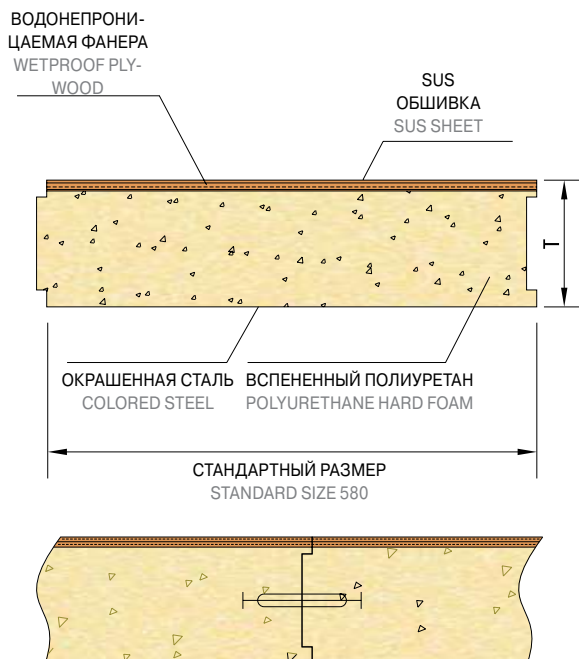
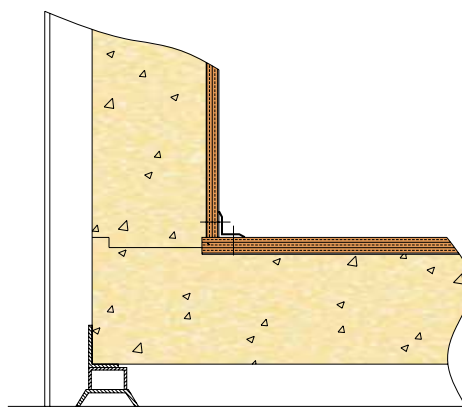
А-60 дверь для холодильной камеры

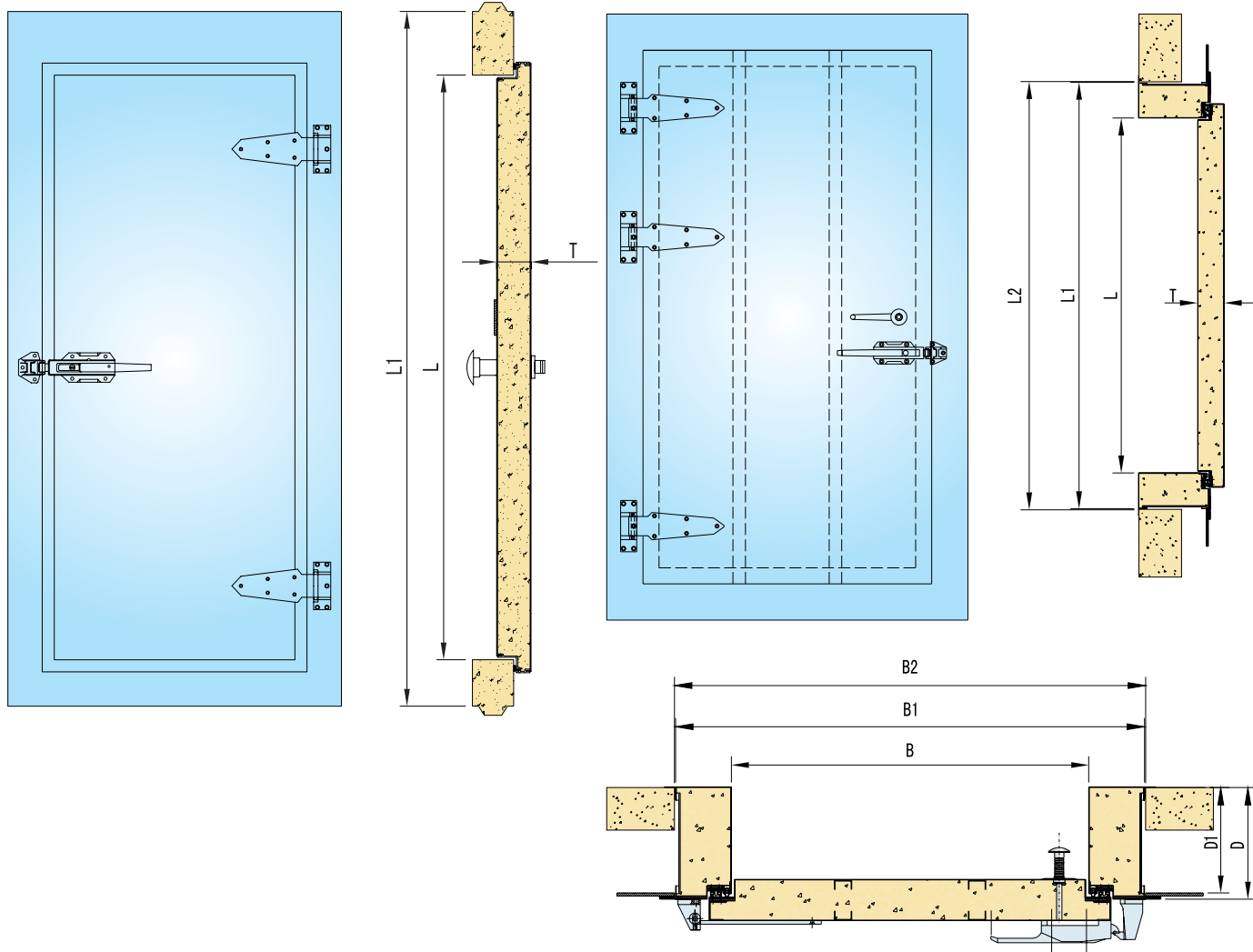

Размер дверного проема DOORWAY SIZE L x B	Размер рамы FRAME SIZE L1 x B1	Размер выреза в стене WALL CUT SIZE L2 x B2	Глубина дверной рамы DOOR FRAME DEPTH D	Дверное полотно DOOR LEAF THI. T	Направление открытия двери OPENING DIRECTION	Масса WEIGHT kg
1 650 x 600 mm	1 900 x 850 mm	1 905 x 855 mm	D=D1+15 mm D1 D1 LINER DEPTH	T=100 mm	Левое LEFT-OUT	132.4
1 650 x 700 mm	1 900 x 950 mm	1 905 x 955 mm			Правое RIGHT-OUT	138.5
1 700 x 700 mm	1 950 x 950 mm	1 955 x 955 mm				142.1

Стеллажи для холодильной камеры (нержавеющая сталь)

Стеллажи с двумя или тремя уровнями в основном делаются из нержавеющей стальных труб и пластин. Основание стеллажа прикрепляется к полу, а верхняя часть к потолку, при необходимости, стеллаж крепится к стене.

Название детали COMPONENT NAME	Материал MATERIAL	Форма и размер SIZE OR SPE.	Примечание REMARK
Стойка STANCHION	Нержавеющая сталь STAINLESS STEEL	□ 30 x 30 x 1.5 □ 25 X 38 x 1.5	Исходя из различных требований, клиент может выбрать подходящий стеллаж CONFORMING TO DIFFERENT REQUESTMENT, CUSTOMERS CAN CHOOSE RELEVANT SHELVES
Несущая балка CARRYING BEAM	Нержавеющая сталь STAINLESS STEEL	□ 25 x 38 x 1.5 □ 30 x 15 x 1.5	
Анкер STAY ROD	Нержавеющая сталь STAINLESS STEEL	○ ∅19 x 1.2 ○ ∅16 x 1.2	
Дно поддона TRAY PLATE	Нержавеющая сталь STAINLESS STEEL	└ PUNCHING t=1.5 ○ ∅19 x 1.2 ○ ∅16 x 1.2	

ВИД А
VIEW A

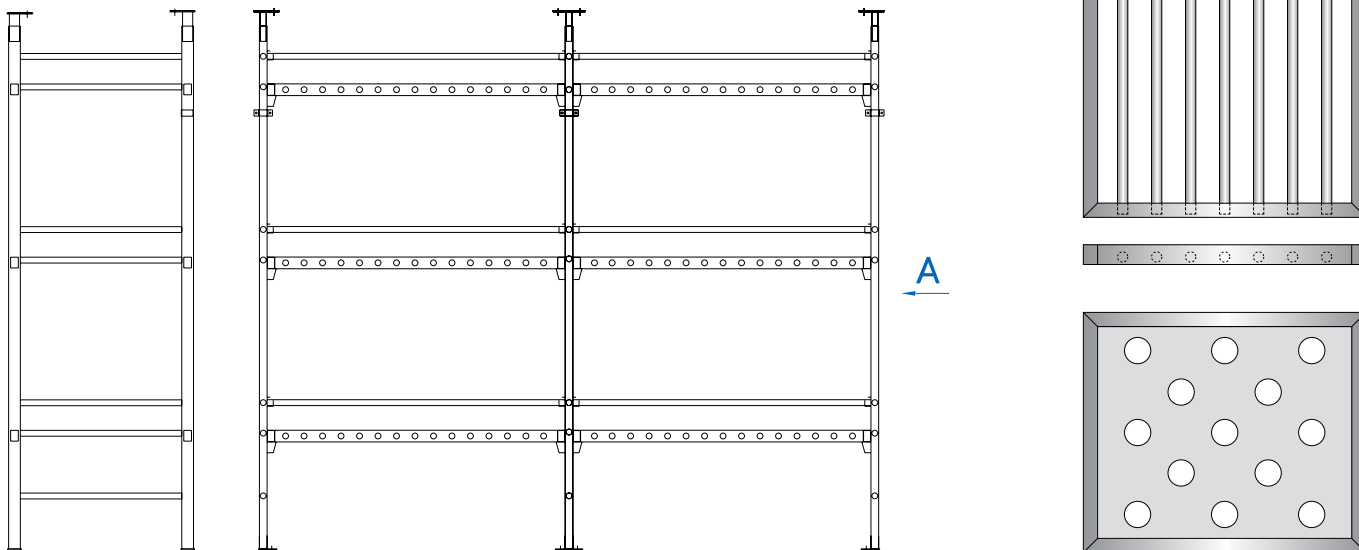

6.СИСТЕМА ОБСТРОЙКИ.

6.1 Стеновые и потолочные панели.

6.2 Плавающий пол.

Стеновые и потолочные панели представляют собой двух- или трех-слойную конструкцию, состоящую из утеплителя (Rockwool), расположенного посередине, и одного- или двух облицовочных листов.

Стандартные размеры панелей (550*3000*50) (550*3000*30) (550*3000*25).

Длина может, меняется в зависимости от заказа.

По классу огнестойкости панели бывают:

- В-0: В-15: В-30:

- Толщина панелей 25мм; 30мм; 50мм;70мм.

Главное преимущество стеновых и потолочных панелей является быстрая сборка

(отсутствие каркаса, нет необходимости дополнительной отделки поверхности).

Профильная система поставляется в комплекте с панелями.

Панели это конечный продукт с отделкой наружной поверхности:

- Порошковая покраска.

- С пленкой ПВХ.

- Нержавеющая сталь для отделки камбузных помещений.



WRL-BA50 В15 облицовочная панель 50 мм толщиной (Тип А)
B15 Panel of 50 mm thi. (Type A)

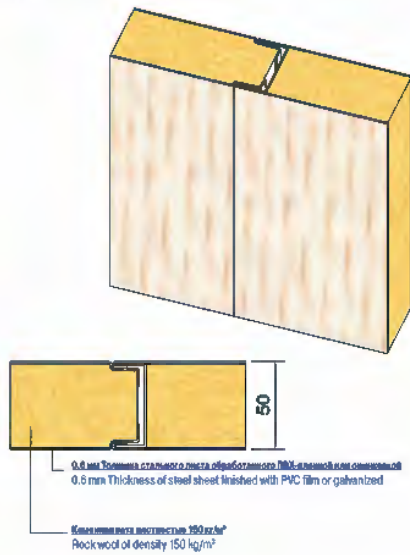

WRL-BA25 В0 облицовочная панель 25 мм толщиной (Тип А)
B0 Panel of 25 mm thi. (Type A)

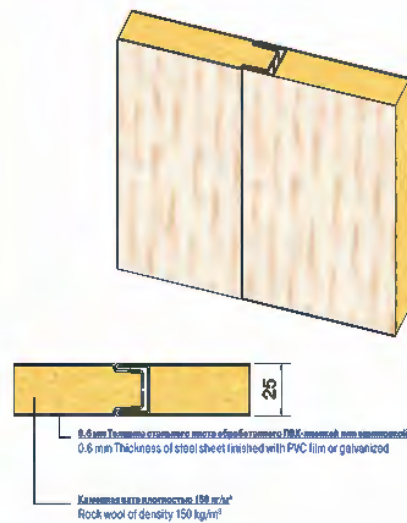

WRL-BC50 В15 облицовочная панель 50 мм толщиной (Тип С)
B15 Panel of 50mm thi. (Type C)

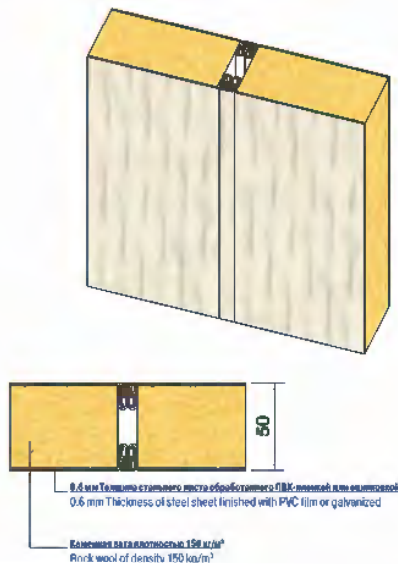

WRL-BA25 В0 облицовочная панель 25 мм толщиной (Тип С)
B0 Panel of 25 mm thi. (Type C)

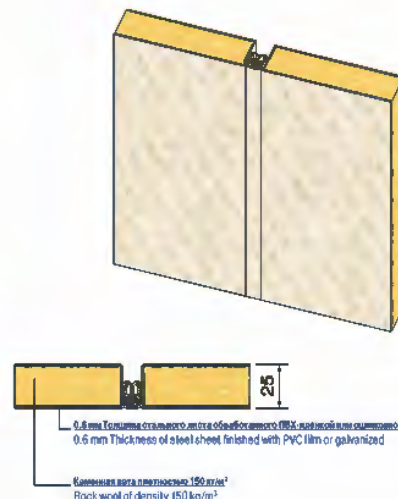

Тип TYPE	WHL-BA50	WHL-BA25	WHL-BC50	WHL-BC25
Пожарный класс FIRE CLASS	B-15	B-0	B-15	B-0
Масса панели PANEL WEIGHT	18.2 kg/m ²	14.3 kg/m ²	17.9 kg/m ²	13.9 kg/m ²
Звукопоглощение SOUND REDUCTION	33 dB(A)	30 dB(A)	33 dB(A)	30 dB(A)
Терм. коэф. пропускания THERMAL TRANSMITTANCE	1.04 W/M ² · K	0.50 W/M ² · K	1.04 W/M ² · K	0.55 W/M ² · K
Отделка поверхности SURFACE FINISH	PVC film or galvanized (PVC film 150µ, low flame spread) низкое распространение огня			
Допуски TOLERANCES	Ширина ⁻⁰ 1, Высота ⁰ 3, Толщина - 1 Width ⁻⁰ 1, Height ⁰ 3, Thickness - 1			

6.СИСТЕМА ОБСТРОЙКИ.

6.1 Стеновые и потолочные панели.

WHL-BC25 В15 облицовочная панель 25 мм толщиной (Тип C)
B15 Panel of 25 mm thi. (Type C)



WHL-BA25 В15 облицовочная панель 25 мм толщиной (Тип A)
B15 Panel of 25 mm thi. (Type A)

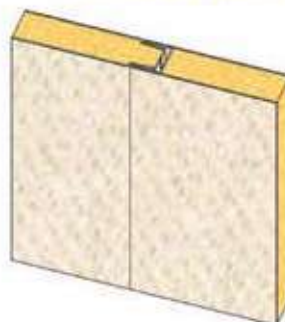

WHL-TA25 В15 облицовочная панель 25 мм толщиной (Тип A)
B15 Panel of 25 mm thi. (Type A)

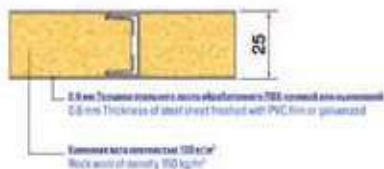
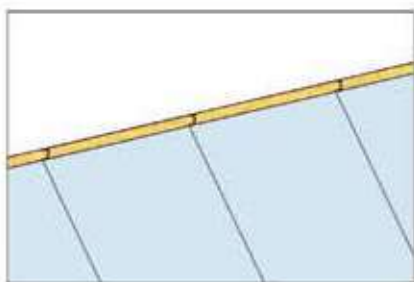

WHL-TA25 В0 облицовочная панель 25 мм толщиной (Тип A)
B0 Panel of 25 mm thi. (Type A)

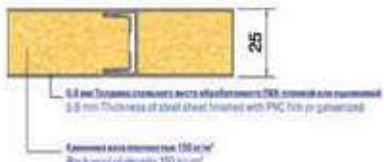
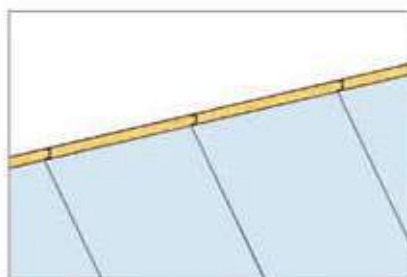

Тип TYPE	WHL-BC25	WHL-BA25	WHL-TA25	WHL-TA25
Пожарный класс FIRE CLASS	B-15	B-15	B-15	B-0
Масса панели PANEL WEIGHT	13.9 kg/m ²	14.3 kg/m ²	13.9 kg/m ²	13.9 kg/m ²
Звукопоглощение SOUND REDUCTION	30 dB(A)	30 dB(A)	30 dB(A)	30 dB(A)
Терм. коэф. пропускания THERMAL TRANSMITTANCE	0.55 W/M ² · K	0.50 W/M ² · K	0.50 W/M ² · K	0.50 W/M ² · K
Отделка поверхности SURFACE FINISH	PVC film or galvanized (PVC film 150µ, low flame spread) низкое распространение огня			
Допуски TOLERANCES	Ширина ⁻⁰ 1, Высота ± ⁰ 3, Толщина - 1 Width ⁻⁰ 1, Height ± ⁰ 3, Thickness - 1			

WHL-BC70 В15 облицовочная панель 70 мм толщиной (Тип С)
B15 Liner of 70 mm thi. (Type C)

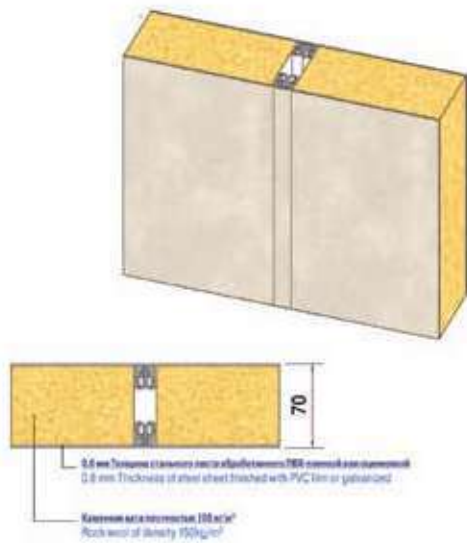

WHL-BA70 В15 облицовочная панель 70 мм толщиной (Тип А)
B15 Liner of 70 mm thi. (Type A)

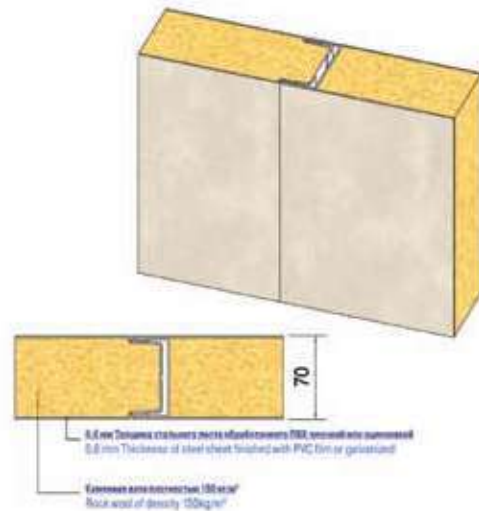

WHL-BC70S В15 двойная облицовка толщиной 70 мм (Тип С)
B15 Double-Liner of 70 mm thi. (Type C)

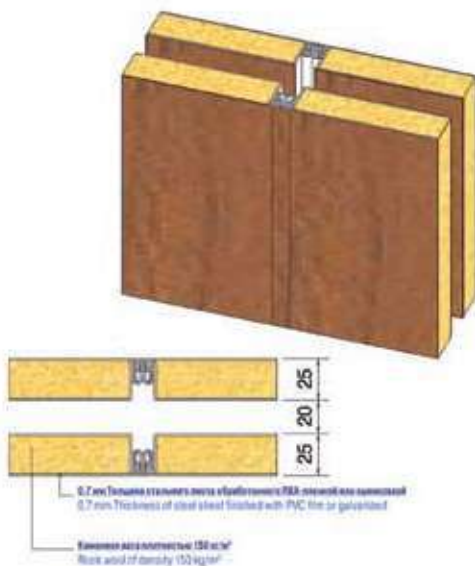

WHL-BA70S В15 двойная облицовка толщиной 70 мм (Тип А)
B15 Double-Liner of 70 mm thi. (Type A)

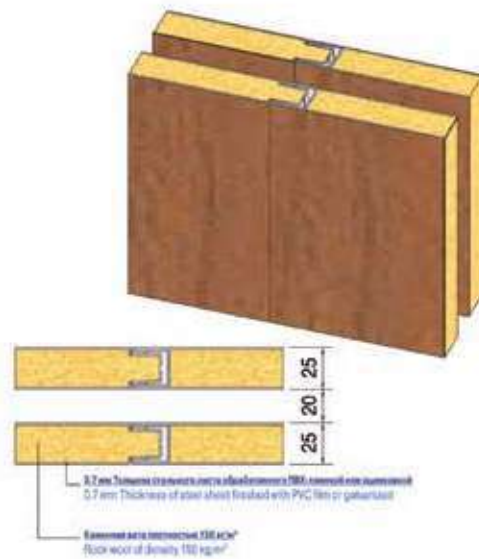

Тип TYPE	WHL-BC70	WHL-BA70	WHL-BC70S	WHL-BA70S
Пожарный класс FIRE CLASS	B-15	B-15	B-15	B-15
Масса панели PANEL WEIGHT	19.9 kg/m ²	19.2 kg/m ²	27.5 kg/m ²	27.5 kg/m ²
Звукопоглощение SOUND REDUCTION	35 dB(A)	35 dB(A)	46 dB(A)	46 dB(A)
Терм. коэф. пропускания THERMAL TRANSMITTANCE	1.48 W/M ² · К	1.48 W/M ² · К	1.84 W/M ² · К	1.84 W/M ² · К
Отделка поверхности SURFACE FINISH	PVC film or galvanized (PVC film 150μ, low flame spread) низкое распространение огня			
Допуски TOLERANCES	Ширина ⁻⁰ 1, Высота ^{±0} 3, Толщина - 1 Width ⁻⁰ 1, Height ^{±0} 3, Thickness - 1			

6.СИСТЕМА ОБСТРОЙКИ.

6.1 Стеновые и потолочные панели.

Стеновые и потолочные панели из алюминиевых сотовых панелей - представляют собой двухслойную конструкцию, состоящую из алюминиевых ячеек, расположенных посередине, и двух облицовочных листов.

За счёт этого алюминиевые сотовые панели намного легче, чем панели с наполнителем Rockwool.

Толщина 25 мм, 50 мм.

Класс огнестойкости В-0.

Профильная система поставляется в комплекте.

Панели с отделкой наружной поверхности:

- Порошковая покраска.
- С пленкой ПВХ.
- Нержавеющая сталь.



WHL-BAL25 В0 алюминиевая сотовая облицовочная панель толщиной 25 мм (Тип А)
В0 Alu. Honey Comb Liner of 25 mm thi. (Type A)

WHL-BAL50 В0 алюминиевая сотовая облицовочная панель толщиной 50 мм (Тип А)
В0 Alu. Honey Comb Liner of 50 mm thi. (Type A)

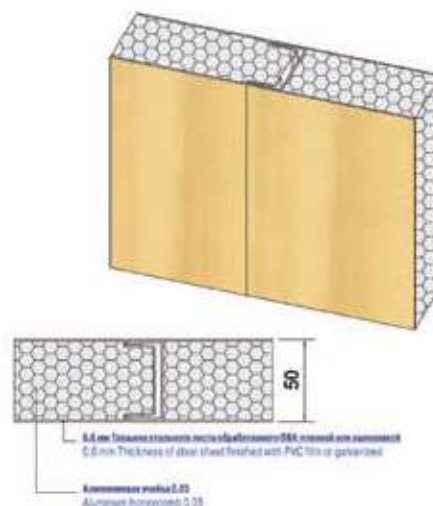
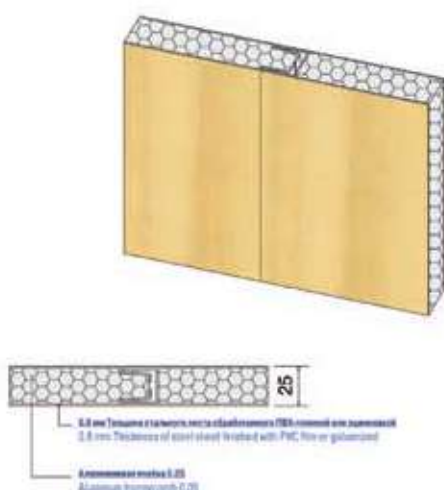

WHL-BCL25 В0 алюминиевая сотовая облицовочная панель толщиной 25 мм (Тип С)
В0 Alu. Honey Comb Liner of 25 mm thi. (Type C)

WHL-BCL50 В0 алюминиевая сотовая облицовочная панель толщиной 50 мм (Тип С)
В0 Alu. Honey Comb Liner of 50 mm thi. (Type C)

Тип TYPE	WHL-BAL25	WHL-BAL50	WHL-BCL25	WHL-BCL50
Пожарный класс FIRE CLASS	В-0	В-0	В-0	В-0
Масса WEIGHT	9.2 kg/m ²	9.5 kg/m ²	9.4 kg/m ²	9.7 kg/m ²
Отделка поверхности SURFACE FINISH	PVC film or galvanized (PVC film 150μ, low flame spread) низкое распространение огня			
Допуски TOLERANCES	Ширина ⁰ -1, Высота ± ⁰ 3, Толщина - 1 Width ⁰ -1, Height ± ⁰ 3, Thickness - 1			

WHL-TAL25 В0 алюминиевая сотовая потолочная панель толщиной 25 мм (Тип А)
 B0 Alu. Honey Comb Ceiling of 25 mm thi. (Type A)

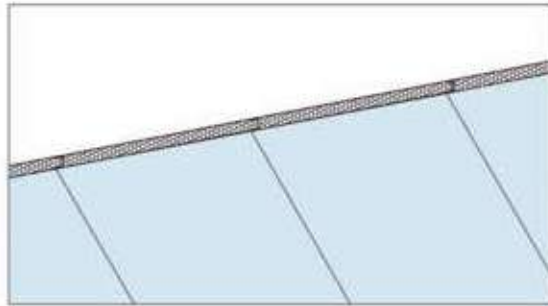

WHL-GB50 В15 панель для поглощения громких звуков
 B15 High Sound-Reduction Panel



WT25D В0 потолочная панель толщиной 25 мм (Тип А)
 B0 Ceiling of 25 mm thi. (Type D)

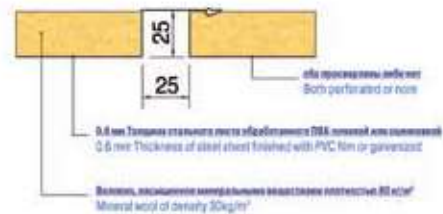
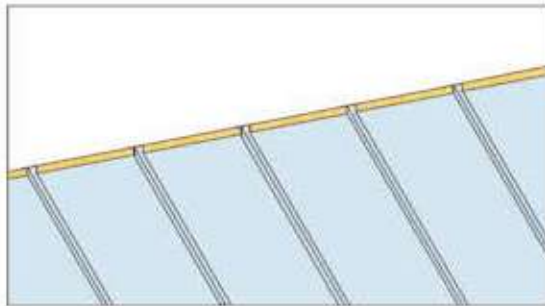

Тип TYPE	WHL-TAL25	WHL-GB50	WT25D
Пожарный класс FIRE CLASS	B-0	B-15	B-0
Масса панели PANEL WEIGHT	9.4 kg/m ²	9.7 kg/m ²	5.5 kg/m ²
Звукопоглощение SOUND REDUCTION		43 dB(A)	
Терм. коэф. пропускания THERMAL TRANSMITTANCE		9.5 kg/m ²	
Отделка поверхности SURFACE FINISH	PVC film or galvanized (PVC film 150μ, low flame spread) низкое распространение огня		
Допуски TOLERANCES	Ширина ⁻⁰ 1, Высота ^{±0} 3, Толщина - 1 Width ⁻⁰ 1, Height ^{±0} 3, Thickness - 1		

6.СИСТЕМА ОБСТРОЙКИ.

Профильная система для стеновых и потолочных панелей.

Перечень профилей (LIST OF PROFILES)

t – Толщина стального листа (THICKNESS OF STEEL SHEET)
L – Длина (LENGTH)

Номер NO.	Название NAME	Вид SHAPE	Размеры DIMENSION	Используется в USE FOR	Номер NO.	Название NAME	Вид SHAPE	Размеры DIMENSION	Используется в USE FOR
WHL-172	Верхняя часть профиля Top profile		t=1.2 mm L=3000 mm 1.62 kg/m Galvanized	50 мм толщина перегород. пан. 50 mm Thickness Partition panel	WHL-179	Подвесной профиль Hanger profile		t=1.2 (0.6) mm L=3000 mm 6.32 kg/m PBX (PVC)	Потолочная панель Ceiling panel
WHL-173	Верхняя часть профиля Top profile		t=1.2 mm L=3000 mm 1.46 kg/m Galvanized	50 мм толщиной внутр. обшивки 50 mm Thickness Lining panel	WHL-180	Подвесной профиль Hanger profile		t=1.2 (0.6) mm L=3000 mm 8.05 kg/m PBX (PVC)	Потолочная панель 50 мм толщиной стенки панели Ceiling panel 50 mm thickness wall panel
WHL-173	Верхняя часть профиля Top profile		t=1.2 mm L=3000 mm 1.27 kg/m Galvanized	30 мм толщиной внутр. обшивки 30 mm Thickness Lining panel	WHL-180	Подвесной профиль Hanger profile		t=1.2 (0.6) mm L=3000 mm 7.20 kg/m PBX (PVC)	Потолочная панель 30 мм толщиной внутр. обшивки Ceiling panel 30 mm thickness lining panel
WHL-173	Верхняя часть профиля Top profile		t=1.2 mm L=3000 mm 1.20 kg/m Galvanized	25 мм толщиной внутр. обшивки 25 mm Thickness Lining panel	WHL-180	Подвесной профиль Hanger profile		t=1.2 (0.6) mm L=3000 mm 6.98 kg/m PBX (PVC)	Потолочная панель 25 мм толщиной внутр. обшивки Ceiling panel 25 mm thickness lining panel
WHL-174	Верхняя часть профиля Top profile		t=1.2 mm L=3000 mm 0.63 kg/m Galvanized	Стальная стенка Steel wall	WHL-185	Крюк (кронштейн) Hanger		t=3 mm 0.48 kg/m Сталь (Steel)	Подвесной профиль Hanger profile
WHL-475	Верхняя часть профиля Top profile		t=1.2 mm L=3000 mm 1.20 kg/m Galvanized	Звуковая панель Sound panel B70SA, B70SC	WHL-191	Фиксирующая часть Fixing part		t=1.5 mm D=50/30 /25 mm Сталь (Steel)	Верхняя часть профиля Top profile
WHL-473	Верхняя часть профиля Top profile		t=1.2 mm L=3000 mm 1.62 kg/m PBX (PVC)	50 мм толщина перегород. пан. 50 mm Thickness Partition panel	WHL-192	Фиксирующая часть Fixing part		t=1.5 mm D=50/30 /25 mm Сталь (Steel)	Верхняя часть профиля Top profile
WHL-473	Верхняя часть профиля Top profile		t=1.2 mm L=3000 mm 1.62 kg/m PBX (PVC)	50 мм толщиной внутр. обшивки 50 mm Thickness Lining panel	WHL-196	Крюк (кронштейн) Hanger		L 30x30x3 1.27 kg/m Сталь (Steel)	Верхняя часть профиля Top profile
WHL-473	Верхняя часть профиля Top profile		t=1.2 mm L=3000 mm 1.41 kg/m PBX (PVC)	25 мм толщиной внутр. обшивки 25 mm Thickness Lining panel	WHL-197	Крюк (кронштейн) Hanger		L 30x30x3 1.27 kg/m Сталь (Steel)	Верхняя часть профиля Top profile
WHL-473	Верхняя часть профиля Top profile		t=1.2 mm L=3000 mm 0.85 kg/m PBX (PVC)	Стальная стенка Steel wall					
WHL-476	Верхняя часть профиля Top profile		t=1.2 mm L=3000 mm 0.85 kg/m PBX (PVC)	Стальная стенка Steel wall					
WHL-177	Подвесной профиль Hanger profile		t=1.2 (0.6) mm L=3000 mm 5.89 kg/m PBX (PVC)	Потолочная панель Ceiling panel					

Above for files for A type ceiling

55.22	Основной бегунок Main runner		t=1.0 mm L=4000 mm 0.81 kg/m Galvanized	D type ceiling	55.13	Верхняя часть профиля Top profile		t=1.0 mm L=3000 mm 1.23 kg/m PBX (PVC)	30 мм толщиной внутр. обшивки 30 mm Thickness Lining panel
55.4	Присоединяемая часть Joint part		t=1.0 mm L=4000 mm 0.19 kg/m Galvanized	Joint for Main runner	55.13	Верхняя часть профиля Top profile		t=1.0 mm L=3000 mm 0.72 kg/m PBX (PVC)	25 мм толщиной внутр. обшивки 25 mm Thickness Lining panel
55.24	Соединительный бегунок Connection runner		t=1.0 mm L=4000 mm 1.50 kg/m PBX (PVC)	D type ceiling	55.28	Верхняя часть профиля Top profile		t=1.0 mm L=3000 mm 1.17 kg/m PBX (PVC)	Стальная стенка Steel wall
55.12	Верхняя часть профиля Top profile		t=1.0 mm L=3000 mm 1.45 kg/m PBX (PVC)	50 мм толщина перегород. пан. 50 mm Thickness Partition panel	55.12	Верхняя часть профиля Top profile		t=1.0 mm L=3000 mm 1.25 kg/m PBX (PVC)	25 мм толщиной внутр. обшивки 25 mm Thickness Lining panel
55.12	Верхняя часть профиля Top profile		t=1.0 mm L=3000 mm 1.31 kg/m PBX (PVC)	30 мм толщиной внутр. обшивки 30 mm Thickness Lining panel	55.13	Верхняя часть профиля Top profile		t=1.0 mm L=3000 mm 1.37 kg/m PBX (PVC)	50 мм толщина перегород. пан. 50 mm Thickness Partition panel

Перечень профилей (LIST OF PROFILES)

t – Толщина стального листа (THICKNESS OF STEEL SHEET)
L – Длина (LENGTH)

Номер NO.	Название NAME	Вид SHAPE	Размеры DIMENSION	Используется в USE FOR	Номер NO.	Название NAME	Вид SHAPE	Размеры DIMENSION	Используется в USE FOR
WHL-171	Нижняя часть профиля Bottom profile		D=50 t=1.2 mm L=3000 mm 0.82 kg/m Galvanized	50 mm Thickness Partition panel	WHL-174	Внешний уголок External corner angle		t=0.6 mm L=3000 mm (Max) 1.24 kg/m PVC	External cover for 50 mm Thickness Partition panel 50 mm
WHL-171	Нижняя часть профиля Bottom profile		D=30 t=1.2 mm L=3000 mm 0.40 kg/m Galvanized	30 mm Thickness Lining panel	WHL-174	Внешний уголок External corner angle		t=0.6 mm L=3000 mm (Max) 0.96 kg/m PVC	External cover for 30 mm Thickness Lining panel 30 mm
WHL-171	Нижняя часть профиля Bottom profile		D=25 t=1.2 mm L=3000 mm 0.59 kg/m Galvanized	25 mm Thickness Lining panel	WHL-174	Внешний уголок External corner angle		t=0.6 mm L=3000 mm (Max) 0.88 kg/m PVC	External cover for 25 mm Thickness Lining panel 25 mm
WHL-178	Нижняя часть профиля Bottom profile		D=50 t=1.2 mm L=3000 mm 0.72 kg/m Galvanized	50 mm Thickness Partition panel	WHL-149	Внешний уголок External corner angle		t=0.6 mm L=3000 mm (Max) 0.80 kg/m PVC	External cover for Wall panel
WHL-178	Нижняя часть профиля Bottom profile		D=30 t=1.2 mm L=3000 mm 0.53 kg/m Galvanized	30 mm Thickness Lining panel	WHL-150	Внешний уголок External corner angle		t=0.6 mm L=3000 mm (Max) 0.94 kg/m PVC	External cover for 50 mm Thickness Partition panel 50 mm
WHL-178	Нижняя часть профиля Bottom profile		D=25 t=1.2 mm L=3000 mm 0.48 kg/m Galvanized	25 mm Thickness Lining panel	WHL-150	Внешний уголок External corner angle		t=0.6 mm L=3000 mm (Max) 0.75 kg/m PVC	External cover for 30 mm Thickness Lining panel 30 mm
WHL-477	Нижняя часть профиля Bottom profile		D=25 t=1.2 mm L=3000 mm 2.02 kg/m Galvanized	Sound panel B70SA, B70SC	WHL-150	Внешний уголок External corner angle		t=0.6 mm L=3000 mm (Max) 0.71 kg/m PVC	External cover for 25 mm Thickness Lining panel 25 mm
WHL-141	Основной профиль Strong profile		t=0.6 mm L=3000 mm Galvanized	Panel be cut	WHL-151	Покрытие Cover		t=0.6 mm L=3000 mm (Max) PVC	Cover
WHL-187	Стальная прокладка Steel pad		t=3 mm	Bottom profile	WHL-152	Покрытие Cover		t=0.6 mm L=3000 mm (Max) PVC	Cover
WHL-142	Конечный профиль End profile		D=50 t=0.6 mm L=3000 mm 0.56 kg/m PVC	50 mm Thickness Partition panel	WHL-153	Присоединяемая часть N Joint part		t=0.6 mm L=3000 mm (Max) 1.21 kg/m PVC	50 mm Thickness Partition panel
WHL-142	Конечный профиль End profile		D=30 t=0.6 mm L=3000 mm 0.47 kg/m PVC	30 mm Thickness Lining panel	WHL-153	Присоединяемая часть N Joint part		t=0.6 mm L=3000 mm (Max) 0.81 kg/m PVC	30 mm Thickness Lining panel
WHL-142	Конечный профиль End profile		D=25 t=0.6 mm L=3000 mm 0.45 kg/m PVC	25 mm Thickness Lining panel	WHL-154	Присоединяемая часть M Joint part		t=0.6 mm L=3000 mm (Max) 0.46 kg/m PVC	50 mm Thickness Partition panel
WHL-143	Конечный профиль End profile		D=50 t=0.6 mm L=3000 mm 0.56 kg/m PVC	50 mm Thickness Partition panel	WHL-154	Присоединяемая часть M Joint part		t=0.6 mm L=3000 mm (Max) 0.32 kg/m PVC	30 mm Thickness Lining panel
WHL-143	Конечный профиль End profile		D=30 t=0.6 mm L=3000 mm 0.47 kg/m PVC	30 mm Thickness Lining panel	WHL-156	Присоединяемая часть K Joint part		t=0.6 mm L=3000 mm (Max) 1.30 kg/m PVC	50 mm Thickness Partition panel
WHL-143	Конечный профиль End profile		D=25 t=0.6 mm L=3000 mm 0.45 kg/m PVC	25 mm Thickness Lining panel	WHL-156	Присоединяемая часть K Joint part		t=0.6 mm L=3000 mm (Max) 1.00 kg/m PVC	30 mm Thickness Lining panel
WHL-144	Внутренний уголок Internal corner angle		t=0.6 mm L=3000 mm 0.51 kg/m PVC	Internal cover for wall panel	WHL-157	Присоединяемая часть L Joint part		t=0.6 mm L=3000 mm (Max) 0.97 kg/m PVC	50 mm Thickness Partition panel 30 mm Thickness Lining panel
WHL-145	Внутренний уголок Internal corner angle		D=50 t=0.6 mm L=3000 mm 0.82 kg/m PVC	Internal cover for 50 mm Thickness Partition panel	WHL-176	Присоединяемая часть H Joint part		t=0.6 mm L=3000 mm (Max) 1.74 kg/m PVC	50 mm Thickness Partition panel
WHL-145	Внутренний уголок Internal corner angle		D=30 t=0.6 mm L=3000 mm 0.73 kg/m PVC	Internal cover for 30 mm Thickness Lining panel	WHL-176	Присоединяемая часть H Joint part		t=0.6 mm L=3000 mm (Max) 1.54 kg/m PVC	30 mm Thickness Partition panel
WHL-145	Внутренний уголок Internal corner angle		D=25 t=0.6 mm L=3000 mm 0.70 kg/m PVC	Internal cover for 25 mm Thickness Lining panel					
WHL-146	Внутренний уголок Internal corner angle		t=0.6 mm L=3000 mm 0.33 kg/m PVC	Internal cover for wall panel					

6. СИСТЕМА ОБСТРОЙКИ.

6.2 Плавающий пол

Плавающие полы представляют собой конструкцию, состоящую из панелей с шириной 450 мм, длиной 1950 мм.

Панели устанавливаются на поверхность стальной палубы, крепятся специальным замковым соединением, при необходимости фиксируются сварными швами.

Каждая панель состоит из негорючей изоляционной плиты шириной 75 мм и облицованной с верхней стороны гальванизированным стальным листом толщиной 2,5 мм.

Панели предназначены для установки на палубах и судовых помещениях морских судов и плавучих сооружений.

- противопожарная защита - А-60
- звуковая изоляция - 43дВ

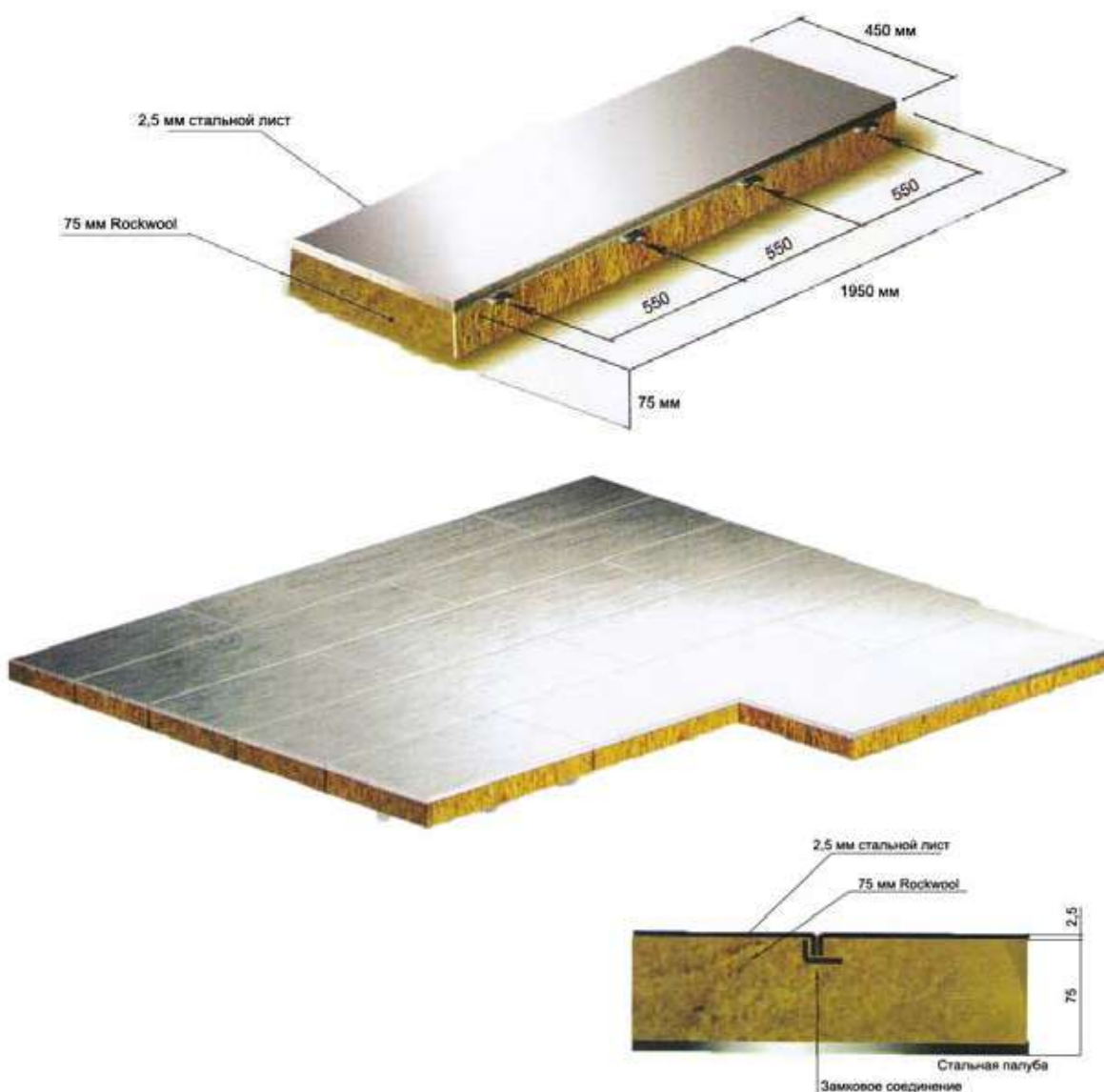

7.СУДОВАЯ МЕБЕЛЬ

7.1 Судовая металлическая мебель.

7.2 Судовая мебель из алюминиевых сотовых панелей.

7.3 Судовые мебель из фанеры, облицованная пластиком.



7. СУДОВАЯ МЕБЕЛЬ

7.1 Судовая металлическая мебель.

Судовая металлическая мебель является мебелью специального назначения.

Основными ее преимуществами являются прочность, долговечность, ремонтпригодность.

Помимо этого, металлическая мебель - самая гигиеничная.

Металлическая мебель относится к негорючей судовой мебели, что позволяет резко сократить пожароопасность в судовых помещениях и снизить опасность отравления токсичными продуктами горения в случаях возникновения пожара.

Мебель, как правило, изготавливается из алюминиево-магниевого сплава, из штампованной тонколистовой стали, нержавеющей стали для камбузных, медицинских, служебных, хозяйственных или жилых помещений.

Металлический каркас мебели снаружи может быть облицован ламинированным деревом. Таким образом, мебель приобретает эффектный дизайн.

Подвесная кровать с металлической сеткой

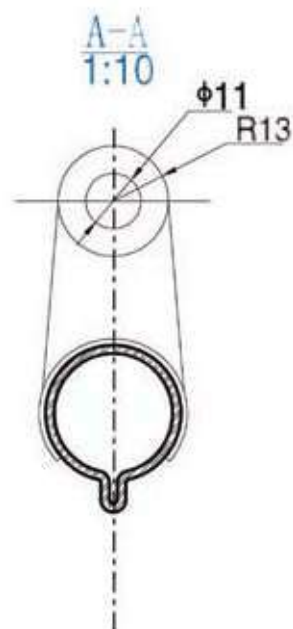
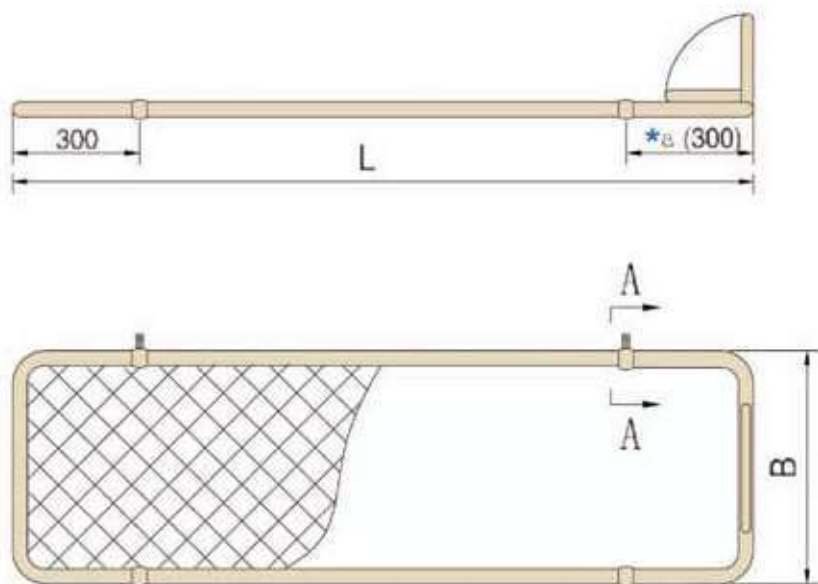

7.СУДОВАЯ МЕБЕЛЬ

7.1 Судовая металлическая мебель.

Левосторонняя 2-х ярусная кровать, правосторонняя симметрична.

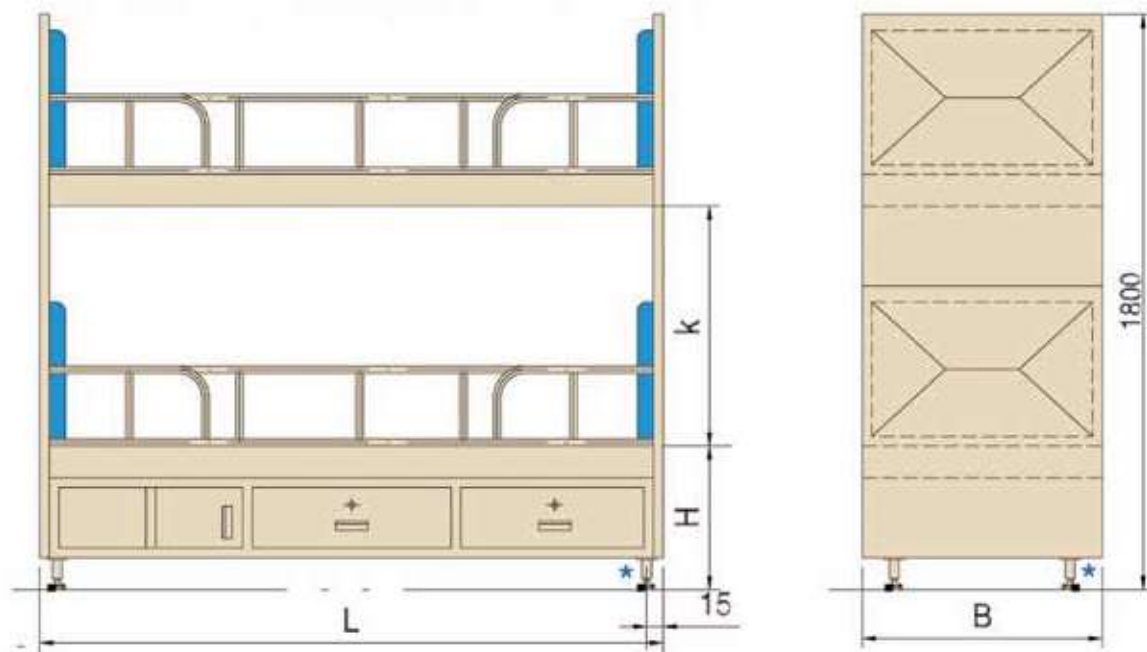

Левосторонняя 3-х ярусная кровать, правосторонняя симметрична.

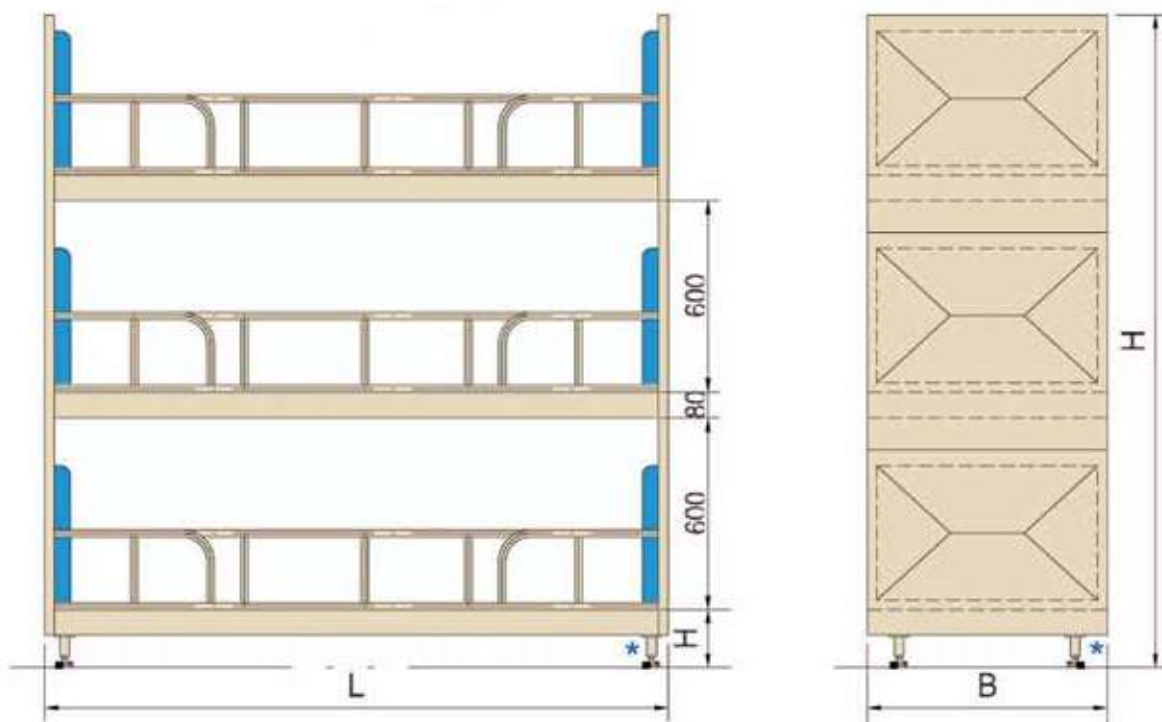

Левосторонняя одно -ярусная кровать, правосторонняя симметрична.

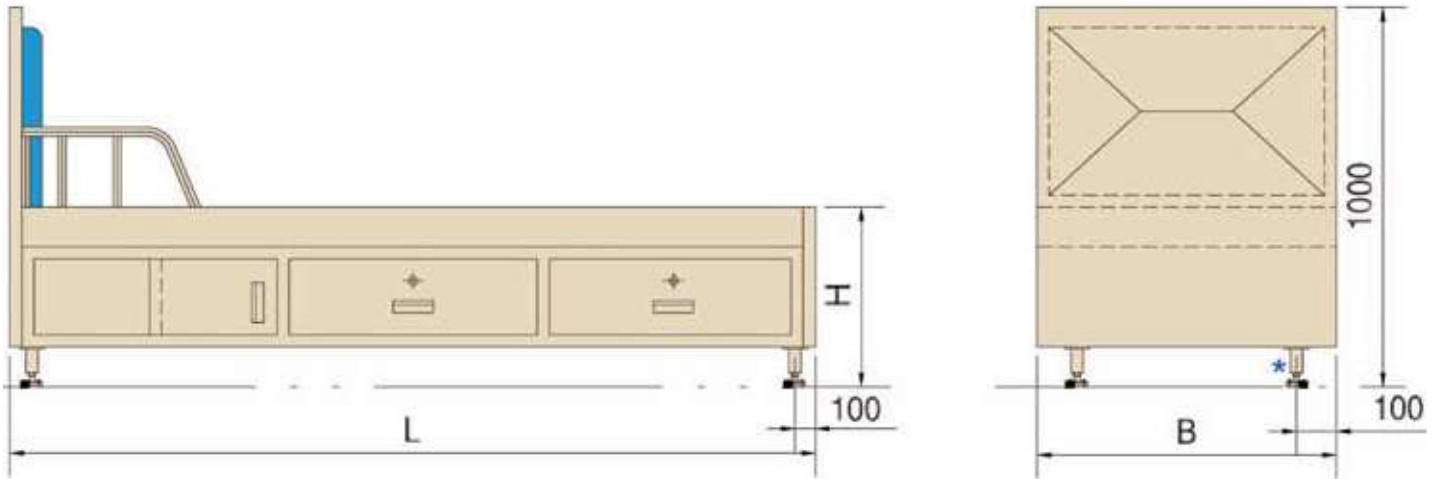

Левосторонний диван-кровать, правосторонний симметричен.

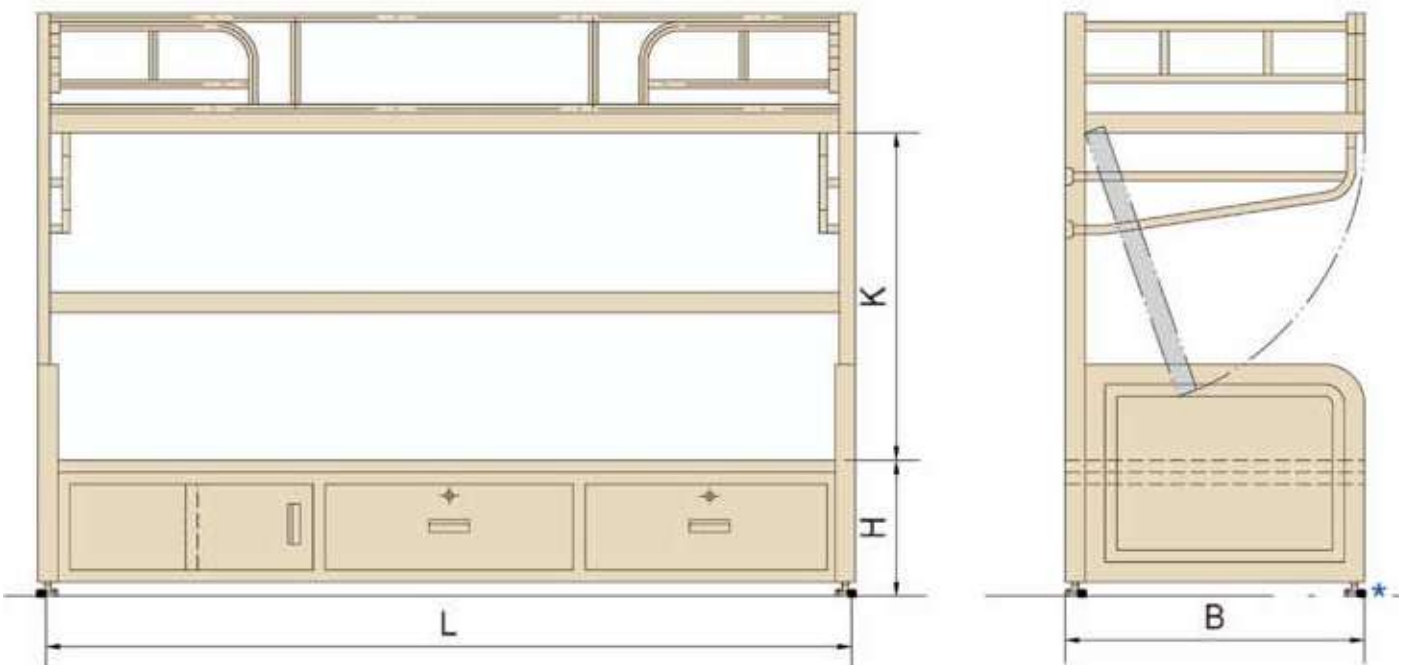

7. СУДОВАЯ МЕБЕЛЬ

7.1 Судовая металлическая мебель.

Подвесной письменный стол

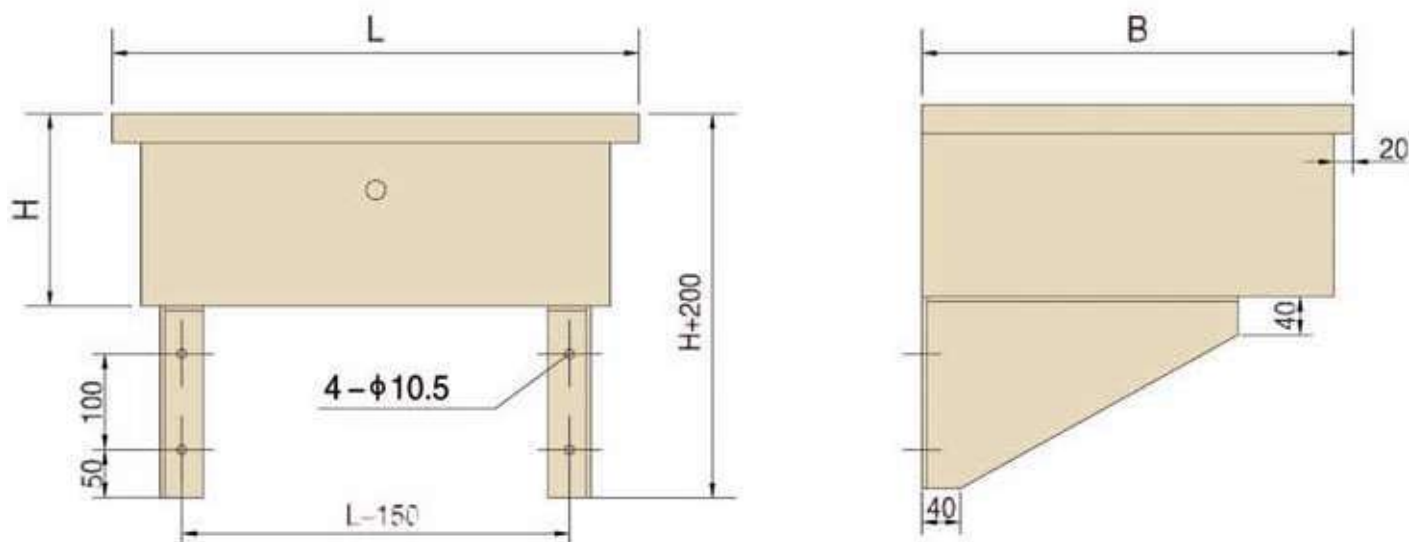

Письменный стол с двумя ножками

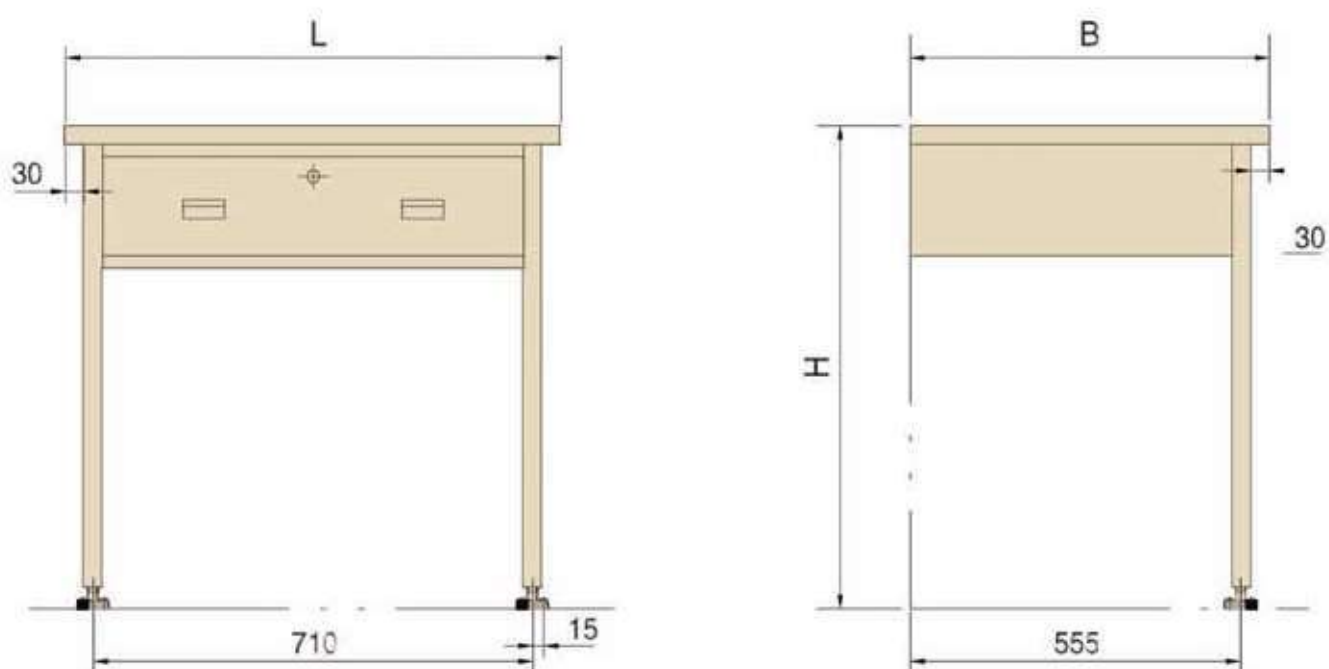

Письменный стол с четырьмя ножками

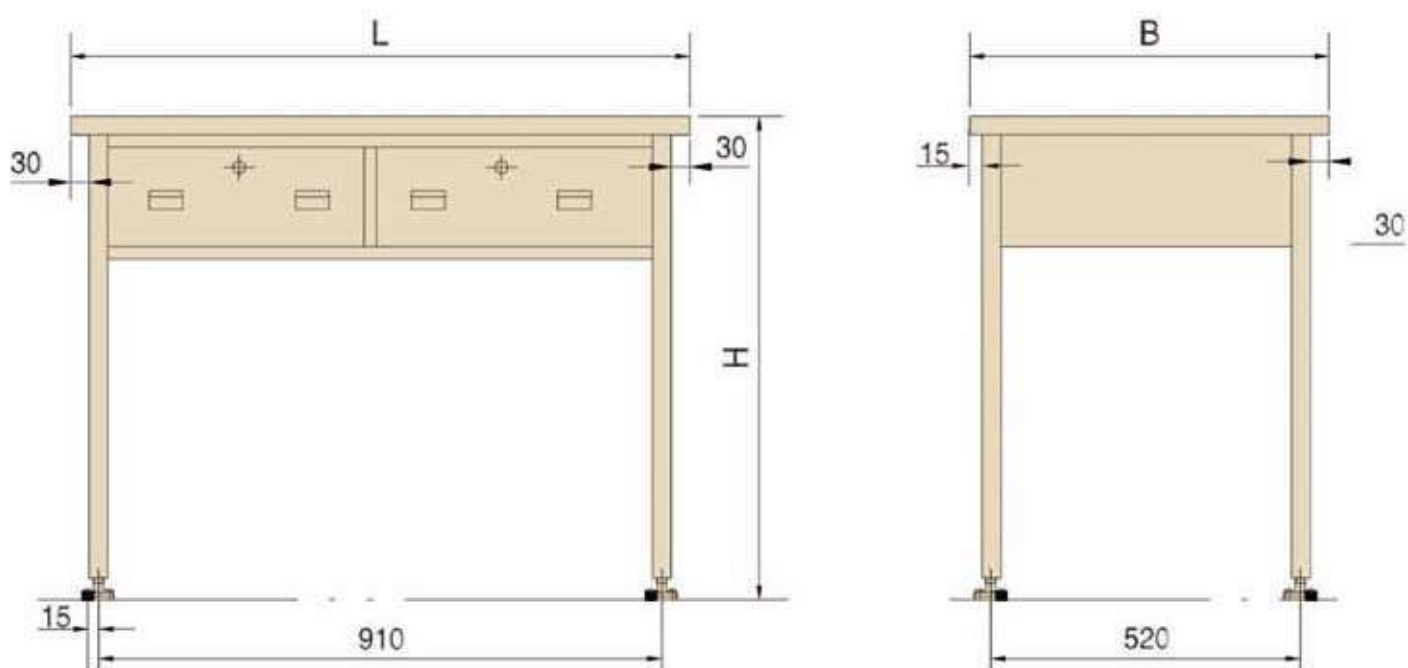

Левосторонний письменный стол с одной тумбой, правосторонний - симметрично

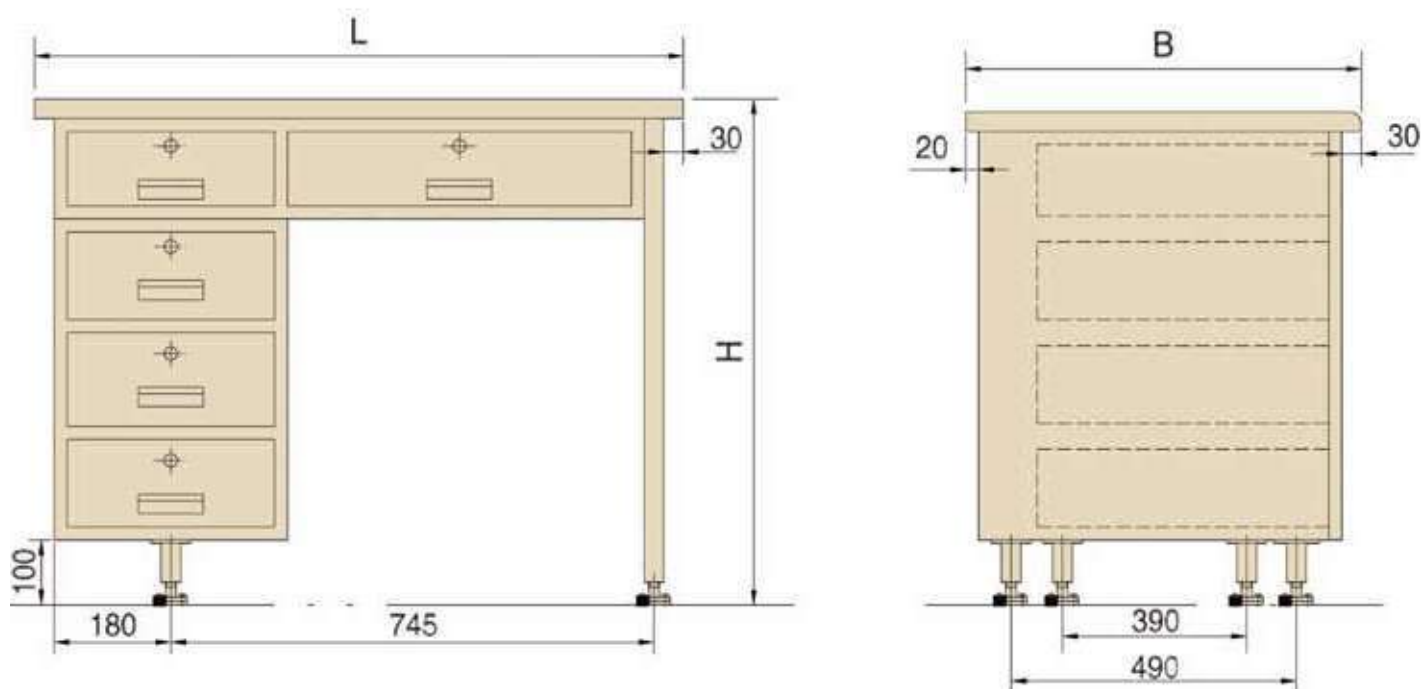

7.СУДОВАЯ МЕБЕЛЬ

7.1 Судовая металлическая мебель.

Письменный стол с двумя тумбами

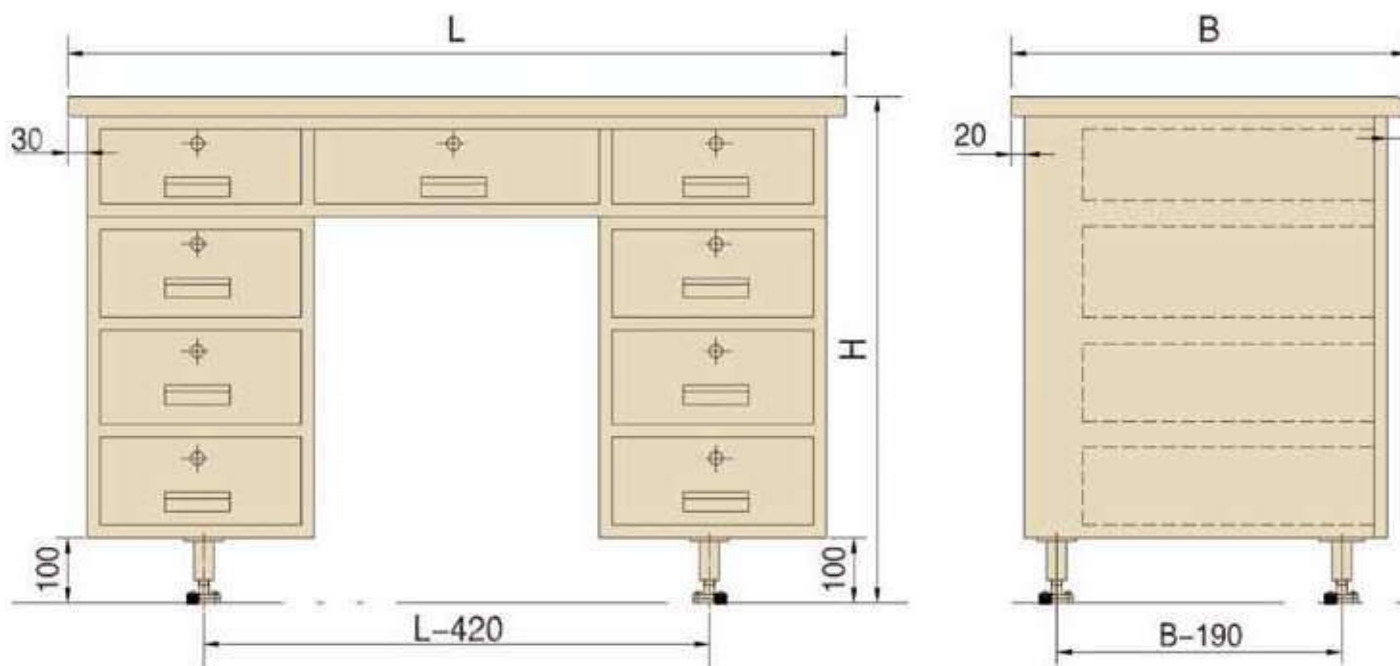

Разборный длинный стол

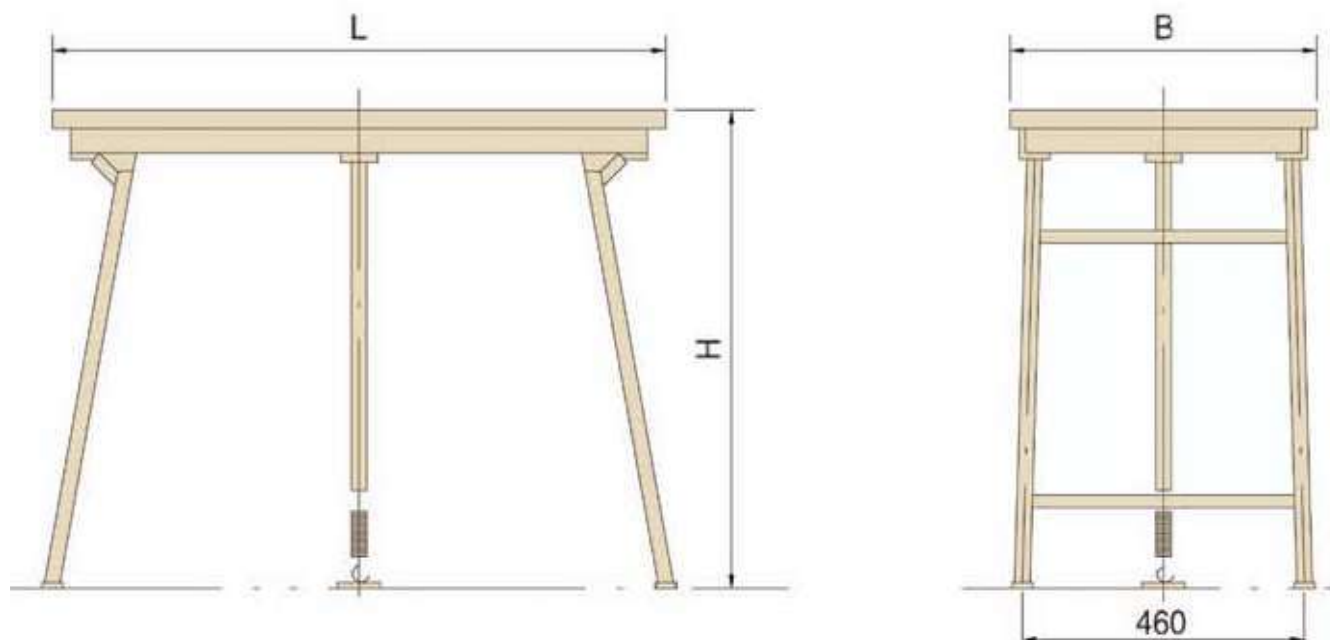

Круглый стол

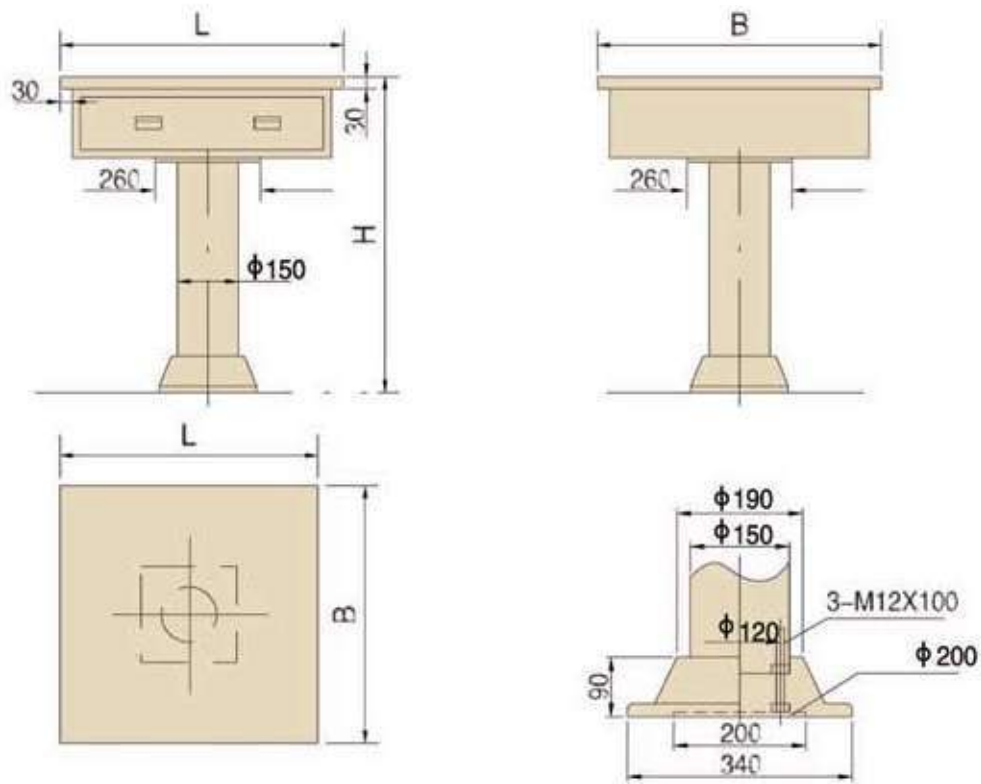

Длинный стол

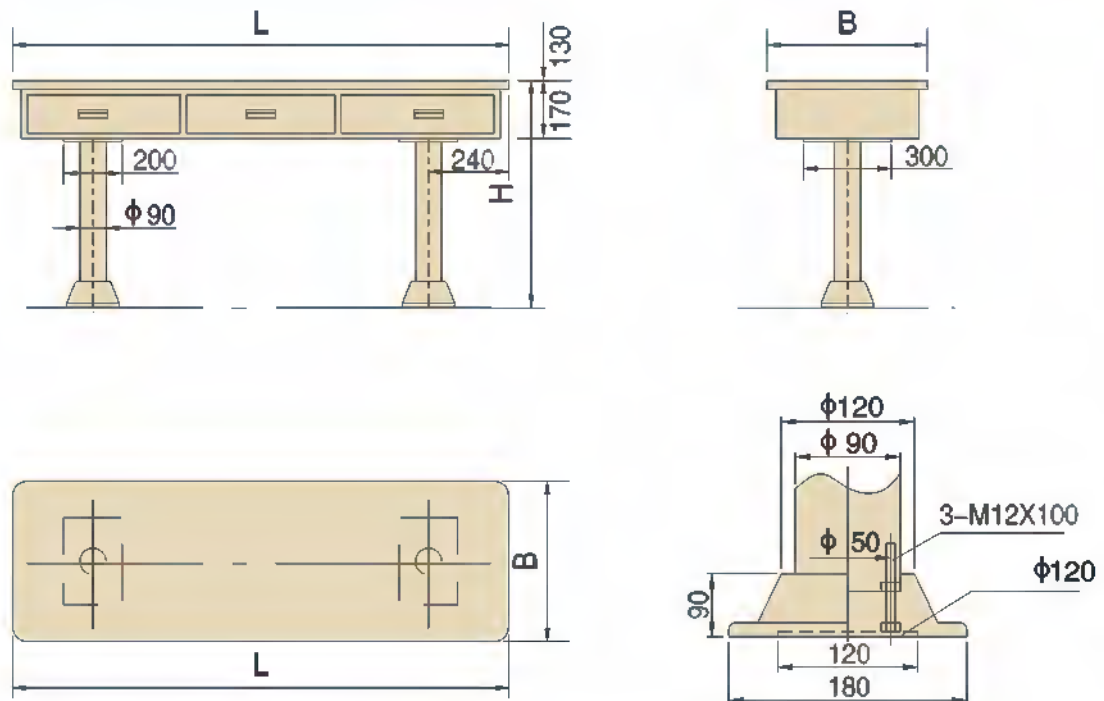

7. СУДОВАЯ МЕБЕЛЬ

7.1 Судовая металлическая мебель.

Штурманский стол

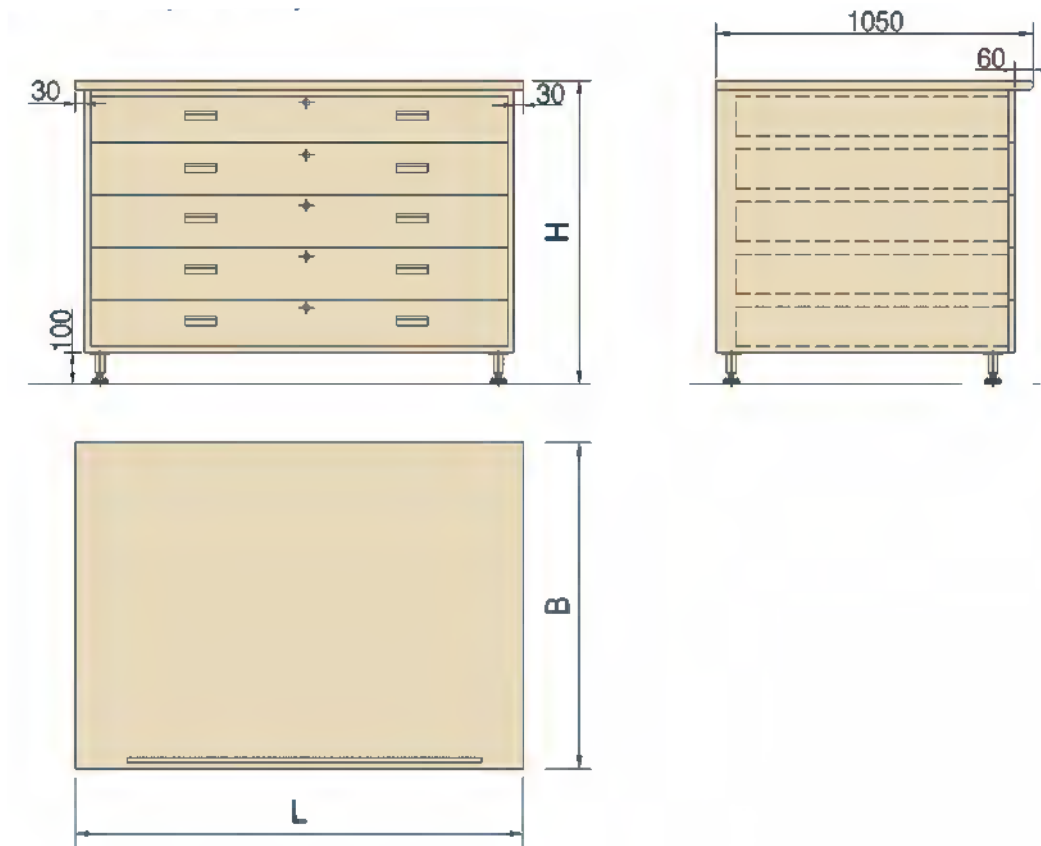

Многофункциональный стол для конференций

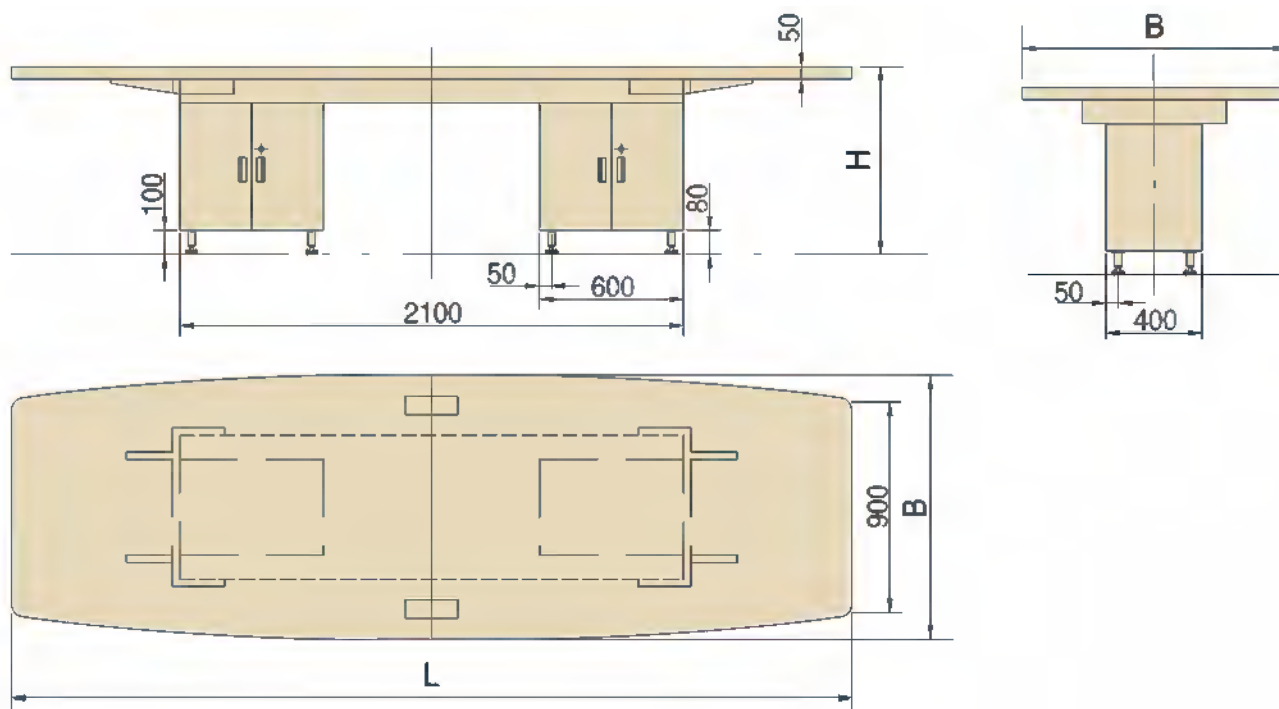

Штурманский стол

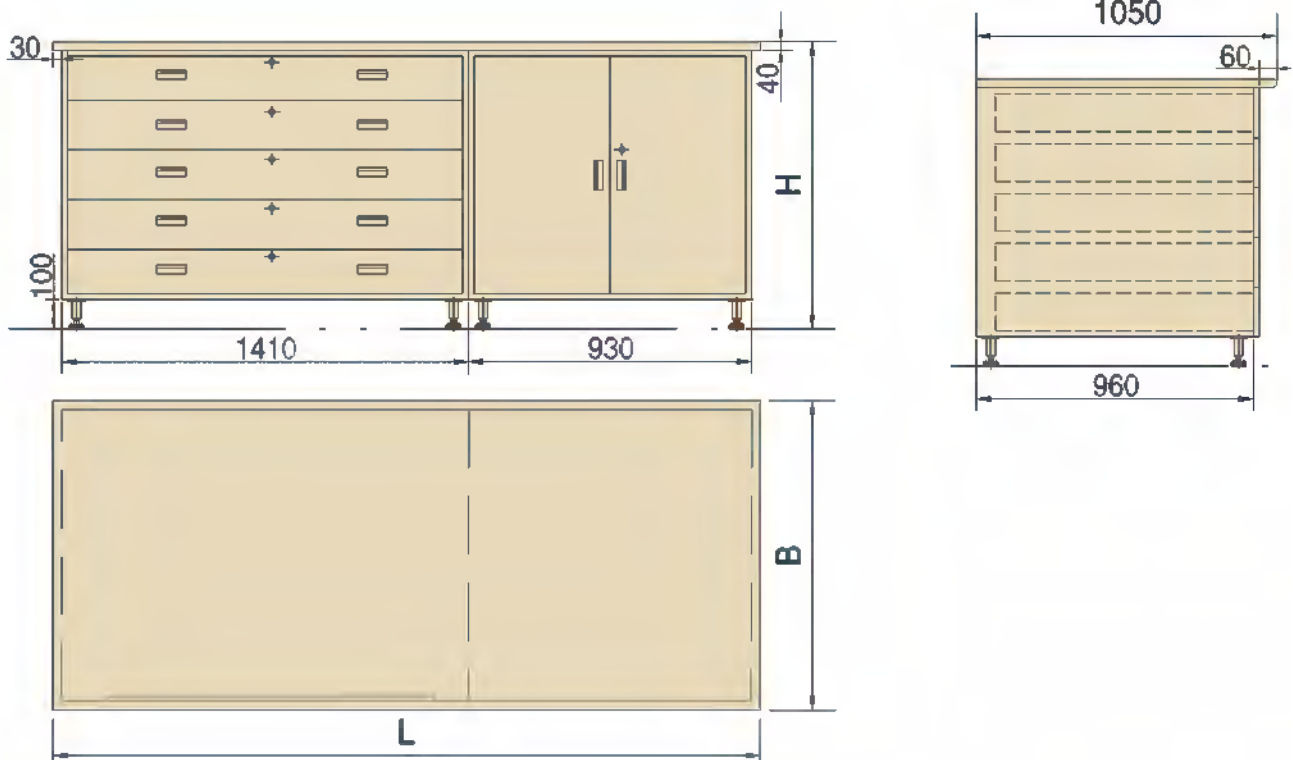

Левосторонний компьютерный стол, правосторонний - симметрично

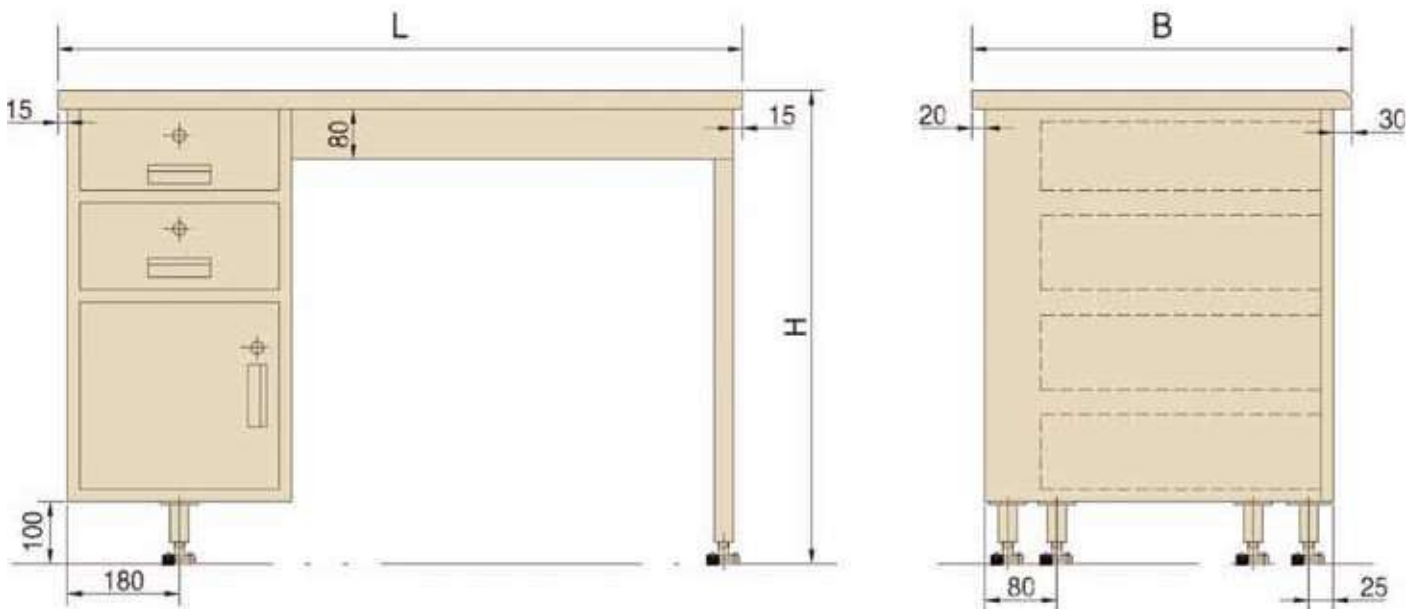

7.СУДОВАЯ МЕБЕЛЬ

7.1 Судовая металлическая мебель.

Правосторонний компьютерный стол, левосторонний - симметрично

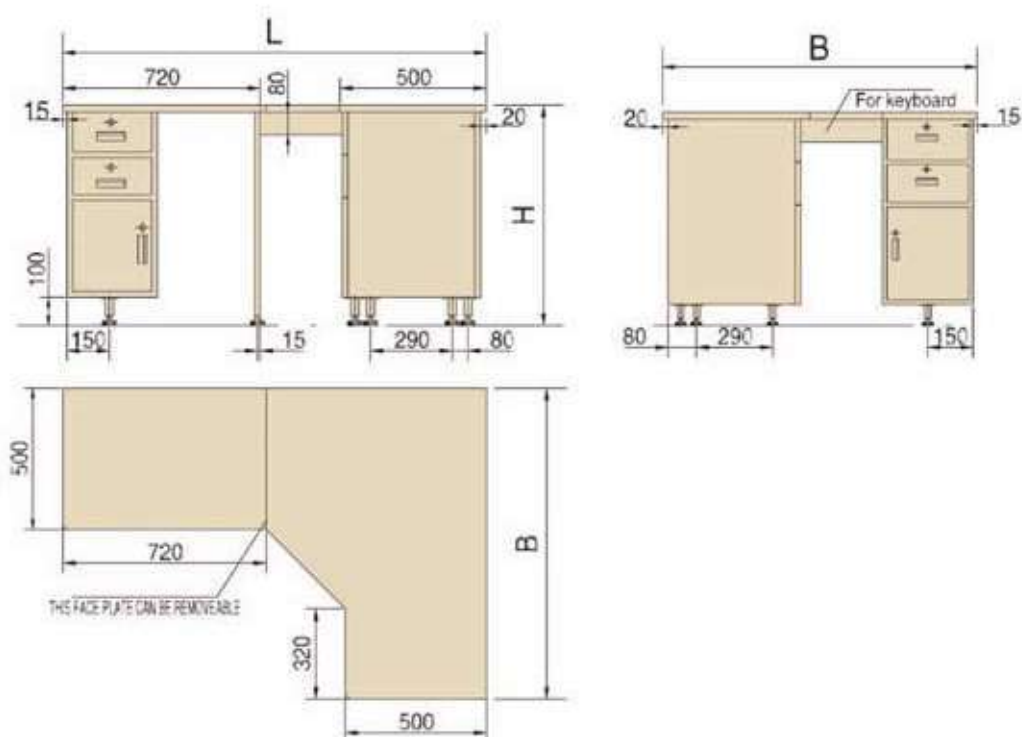

Чайный столик

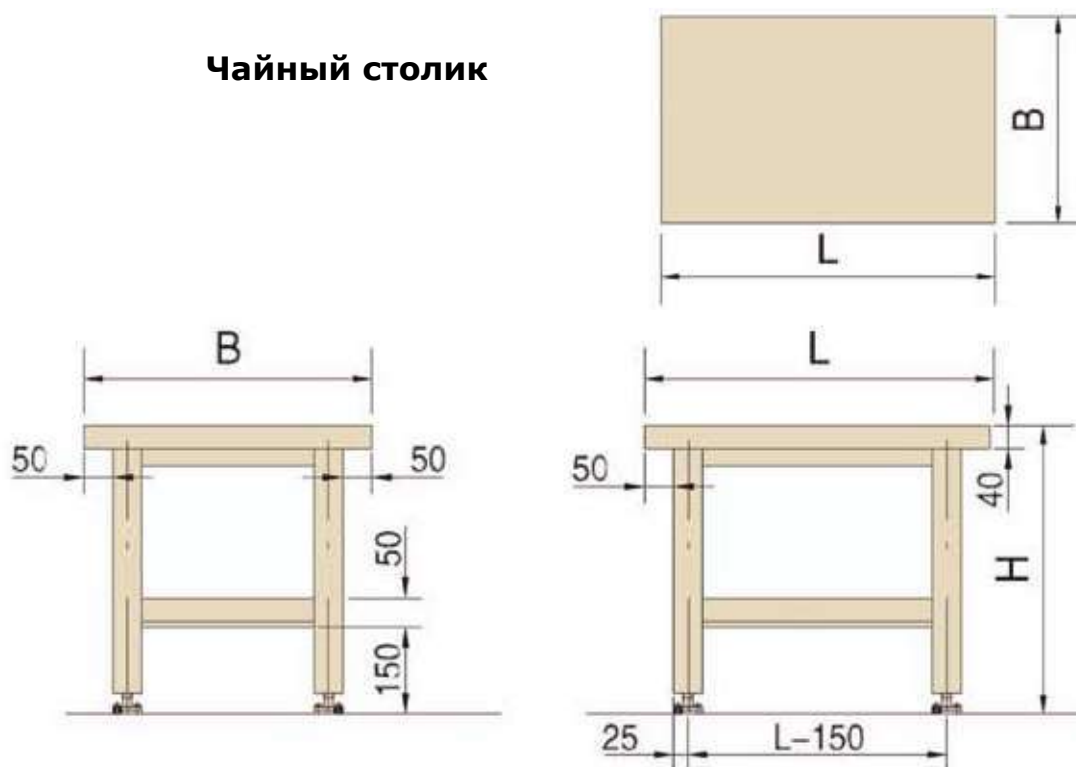

Угловой левосторонний чайный столик, правосторонний - симметрично

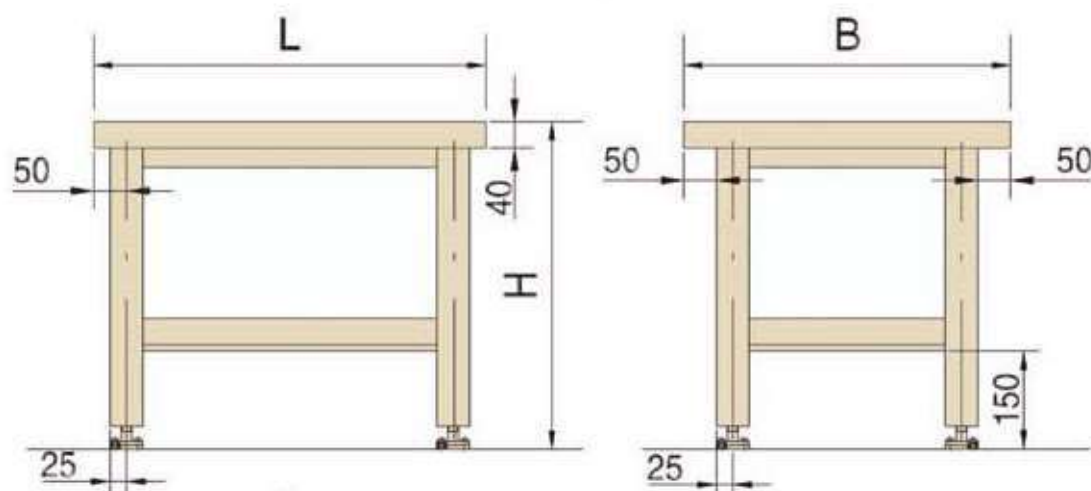

Прикроватная тумбочка

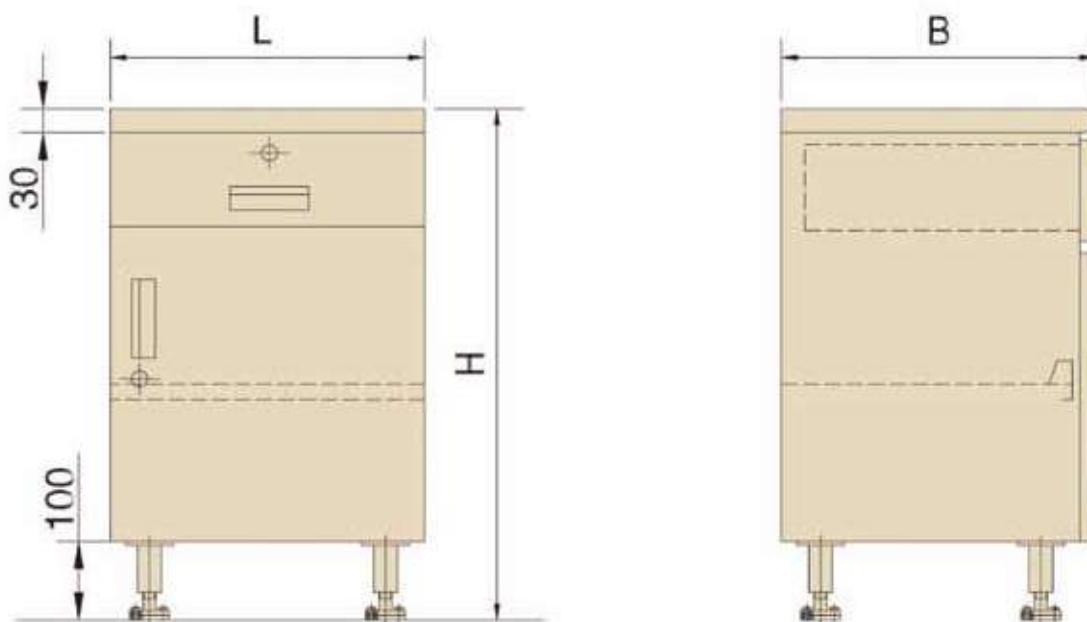

7.СУДОВАЯ МЕБЕЛЬ

7.1 Судовая металлическая мебель.

**Левосторонний однодверный шкаф - гардероб,
правосторонний - симметрично**

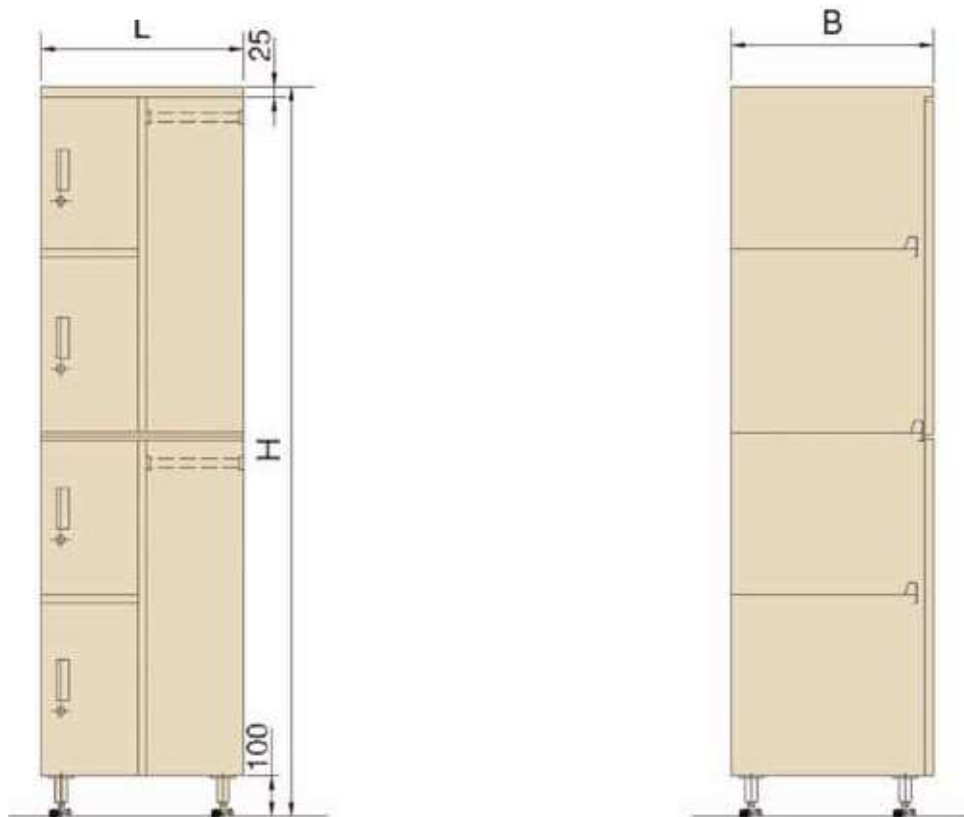

**Двухдверный шкаф
- гардероб**

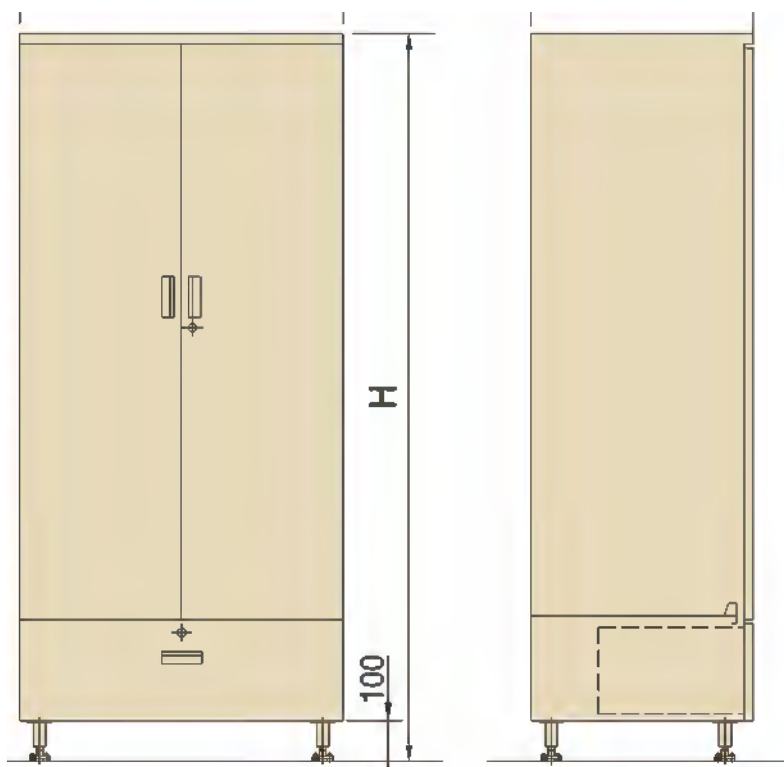

Шкаф для одежды

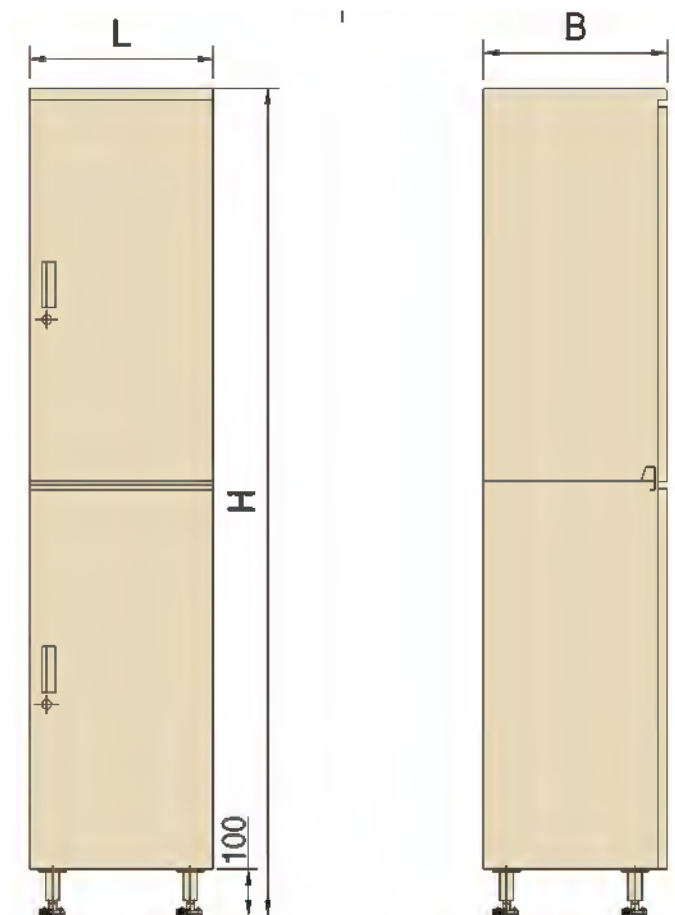

Шкаф для документов

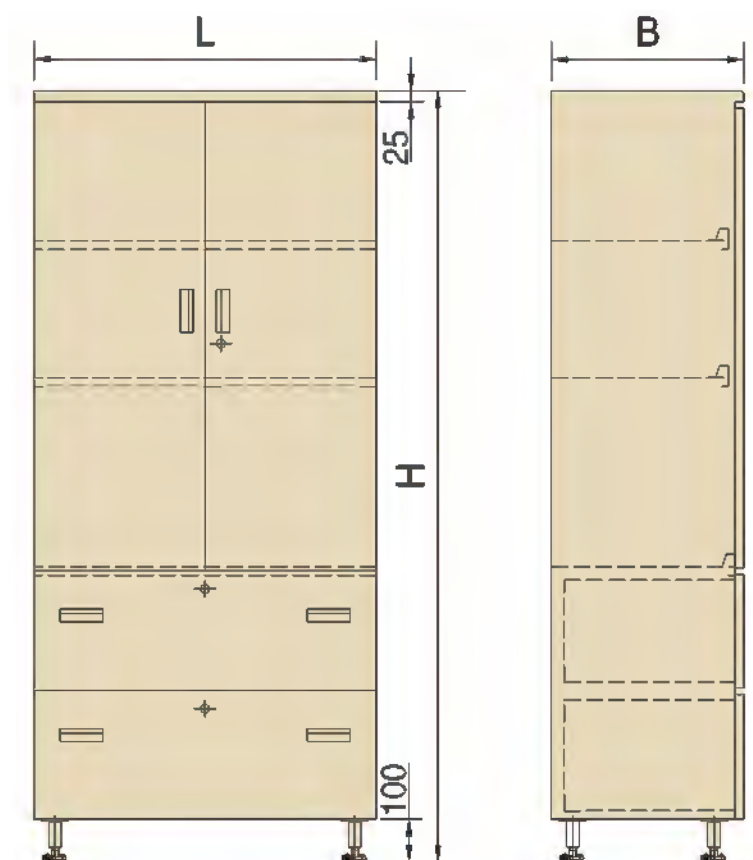

7.СУДОВАЯ МЕБЕЛЬ

7.1 Судовая металлическая мебель.

Медицинский шкаф, запирающийся

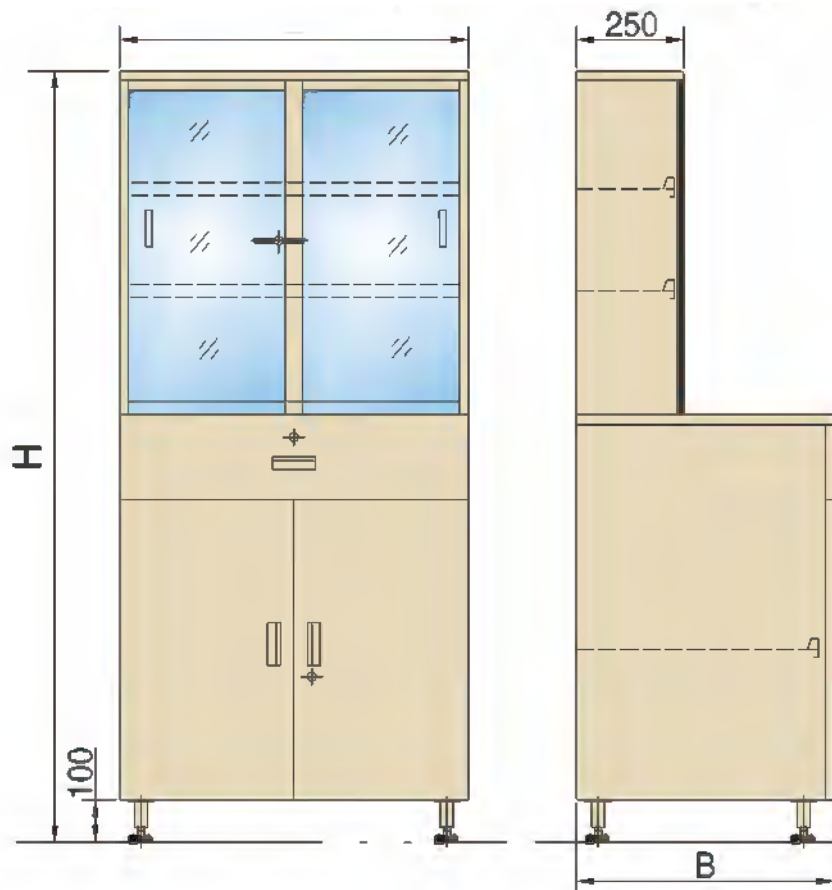

1. ФОРМА И РАЗМЕРЫ МОГУТ МЕНЯТЬСЯ ПО ЖЕЛАНИЮ ЗАКАЗЧИКА.
2. ЕСТЬ ВОЗМОЖНОСТЬ ИЗГОТОВИТЬ МЕБЕЛЬ ПО ЧЕРТЕЖАМ ЗАКАЗЧИКА.

7. СУДОВАЯ МЕБЕЛЬ

7.2 Судовая мебель из алюминиевых сотовых панелей.

7.3 Судовая мебель из фанеры, облицованная пластиком.

Мебель из алюминиевых сотовых панелей представляют собой двухслойную конструкцию, состоящую из алюминиевых ячеек, расположенных посередине, и двух стальных листов облицованных негорючим пластиком.

Мебель из алюминиевых сотовых панелей обладает лёгкостью, прочностью, износоустойчивостью.

Легко разбирается и собирается.

Обладает широкой цветовой гаммой.



Мебель из фанеры - основной материал пресованная влагостойкая фанера, покрытая негорючим пластиком.

Обладает прочностью, износоустойчивостью.

Легко разбирается и собирается.

Обладает широкой цветовой гаммой.



7. СУДОВАЯ МЕБЕЛЬ

7.2 Судовая мебель из алюминиевых сотовых панелей.

7.3 Судовые мебель из фанеры, облицованная пластиком.

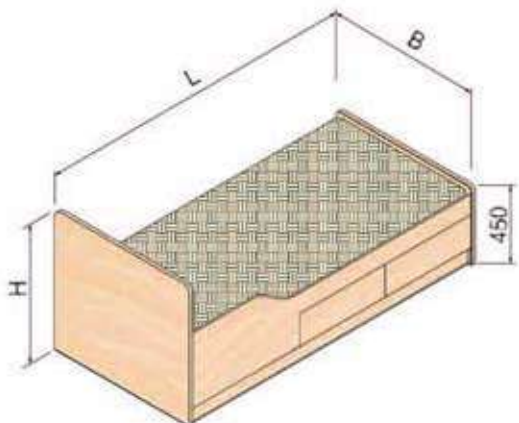

ОДНОСПАЛЬНАЯ КРОВАТЬ С МАТРАСОМ

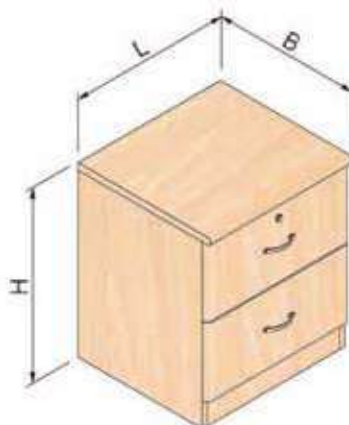

ПРИКРОВАТНАЯ ТУМБОЧКА

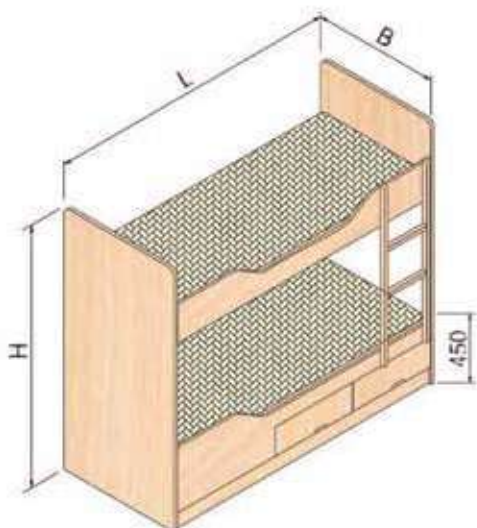

ДВУХ-ЯРУСНАЯ КРОВАТЬ С МАТРАСОМ

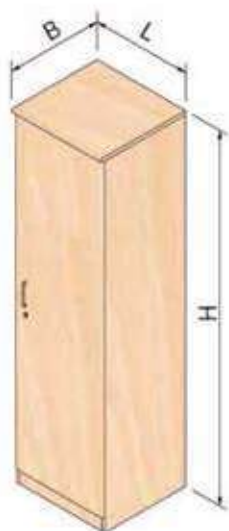

ШКАФ ДЛЯ ОДЕЖДЫ С ОДНОЙ ДВЕРКОЙ

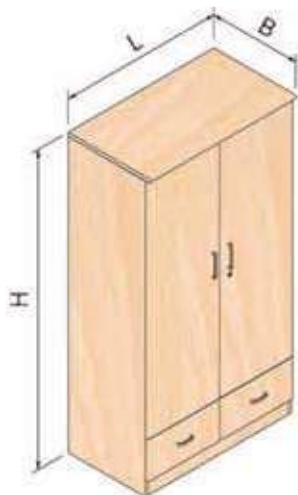

ШКАФ ДЛЯ ОДЕЖДЫ С ДВУМЯ ДВЕРЯМИ

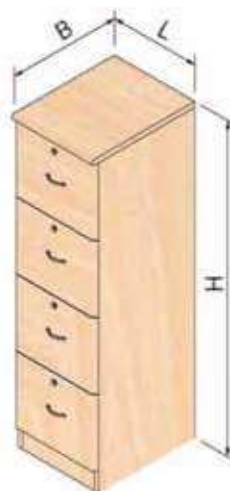

ШКАФ ДЛЯ ДОКУМЕНТОВ

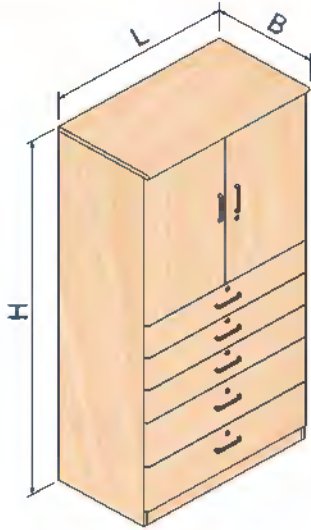

ШКАФ ДЛЯ ВЕЩЕЙ

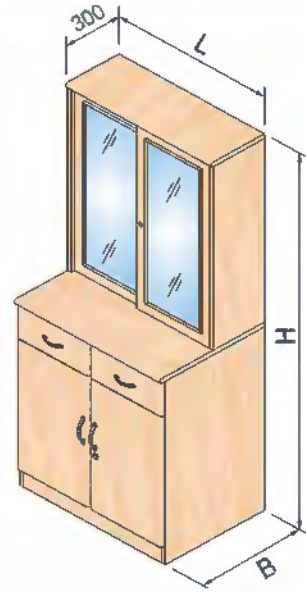

МЕДИЦИНСКИЙ ШКАФ

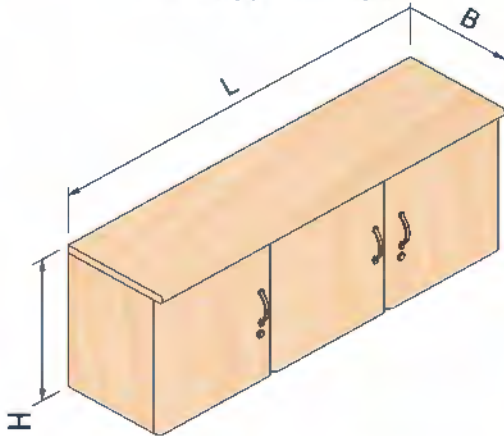

ПЕРЕНОСНОЙ ШКАФ

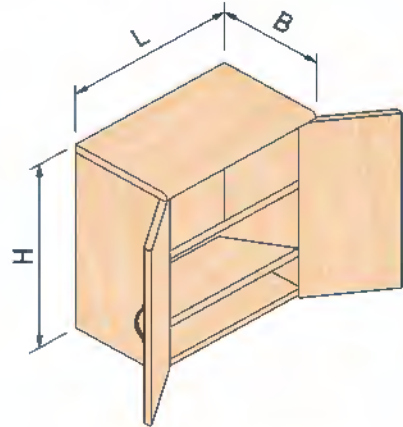

ЯЩИК ДЛЯ ОБУВИ

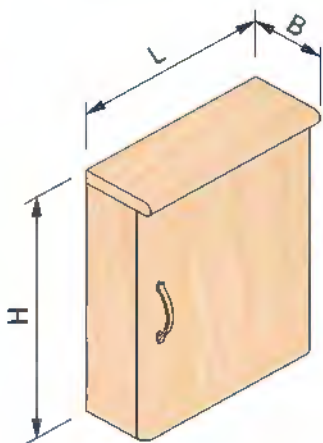

ЯЩИК ДЛЯ КЛЮЧЕЙ

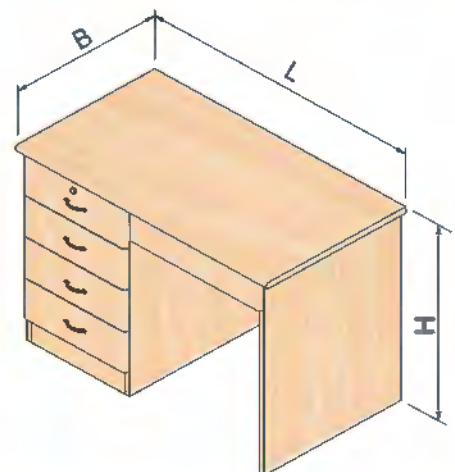

ПИСЬМЕННЫЙ СТОЛ С ОДНОЙ ТУМБОЙ

7. СУДОВАЯ МЕБЕЛЬ

7.2 Судовая мебель из алюминиевых сотовых панелей.

7.3 Судовые мебель из фанеры, облицованная пластиком.

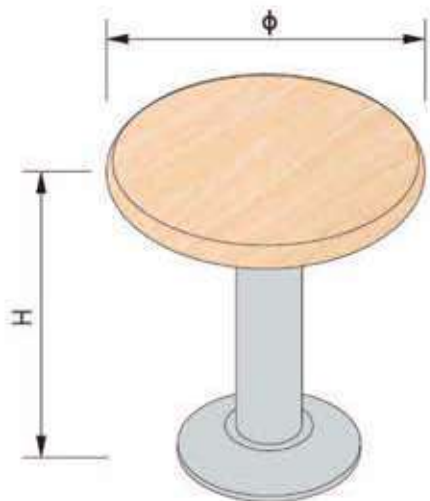

КРУГЛЫЙ ЧАЙНЫЙ СТОЛИК

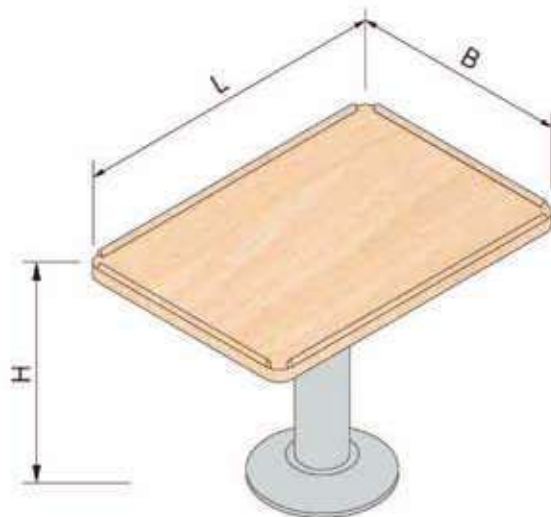

КВАДРАТНЫЙ ЧАЙНЫЙ СТОЛИК

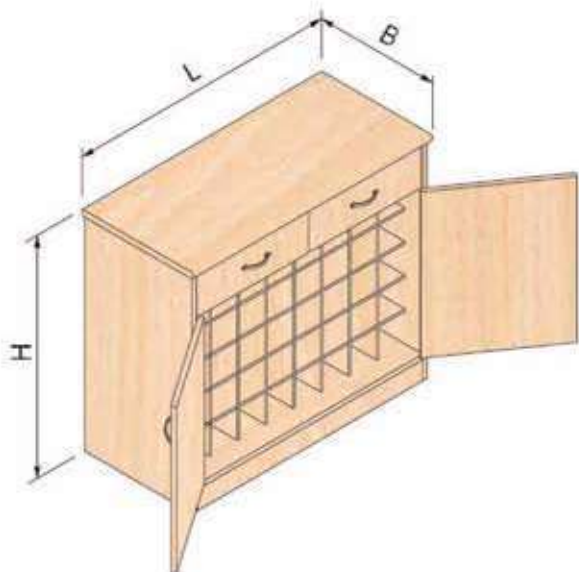

ШКАФ ДЛЯ ФЛАГОВ

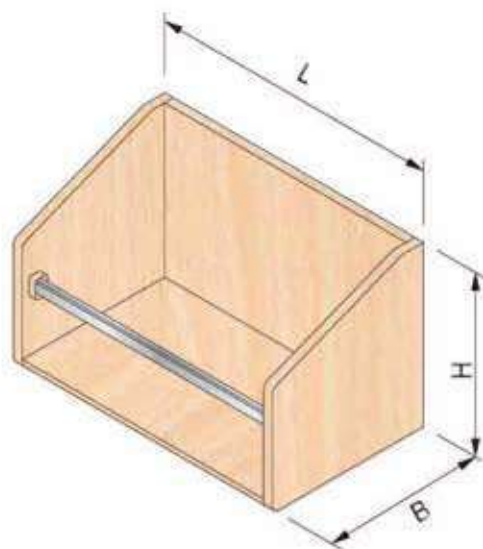

КНИЖНАЯ ПОЛКА

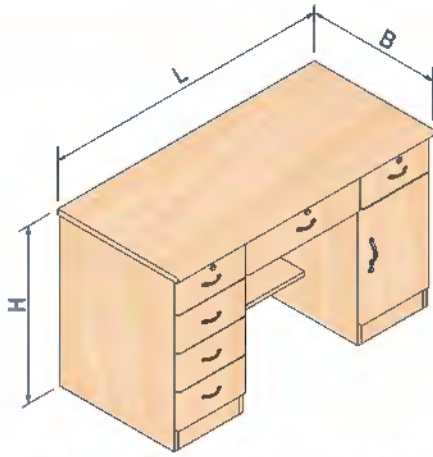

ПИСЬМЕННЫЙ СТОЛ С ДВУМЯ ТУМБАМИ

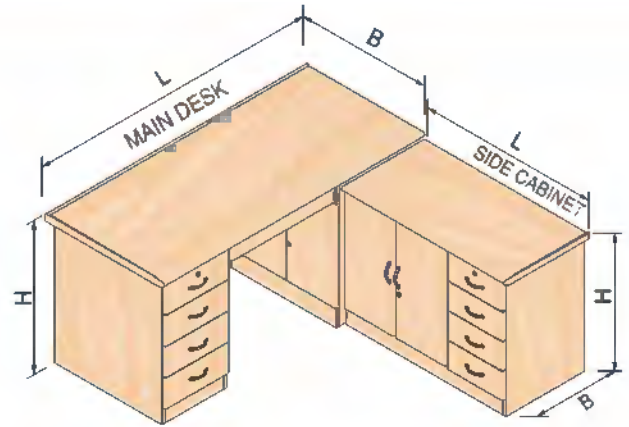

УГЛОВОЙ ПИСЬМЕННЫЙ СТОЛ

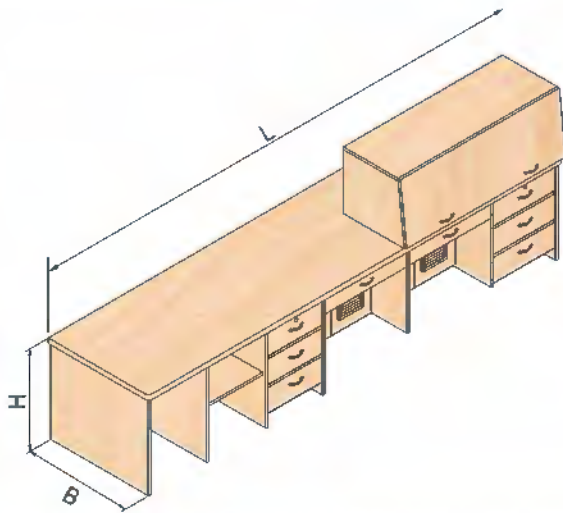

СТОЛ ДЛЯ РАДИОРУБКИ С РАБОЧИМ СТОЛОМ

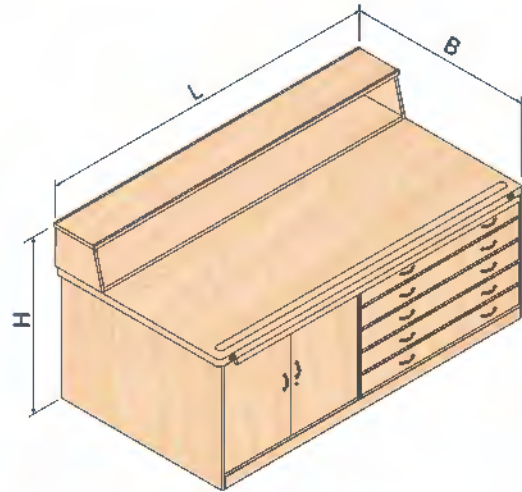

ШТУРМАНСКИЙ СТОЛ

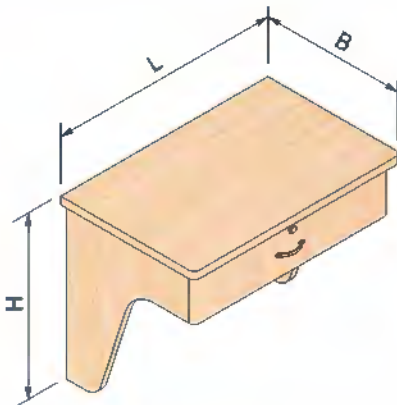

ПРИСТЕНОЧНЫЙ СТОЛ

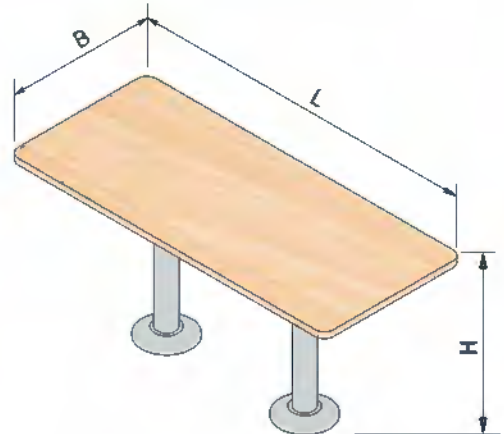

ОБЕДЕННЫЙ СТОЛ

1. ФОРМА И РАЗМЕРЫ МОГУТ МЕНЯТЬСЯ ПО ЖЕЛАНИЮ ЗАКАЗЧИКА.
2. ЕСТЬ ВОЗМОЖНОСТЬ ИЗГОТОВИТЬ МЕБЕЛЬ ПО ЧЕРТЕЖАМ ЗАКАЗЧИКА.

8. КАМБУЗНОЕ ОБОРУДОВАНИЕ

8.1 Камбузное оборудование

8.2 Камбузная мебель

Камбуз — помещение на судне, соответствующим образом оборудованное и предназначенное для приготовления пищи. В отличие от кухонного помещения на суше, камбуз специально оборудован для смягчения качки, которая может затруднить процесс приготовления пищи и сделать рабочее место кока более опасным. Поэтому всё оборудование имеет поручни и защиту от качки, а вся мебель имеет крепление к палубе, все выдвижные ящики имеют защиту от непроизвольного выдвижения.



8.КАМБУЗНОЕ ОБОРУДОВАНИЕ

8.1 Камбузное оборудование

Морская плита(4 круглых конфорки)



Модель	DZ-18	DZ-18R	DZ-28	DZ-28R
Напряжение	380/415В-3-50Гц		440/480-3-60Гц	
Мощность конфорок (кВт)	4x4	4x4	6x4	6x4
Мощность духовки (кВт)	/	4.8	/	4.8
Общая мощность (кВт)	16	20.8	24	28.8
Размер (мм)	800x900x850	800x900x850	1200x900x850	1200x900x850
Вес (кг)	150	200	250	300

Морская плита(4 квадратных конфорки)



Модель	E4FB	E4FB/R	E6FB	E6FB/R
Напряжение	380/415В-3-50Гц		440/480-3-60Гц	
Мощность конфорок (кВт)	4x2.6	4x2.6	6x2.6	6x2.6
Мощность духовки (кВт)	/	4.8	/	4.8
Общая мощность (кВт)	10.4	15.2	15.6	20.4
Размер (мм)	700x700x850	700x700x850	1050x700x850	1050x700x850
Вес (кг)	90	115	125	150

Морской шкаф для выпечки



Модель	DKX-3	DKX-9	DKX-11	DKX-15
Напряжение	380/415В-3-50Гц		440/480-3-60Гц	
Мощность (кВт)	3	9.6	11.2	14.4
Размер (мм)	850x630x900	800x800x1300	850x630x1750	850x630x1750
Вес (кг)	85	110	130	155

Морская наклонная сковорода



Модель	DQG-9	DQG-12	DQG-15
Напряжение	380/415В-3-50Гц		440/480-3-60Гц
Вместимость (л)	40	60	80
Мощность (кВт)	9	12	15
Размер (мм)	700x700x850	800x800x850	900x800x850
Вес (кг)	120	140	150

8.КАМБУЗНОЕ ОБОРУДОВАНИЕ

8.1 Камбузное оборудование

Морская наклонная кастрюля



Модель	DZG-40Q	DZG-60Q	40MTLC вертикальный
Напряжение	380/415В-3-50Гц		440/480-3-60Гц
Вместимость (Л)	40	60	40
Мощность (кВт)	9	9	9
Размер (мм)	1020x680x1000	1080x680x1000	700x700x850
Вес (кг)	120	130	100

Морской паровой шкаф



Модель	DHZ-24	DHZ-36	DHZ-42
Напряжение	380/415В-3-50Гц		440/480-3-60Гц
Вместимость (Кг)	24	36	42
Мощность (кВт)	9	9	9
Размер (мм)	660x750x1550	660x750x1750	660x750x1800
Вес (кг)	125	140	145

Морская электромагнитная плита



Модель	DCZ-05	DCZ-08	DCZ-10S	DCZ-16S
Напряжение	380/415В-3-50Гц		440/480-3-60Гц	
Мощность (кВт)	5	8	2x5	2x8
Кол-во порций	20	30	50	60
Размер (мм)	700x700x850	800x800x850	1200x800x850	1200x800x850
Вес (кг)	60	75	90	105

Морская большая электромагнитная плита



Модель	DCZ-08G	DCZ-12G	DCZ-15GS	DCZ-18GS
Напряжение	380/415В-3-50Гц		440/480-3-60Гц	
Мощность (кВт)	8	12	2x15	2x18
Кол-во порций	50	60	100	120
Размер (мм)	1100x1150x850	1100x1150x850	2000x1150x850	2000x1150x850
Вес (кг)	60	75	90	105

Морская электрическая фритюрница

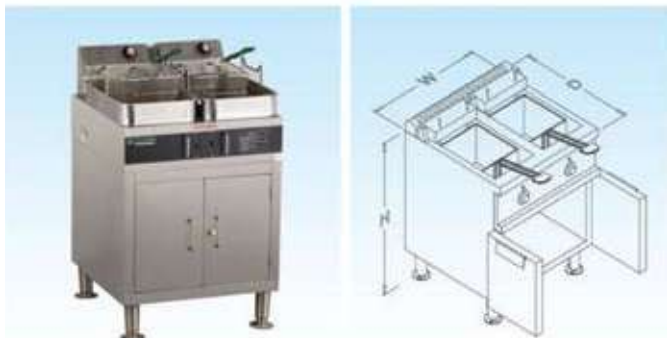

Модель	DZS-8	DZS-12
Напряжение	380/415В-3-50Гц	440/480-3-60Гц
Вместимость (Л)	2x8	2x12
Мощность (кВт)	8,4	12
Размер (мм)	610x610x850	700x700x850
Вес (кг)	55	60

Морская фритюрница с системой гашения огня



Модель	10DPER/FEQ	20DPER/FEQ
Напряжение	380/415В-3-50Гц	440/480-3-60Гц
Вместимость (Л)	10	20
Мощность (кВт)	6	12
Размер (мм)	450x820x1750	800x915x1755
Вес (кг)	105	175

Морская комбинированная печь

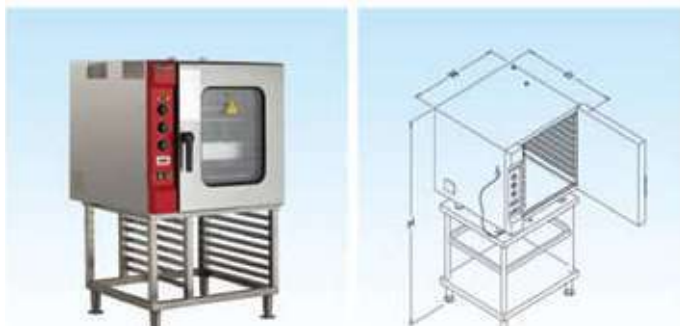

Модель	FCE043L	FCE061E	FCF101E
Напряжение	220-1-50Гц 220-1-60Гц	380/415-3-50Гц	440/480-3-60Гц
Вместимость	4x1/1 Gп	6x1/1Gп	10x1/1Gп
Мощность (кВт)	3	15	17,3
Размер (мм)	600x600x637	920x920x1750	870x890x1794
Вес (кг)	30	190	215

Морской нагреватель воды (настенный вариант)



Модель	WB-12	WB-15	PK-3/В	PK-6/В
Напряжение	220-1-50Гц	220-1-60Гц	380/415-3-50Гц	440/480-3-60Гц
Мощность (кВт)	2	2	3	6
Вместимость (Л)	50	60	100	120
Размер (мм)	225x440	264x440	360x350x560	480x360x760
Вес (кг)	2	3	13	17

8. КАМБУЗНОЕ ОБОРУДОВАНИЕ

8.1 Камбузное оборудование

Морской нагреватель воды (напольный вариант)



Модель	KSQ-3L	KSQ-6L	KSQ-9L
Напряжение	220-1-50Гц 220-1-60Гц	380/415-3-50Гц	440/480-3-60Гц
Вместимость (л)	24	42	66
Мощность (кВт)	3	6	9
Размер (мм)	400x270x1550	430x290x1655	510x310x1775
Вес (кг)	25	35	40

Морской кран питьевой воды



Модель	UW-061DS	UW-061D
Напряжение	220-1-50Гц	220-1-60Гц
Вместимость г.в.	3.3 л	-
Вместимость х.в.	3.3 л	3.3 л
Мощность охлаждения (кВт)	0,215	0,215
Мощность нагрева (кВт)	0,75	-
Размер (мм)	380x330x1020	380x330x1020
Вес (кг)	30	28

Морской универсальный миксер



Модель	B10	B20F	B30	B40	B50	B60
Напряжение	220-1-50Гц	220-1-60Гц	380/415В-3-50Гц	440/480-3-60Гц		
Мощность (кВт)	0,62	0,75	1,5	1,85	1,9	2,8
Вместимость (л)	10	20	30	40	50	60
Размер (мм)	440x420x750	530x415x758	610x530x1020	780x645x1240	815x580x1200	620x1025x1430
Вес (кг)	70	98	192	242	348	490
Примечание	Дополнительно комплектуется мясорубкой и овощерезкой					

Морской миксер для теста



Модель	HS20	HS30A	HS40A	HS50A
Вместимость теста (кг)	8	12	16	20
Вместимость чаши (л)	20	30	40	50
Напряжение	220-1-50Гц	220-1-60Гц	380/415В-3-50Гц	440/480-3-60Гц
Мощность (кВт)	1,1	1,6	2,9	2,9
Размер (мм)	380x690x730	430x730x770	480x860x850	530x920x935
Вес (кг)	70	120	250	260

Морской производитель лапши

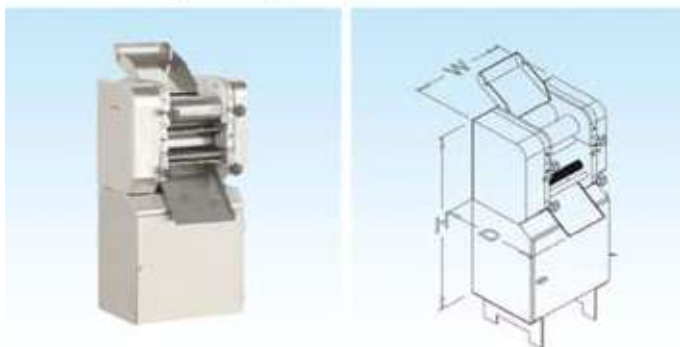

Модель	MT12.5J	MT25J	MT30J
Напряжение	220-1-50Гц		220-1-60Гц
Вместимость теста	12-20 кг/ч	20-25 кг/ч	25-30 кг/ч
Мощность (кВт)	1.1	1.5	2
Размер (мм)	350x350x980	416x360x815	470x360x820
Вес (кг)	75	80	90

Морская машина для пельменей



Модель	JGB-120
Напряжение	220-1-50Гц 220-1-60Гц
Вместимость	7200 шт/ч
Мощность (кВт)	1.1
Размер (мм)	860x485x1155
Вес (кг)	160

Морская печь для блинов



Модель	LB550
Напряжение	220-1-50Гц 220-1-60Гц 380/415В-3-50Гц 440/480-3-60Гц
Мощность (кВт)	6
Размер (мм)	645x785x805
Вес (кг)	42

Морской слайсер для хлеба



Модель	TR12
Напряжение	220-1-50Гц 220-1-60Гц
Производительность	30 кусков/мин.
Мощность (кВт)	0,24
Размер (мм)	660x705x700
Вес (кг)	80

8. КАМБУЗНОЕ ОБОРУДОВАНИЕ

8.1 Камбузное оборудование

Морской тостер



Модель	4ATS	6ATS
Напряжение	220-1-50Гц	220-1-60Гц
Производительность	160 кусков/час	240 кусков/час
Мощность (кВт)	2,3	3,3
Размер (мм)	330x220x225	420x220x225
Вес (кг)	7	8

Морской слайсер для мяса



Модель	SS-250	SS-300
Напряжение	220-1-50Гц	220-1-60Гц
Размер лезвия (мм)	220	300
Толщина нарезки	0-15 мм	0-15 мм
Мощность (кВт)	0,15	0,25
Размер (мм)	550x450x380	680x510x440
Вес (кг)	16	20

Морская мясорубка



Модель	TJ12F	TJ22A	TJ32
Напряжение	220-1-50Гц	220-1-60Гц	
Производительность	120 кг/ч	220 кг/ч	320 кг/ч
Мощность (кВт)	0,8	0,85	1,9
Размер (мм)	380x220x410	410x240x450	530x270x500
Вес (кг)	27	36	76

Морская картофелечистка



Модель	PPJ5SC	PPJ6SC	PPJ10SC	PPJ15SC
Вместимость теста (кг)	5	6	10	15
Напряжение	220-1-50Гц	220-1-60Гц	380/415В-3-50Гц	440/480-3-60Гц
Мощность (кВт)	0,4	0,6	0,8	0,8
Размер (мм)	395x395x675	400x400x607	410x550x1070	410x550x1070
Вес (кг)	30	35	45	65

Морская машина для резки овощей

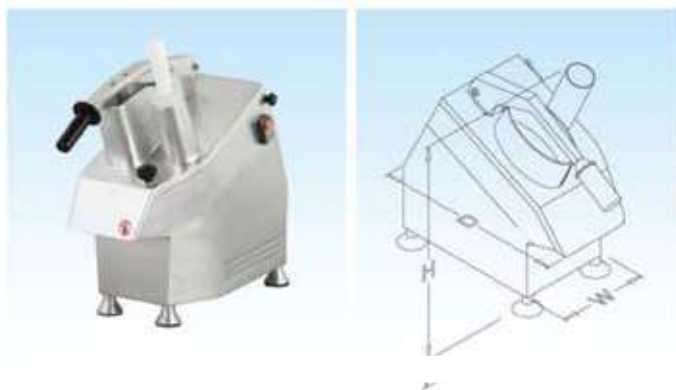

Модель	TMSS	QCS300
Напряжение	220-1-50Гц	220-1-60Гц
Мощность (кВт)	0,515	0,55
Размер (мм)	280x510x510	230x570x510
Вес (кг)	23	22.5

Морская машина для мытья овощей



Модель	QZ300	
Напряжение	220-1-50Гц	220-1-60Гц
Вместимость (л)	300	
Мощность (кВт)	2	
Размер (мм)	1345x763x720	
Вес (кг)	120	

Морская машина для резки костей

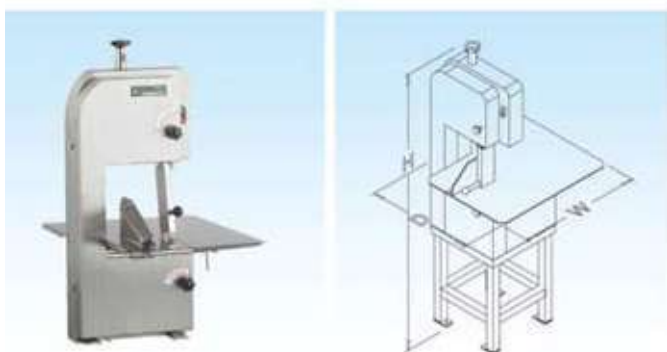

Модель	2000A	2500A	JG210A
Напряжение	220-1-50Гц		220-1-60Гц
Мощность (кВт)	1,1	1,5	0,93
Размер (мм)	690x620x880	630x630x980	610x530x1385
Вес (кг)	40	60	70

Морская машина для взбивания молока



Модель	2000A	2500A	JG210A
Напряжение	220-1-50Гц	220-1-60Гц	380/415В-3-50Гц 440/480-3-60Гц
Мощность (кВт)	1,5	1,1	2,2
Размер (мм)	290x497x870	390x480x900	460x560x950
Вес (кг)	35	52	75

8.КАМБУЗНОЕ ОБОРУДОВАНИЕ

8.1 Камбузное оборудование

Морской измельчитель с краном



Модель	PPJ5SC	PPJ6SC	PPJ10SC	PPJ15SC
Производительность (кг/час)	100	150	300	400
Напряжение	220-1-50Гц	220-1-60Гц	380/415В-3-50Гц 440/480-3-60Гц	
Мощность (кВт)	0,38	0,45	0,75	1,1
Размер (мм)	500x650x850	500x650x850	600x650x850	600x650x850
Вес (кг)	10	10	29	29

Морская машина для приготовления льда

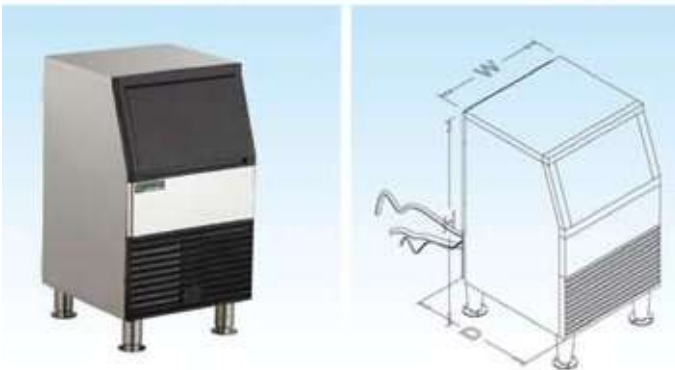

Модель	CM85	CM105	CM165	CM215
Производительность (кг/сутки)	36	45	75	105
Напряжение	220-1-50Гц		220-1-60Гц	
Мощность (кВт)	0,35	0,62	0,44	0,78
Размер (мм)	500x555x932	500x555x932	660x676x978	660x676x978
Вес (кг)	56	58	75	80

Морской бар для салатов



Модель	CNTC12	CNTC15
Вместимость (л)	280	380
Напряжение	220-1-50Гц	220-1-60Гц
Мощность (кВт)	0,42	0,75
Размер (мм)	1200x650x850	1500x650x850
Вес (кг)	90	115

Морская машина для сока с дозатором



Модель	FD-051	FD-102	FD-153	FD-042
Вместимость (л)	18,5	2x18,5	3x18,5	2x8
Напряжение	220-1-50Гц		220-1-60Гц	
Мощность (кВт)	0,39	0,59	0,94	0,25
Размер (мм)	250x400x700	457x400x700	660x400x700	273x430x650
Вес (кг)	19,5	31,5	39,5	24,5

**Морская машина
для приготовления мороженого**



Модель	BQ105	
Напряжение	220-1-50Гц	220-1-60Гц
Производительность (кг/час)	12	
Мощность (кВт)	0,98	
Размер (мм)	570x425x610	
Вес (кг)	60	

Морской стальной холодильник



Модель	PRO03R1FM	PRO05R1FM	PRO10R1FM	PRO15R1FM
Вместимость (л)	300	500	1000	1500
Напряжение	220-1-50Гц		220-1-60Гц	
Мощность (кВт)	0,2	0,45	0,49	0,85
Размер (мм)	600x600x1800	620x760x1980	1220x760x1980	1810x760x1980
Вес (кг)	104	130	260	390

Морской холодильник



Модель	BC-50	BC-110	BCD-133	BCD-196	BCD-256
Вместимость (л)	50	110	133	196	256
Напряжение	220-1-50Гц		220-1-60Гц		
Мощность (кВт)	0,39	0,5	0,55	0,38	0,65
Размер (мм)	495x470x500	500x545x860	470x465x1170	526x585x1500	600x630x1635
Вес (кг)	18	27	43	51	66

Морской горячий шкаф (мармит)



Модель	RC1565	RC1865	RC2065
Вместимость	4x1/1	4x1/1	5x1/1
Напряжение	220-1-50Гц		220-1-60Гц
Мощность (кВт)	2	2	2
Размер (мм)	1500x650x850	1800x650x850	2000x650x850
Вес (кг)	80	100	120

8.КАМБУЗНОЕ ОБОРУДОВАНИЕ

8.1 Камбузное оборудование

Морская плитка



Модель	E1FB	E2FB
Напряжение	220-1-50Гц	220-1-60Гц
Мощность (кВт)	1	2
Размер (мм)	220x220x130	460x240x130
Вес (кг)	2.5	3.5

Морская кофеварка



Модель	ЖКВ	SUP0310
Производительность	160 чашек/час	120 чашек/час
Напряжение	220-1-50Гц	220-1-60Гц
Мощность (кВт)	1,75	1,4
Размер (мм)	195x360x450	300x360x365
Вес (кг)	7	8

Морской прибор для открывания банок



Модель	OXV55
Размер (мм)	188x100x443
Вес (кг)	4

Морская кастрюля для приготовления риса



Модель	SR10GHN	SR13GHN	SR19GHN
Вместимость (л)	10	13	19
Напряжение	220-1-50Гц	220-1-60Гц	
Мощность (кВт)	1,55	1,95	2,65
Размер (мм)	Ø 370x300	Ø 400x320	Ø 460x360
Вес (кг)	5,2	7	10,2

Морская микроволновая печь



Модель	WBL-23	WBL-25
Вместимость (л)	23	25
Напряжение	220-1-50Гц	220-1-60Гц
Мощность (кВт)	0,8	1,3
Размер (мм)	470x360x315	490x350x285
Вес (кг)	14	22

Морская посудомоечная машина



Модель	AM60E	XWJ-2A
Производительность	51 комплект /час	60 комплектов /час
Напряжение	380/415В-3-50Гц	440/480-3-60Гц
Мощность (кВт)	15	16,1
Размер (мм)	700x638x1440	635x840x1440
Вес (кг)	130	110

Морская посудомоечная машина



Модель	UT-8	UT-1
Производительность	10 комплектов /час	33 комплекта /час
Напряжение	220-1-50Гц 220-1-60Гц	380/415В-3-50Гц 440/480-3-60Гц
Мощность (кВт)	0,7	6,85
Размер (мм)	520x450x800	600x600x850
Вес (кг)	35	55

Морское устройство прессования отходов



Модель	DZ08T08	DZ10T10
Производительность	8 пакетов /час	20 пакетов /час
Напряжение	220-1-50Гц 220-1-60Гц	380/415В-3-50Гц 440/480-3-60Гц
Мощность (кВт)	0,8	2,2
Размер (мм)	500x495x1570	740x620x1820
Вес (кг)	160	520

Морской шкаф для стерилизации



Модель	ZTP80	ZTP128	RTP350
Вместимость (л)	80	128	350
Напряжение	220-1-50Гц		220-1-60Гц
Мощность (кВт)	0,6	1	2,7
Размер (мм)	425x340x775	464x380x1060	720x540x1580
Вес (кг)	15	25	55

8.КАМБУЗНОЕ ОБОРУДОВАНИЕ

8.2 Камбузная мебель

Морской стол для работы



Морской стол с двумя раковинами



Морской стол



Морской стол для мойки



Морской стол для рубки



Морской стол для приправы



Морской шкаф



Морская подставка для чашек

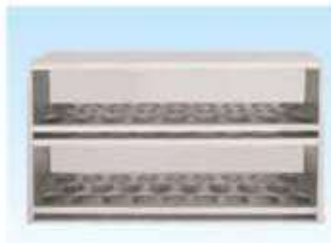

Морская подставка для тарелок

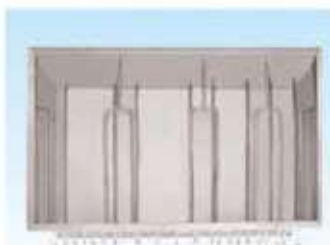

Морская подставка для бутылок



Морская вытяжка

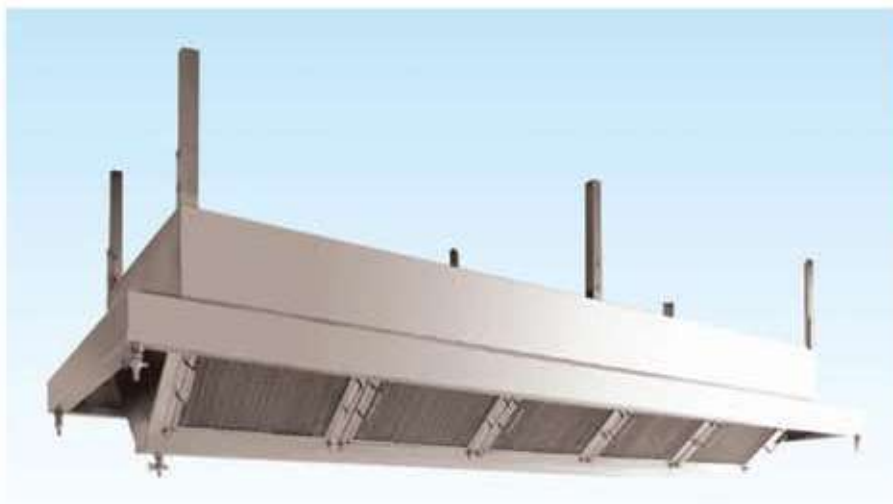

1. ВСЯ КАМБУЗНАЯ МЕБЕЛЬ ИЗГОТАВЛИВАЕТСЯ ПО РАЗМЕРАМ ЗАКАЗЧИКА.
2. ЕСТЬ ВОЗМОЖНОСТЬ ИЗГОТОВИТЬ ЛЮБУЮ МЕБЕЛЬ ПО ЧЕРТЕЖАМ ЗАКАЗЧИКА.

9. СУДОВОЕ ПРАЧЕЧНОЕ ОБОРУДОВАНИЕ

Прачечная — помещение на судне, соответствующим образом оборудованное и предназначенное для стирки и сушки одежды, белья и т.д.

Всё оборудование имеет крепление к палубе, которое защищает оборудование от произвольного смещения.

Морская стиральная машина



Модель	XQG50	800E	WA8008
Вместимость (кг)	5	6	8
Напряжение	220-1-50Гц		220-1-60Гц
Мощность (кВт)	2	1,75	2
Размер (мм)	595x550x850	600x520x830	600x620x830
Вес (кг)	55	65	69

Морская стиральная машина



Модель	RS6	RS7	RS10	RS13	RS18	RS22	RS35
Напряжение	380/415В-3-50Гц			440/480-3-60Гц			
Вместимость (кг)	6	7	10	13	18	22	35
Мощность (кВт)	6	9	12	12	18	18	24
Размер (мм)	660x710 x1045	660x710 x1045	660x865 x1140	750x820 x1225	855x895 x1315	855x990 x1315	1100x1140 x1460
Вес (кг)	140	150	185	195	280	280	710

Морская сушилка для белья



Модель	EDV500	GYJ60-1	WT46E301T1
Вместимость (кг)	5	6	7
Напряжение	220-1-50Гц		220-1-60Гц
Мощность (кВт)	1,95	2,2	2
Размер (мм)	600x600x800	595x555x830	595x620x825
Вес (кг)	45	32	45

морской электрический нагреватель



Модель	DN-2	
Напряжение	220-1-50Гц	220-1-60Гц
Мощность (кВт)	2	
Размер (мм)	550x100x305	
Вес (кг)	12	

Морская сушилка для белья



Модель	DAM6	DAM9	T11	T13	T16	T24	T35
Напряжение	380/415В-3-50Гц			440/480-3-60Гц			
Вместимость (кг)	6,5	9	11	13	16	24	35
Мощность (кВт)	3	6	13,5	18	24	30	36
Размер (мм)	595x585 x830	683x706 x1030	805x1070 x1675	805x1160 x1675	805x1280 x1675	965x1270 x1975	965x1490 x1975
Вес (кг)	39	120	230	250	250	275	305

Морская гладильная машина

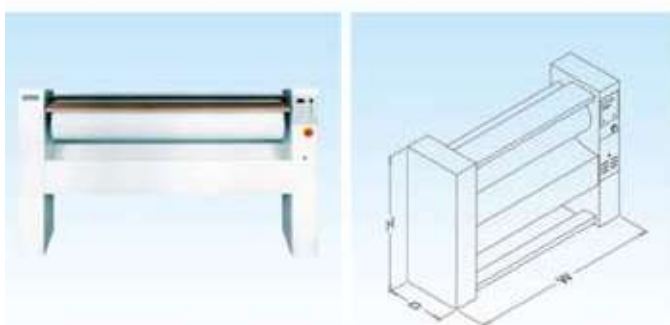

Модель	125-100	125-120	125-140	130-160	130-200
Длина ролика (мм)	1000	1200	1400	1600	2000
Напряжение	380/415В-3-50Гц			440/480-3-60Гц	
Мощность (кВт)	5	6	7	13,2	16,8
Размер (мм)	1400x420 x1005	1600x420 x1005	1800x420 x1005	2200x500 x1100	2600x500 x1100
Вес (кг)	100	118	126	262	294

Морской паровой гладильный стол



Модель	BDZ-1370
Напряжение	380/415В-3-50Гц 440/480-3-60Гц
Мощность (кВт)	4
Размер стола (мм)	1200x800x100
Размер (мм)	1340x964x1766
Вес (кг)	133

Морская гладильная доска



Морской утюг с подставкой



Модель	BDZ-1370
Напряжение	220-1-50Гц 220-1-60Гц
Мощность (кВт)	1,45
Размер (мм)	261x115x136
Вес (кг)	1,5

10. СУДОВОЕ СПАСАТЕЛЬНОЕ ОБОРУДОВАНИЕ

10.1 Индивидуальные спасательные средства

10.2 Коллективные спасательные средства

10.3 Спуско-подъёмные устройства

Судовое спасательное оборудование предназначено для спасения людей, эвакуируемых в море с борта аварийного судна или по каким-либо причинам оказавшихся за бортом судна.

Поэтому количество, размер, а так же качество спасательного оборудования должны соответствовать всем необходимым нормам.

Судовое спасательное оборудование подразделяется на индивидуальное и коллективное. Индивидуальные спасательные средства служат для поддержания на плаву человека, попавшего в воду - это спасательные жилеты, круги и т.д.

Коллективные спасательные средства представляют собой водоизмещающие плавучие средства, предназначенные для совместного спасения людей, вынужденных оставить гибнущее судно. Они должны защищать находящихся на них людей от морской стихии и иметь снабжение, обеспечивающее их жизнедеятельность - это спасательные шлюпки и плоты.



10.2 СУДОВОЕ СПАСАТЕЛЬНОЕ ОБОРУДОВАНИЕ

10.1 Индивидуальные спасательные средства



Гидротермокостюм состоит из комбинезона (закрывающего все тело человека, за исключением лица), имеющего световозвращающие полосы, совмещенного со шлемом, сапогами (галошами), перчатками, имеет теплоизоляционный контур и обеспечивает защиту от переохлаждения в течение 6 часов в воде с температурой 0 - +2 С, укомплектованного устройством подъема из воды со страховочным линем. Эксплуатация гидротермокостюмов не требует применения спасательного жилета.



Спасательный жилет — средство для поддержки человека на воде. Обычно имеет ярко-оранжевый цвет. Наполняется либо воздухом (самонадувающийся), либо пенопластом



Огонь поиска для спасательного жилета и гидротермокостюма. Предназначен для поиска людей в темное время суток



Спасательный круг — средство для оказания помощи утопающим. Является поплавком из твердого плавучего материала в «бублика». Окрашивается в яркий, заметный цвет — ярко-оранжевый или красный, возможно, с несколькими белыми полосами.

10. СУДОВОЕ СПАСАТЕЛЬНОЕ ОБОРУДОВАНИЕ

10.2 Коллективные спасательные средства

Спасательная шлюпка свободного падения

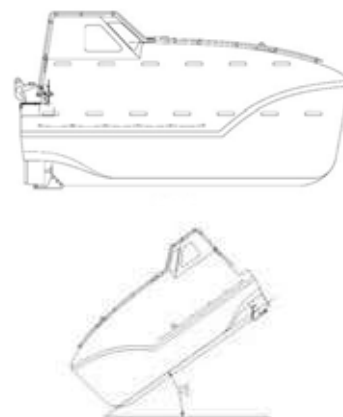

Тип	Габаритные размеры	Вместимость	Допустимая высота спуска	Угол наклона установки	модель двигателя/ мощность	Вес	Вес с пассажирами
BCFC-5.2M	5.20×2.50×3.07	20	16	35°	380J-3/20.6 3JH30A / 22.1 DV29 / 21.3	2615	4265
BCFF-5.2M	5.20×2.50×3.07	20	16	35°		2955	4605
BCFC-6.0M	6.00×2.62×3.08	28	16	35°		3182	5492
BCFF-6.0M	6.00×2.62×3.08	28	16	35°		3520	5830
BCFC-6.8M	6.80×2.75×3.10	32	20	35°		3530	6170
BCFF-6.8M	6.80×2.75×3.10	32	20	35°		3840	6480
BCFC-9.0M	9.00×2.80×3.33	44	22	35°		4900	8530
BCFF-9.0M	9.00×2.80×3.33	44	22	35°		5250	8880

Спасательная шлюпка

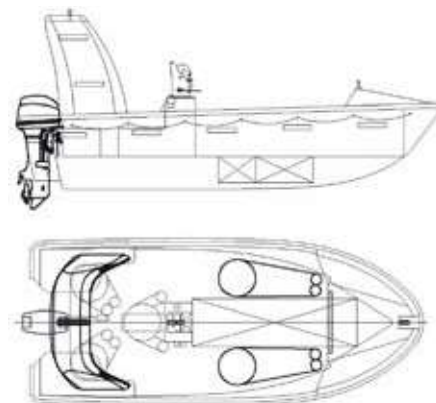

Тип	Габаритные размеры	Вместимость	скорость	модель двигателя/ мощность	Допустимая высота спуска	Вес	Вес с пассажирами
GJ-4.5M(单吊钩)	4.50×1.86×0.85	6	≥6	水星(Mercury) 25ML/18.4	--	625	1120
GJ-4.5M(双吊钩)	4.50×1.86×0.85	6	≥6	TOHATSO M25C	2.80	625	1120
GJ-4.5M-1(单吊钩)	4.50×1.80×0.85	6	≥6	380J-3/20.6 3JH30A / 22.1	--	990	1485
GJ-4.5M-2(双吊钩)	4.50×1.80×0.85	6	≥6	DV29 / 21.3	3.50	990	1485

Полностью закрытая спасательная шлюпка

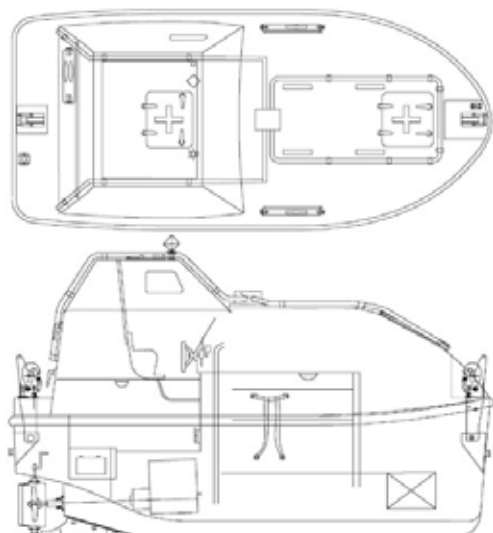

Тип	Габаритные размеры	Вместимость	Допустимая высота спуска	модель двигателя/ мощность	Вес	Вес с пассажирами
BCC-5.0M	5.00×2.20×1.10	26	4.60	380J-3 / 20.6	2107	4252
BCF-5.0M	5.00×2.20×1.10	26	4.60		2402	4547
BCC-5.7M	5.70×2.30×1.15	30	5.30		2273	4748
BCF-5.7M	5.70×2.30×1.15	30	5.30		2611	5086
BCC-6.5M	6.50×2.32×1.15	36	6.10		2661	5831
BCF-6.5M	6.50×2.32×1.15	36	6.10		3136	6106
BCC-7.5M	7.50×2.70×1.20	55	7.00		2832	7370
BCF-7.5M	7.50×2.70×1.20	55	7.00		3137	7675
BCC-8.0M	8.00×2.96×1.15	70	7.60		3395	9170
BCF-8.0M	8.00×2.96×1.15	70	7.60		3695	9470
BCC-8.5M	8.50×3.15×1.20	85	8.10	485J-3 / 30	4360	11372.5
BCF-8.5M	8.50×3.15×1.20	85	8.10		4655	11667.5
BCC-9.5M	9.50×3.70×1.25	115	8.90	DV29 / 21.3	5200	14687.5
BCF-9.5M	9.50×3.70×1.25	115	8.90		5800	15087.5
BCC-10.3M	10.30×3.70×1.25	130	9.73		5618	16343
BCF-10.3M	10.30×3.70×1.25	130	9.73	DV48 / 35.3	6183	16908

Быстрая спасательная шлюпка

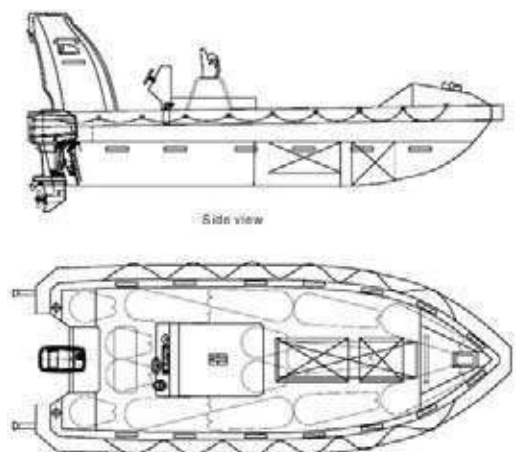

Тип	Габаритные размеры	Вместимость	Скорость	модель двигателя/ мощность	Вес	Вес с пассажирами
GJ6.0B-1	6.0×2.3×1.0	15	3人≥20Кл	YANMAR 4LH-A-HTP/DTP/STP BUKHA+STEYR SOLAS144/236 HYUNDAI SEASALL D170J/S250J	1450	2687.5
GJ6.0B-2	6.0×2.3×1.0	15	15人≥8Кл	水星(Mercury) 60-90HP	1190	2427.5

10. СУДОВОЕ СПАСАТЕЛЬНОЕ ОБОРУДОВАНИЕ

10.2 Коллективные спасательные средства



Надувная спасательная шлюпка

Тип	Габаритные размеры	Вместимость	Скорость	модель двигателя/ мощность	Вес	Вес с пассажирами
GJ6.0B-1	6.0×2.3×1.0	15	3ч ≥ 20Кл	YANMAR 4LHA-HTP/DTP/STP BUKH+STEYR SOLAS144/236 HYUNDAI SEASALL D170J/S250J	1450	2687.5
GJ6.0B-2	6.0×2.3×1.0	15	15ч ≥ 8Кл	水星(Mercury) 60-90HP	1190	2427.5

Шлюпка

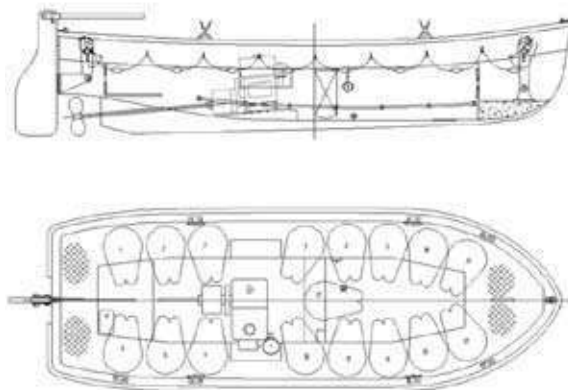

Тип	Габаритные размеры	Вместимость	Скорость	модель двигателя/ мощность	Вес
BJ-5.5M	5.50×1.90×0.85	P ≤ 17	4.50	ZS1100C/11KW	2420
BJ-5.5M	5.50×1.90×0.85	P ≤ 17	4.50	ZX2105J-1/18.6KW	2650
BJ-6.5M	6.50×2.10×0.93	18 ≤ P ≤ 25	5.50	ZS1100C/11KW	3275
BJ-6.5M	6.50×2.10×0.93	18 ≤ P ≤ 25	5.50	ZX2105J-1/18.6KW	3405
BJ-7.5M	7.50×2.50×1.05	26 ≤ P ≤ 44	6.50	ZX2105J-1/18.6KW	5380

Надувной спасательный плот — надувное коллективное спасательное средство, предназначенное для спасения пассажиров и экипажей тонущих судов.

Рассчитан на 6-125 человек.



Тип	КНА-6	КНА-10	КНА-15	КНА-20	КНА-25	КНА-50	КНА-100	КНА-110	КНА-125
Вместимость	6	10	15	20	25	50	100	110	125
Размер	Ø 615 *1095	Ø 670 *1135	Ø 690 *1285	Ø 720 *1450	Ø 735 *1495	Ø 805 *2095	Ø1050 *2400	Ø 1050 *2400	Ø 1050 *2400
Вес <	85	114	142	185	212	445	780	860	920



Тип	КНА-6	КНА-8	КНА-10	КНА-12	КНА-15	КНА-16	КНА-20	КНА-25	КНА-30
Вместимость	6	8	10	12	15	16	20	25	30
Размер	Ø 545 *1045	Ø 545 *1045	Ø 615 *1095	Ø 615 *1095	Ø 670 *1135	Ø 670 *1135	Ø 690 *1285	Ø 720 *1450	Ø 720 *1450
Вес <	78	90	107	122	137	142	170	185	198



Тип	КНА-6	КНА-10	КНА-15	КНА-20	КНА-25	КНА-50	КНА-100	КНА-110	КНА-125
Вместимость	6	10	15	20	25	50	100	110	125
Размер	Ø 615 *1095	Ø 670 *1135	Ø 690 *1285	Ø 720 *1450	Ø 735 *1495	Ø 805 *2095	Ø1050 *2400	Ø 1050 *2400	Ø 1050 *2400
Вес <	85	114	142	185	212	445	780	860	920



Тип	KND-12	KND-15	KND-16	KND-20	KND-25
Вместимость	12	15	16	20	25
Размер	Ø 695 *1285	Ø 695 *1285	Ø 695 *1285	Ø 783 *1390	Ø 783 *1390
Вес <	137	153	163	188	211



Тип	KHZD-25	KHZD-37
Вместимость	25	37
Размер	Ø 845 *1510	Ø 850 *1875
Вес <	266	357

10. СУДОВОЕ СПАСАТЕЛЬНОЕ ОБОРУДОВАНИЕ

10.3 Спуско-подъёмные устройства

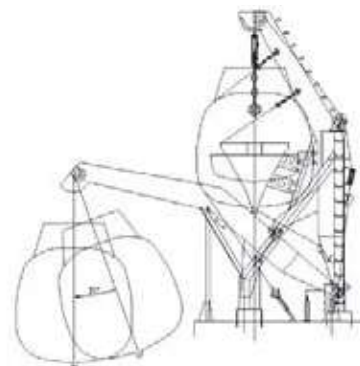
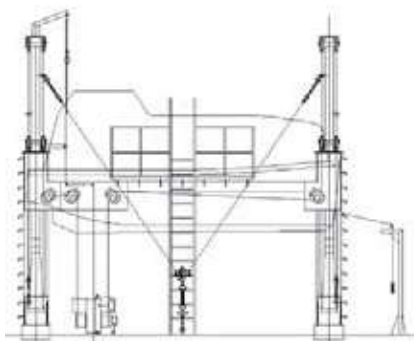

Тип	Максимальная рабочая нагрузка (кН)	Подъёмная нагрузка (кН)	Максимальная ширина (мм)	Максимальная высота (мм)	Вес
25KN	25	14.5	2590	5100	2820
40KN	40	17	2800	5200	3492
50KN	50	30.5	2800	5200	4300
LB50-1	50	35	2550	6500	3200
70KN	70	35	3150	6200	4730
LB85-1	85	38	3430	6600	5025
120KN	120	60	4150	8200	6500
LB170-1	170	70	4430	9090	9438

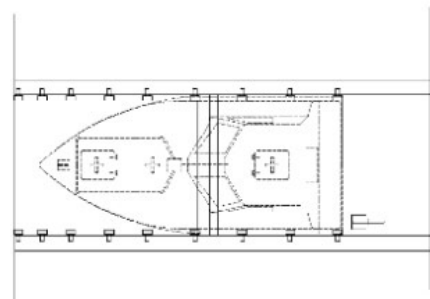
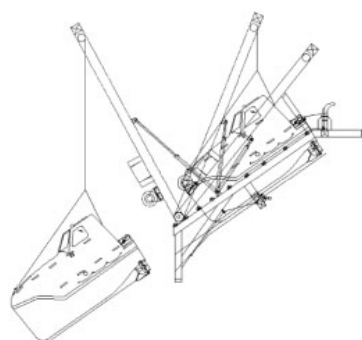

Тип	Максимальная рабочая нагрузка (кН)	Максимальная подъёмная нагрузка	Длина троса	Скорость подъёма	Спецификация троса
FH55	55KN	42KN	50M	≥3m/min	φ20-18 × 19-1770
FH65	65KN	42KN	50M	≥3m/min	φ20-18 × 19-1770
FH90	90KN	55KN	70M	≥3m/min	φ24-18 × 19-1770

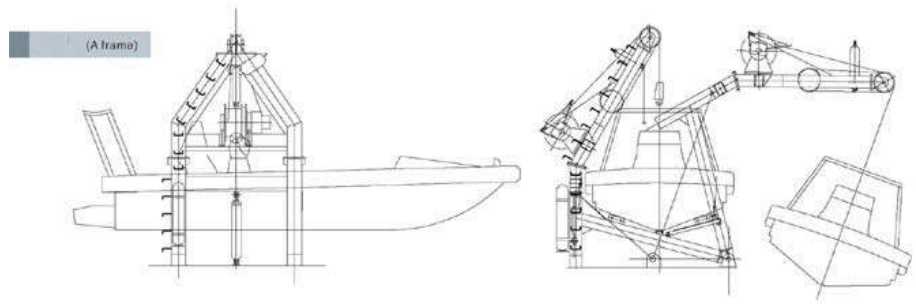

Характеристики	LFR-28
Максимальная рабочая нагрузка	28KN
Подъёмная нагрузка	28KN
Спускная нагрузка	28KN
Скорость подъёма	≥ 48 m/min
Скорость опускания	48-60 m/min
Двигатель	45KW
Максимальная ширина	3125mm

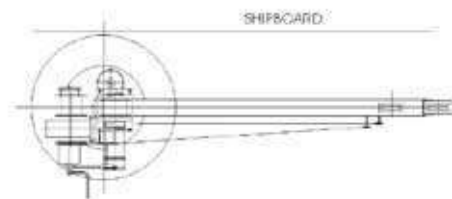
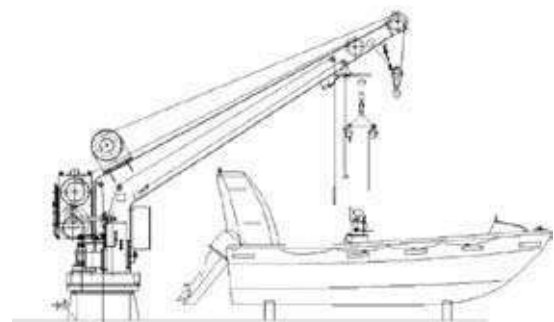

Тип	Максимальная рабочая нагрузка	Подъёмная нагрузка	Скорость подъёма	Скорость опускания	Длина троса	Поворотный радиус
SARC21	21KN	14KN				3600-4500mm
SA23-1	23KN	14KN	≥ 18m/min	40-60m/min	30m	3600-5400mm
SA23-2	23KN	18KN				3600-5000mm

11. ЭВАКУАЦИОННЫЕ СИСТЕМЫ

Эвакуационная система -обеспечивает быструю и простую эвакуацию людей с борта судна или платформы.

На палубе эвакуационная система размещается в контейнере из нержавеющей стали. При отпускании ручки, система будет сформирована в море автоматически.



С двойным рукавом
Высота палубы от 10 до
22 м.
Размер контейнера
3300×1500×2200



С одинарным рукавом
Высота палубы от 10 до
22 м.
Размер контейнера
2300×1600×2200

12.МОДУЛИ ДЛЯ КОМПЛЕКСНОГО СТРОИТЕЛЬСТВА

Модули являются эффективным и экономичным решением, предлагая безопасное и комфортное проживание на борту всех основных видов плавучих установок: нефтяных и газовых платформ, барж и других типов судов.

Модули проверены и протестированы на каждом этапе производственного процесса, DNV или ABS.

Есть стандартные макеты модулей для большинства приложений. Эти макеты могут быть адаптированы к практически любым морским требованиям и конкретным потребностям клиентов.

Стандартный модуль 9,8м. (32ft), может быть адаптирован для размещения 2, 4 или 8 человек в зависимости от макета и количество требуемых спальных мест.

Модули могут быть поставлены в соответствии со спецификациями клиентов, и предоставляется выбор: либо А60 окна или А60 люки в зависимости от требований

Жилые модули поставляются с санитарным блоком (душ и туалет) в каждой каюте.

32 футовые модули могут быть использованы либо как автономные единицы или могут быть связаны и уложены вместе, чтобы сформировать универсальный, многокомплектный жилой уровень.

Модули могут быть различного назначения:

- жилые помещения;
- офисы;
- раздевалки;
- залы совещаний;
- камбуз;
- столовая;
- прачка;
- тренажёрный зал;
- амбулатория;
- кладовая и т.д. по требованиям заказчика.



12.МОДУЛИ ДЛЯ КОМПЛЕКСНОГО СТРОИТЕЛЬСТВА

ВНЕШНИЙ ВИД МОДУЛЯ



УСТАНОВКА МОДУЛЕЙ НА ПАЛУБЕ



ЖИЛОЙ МОДУЛЬ ДЛЯ 8 ЧЕЛОВЕК

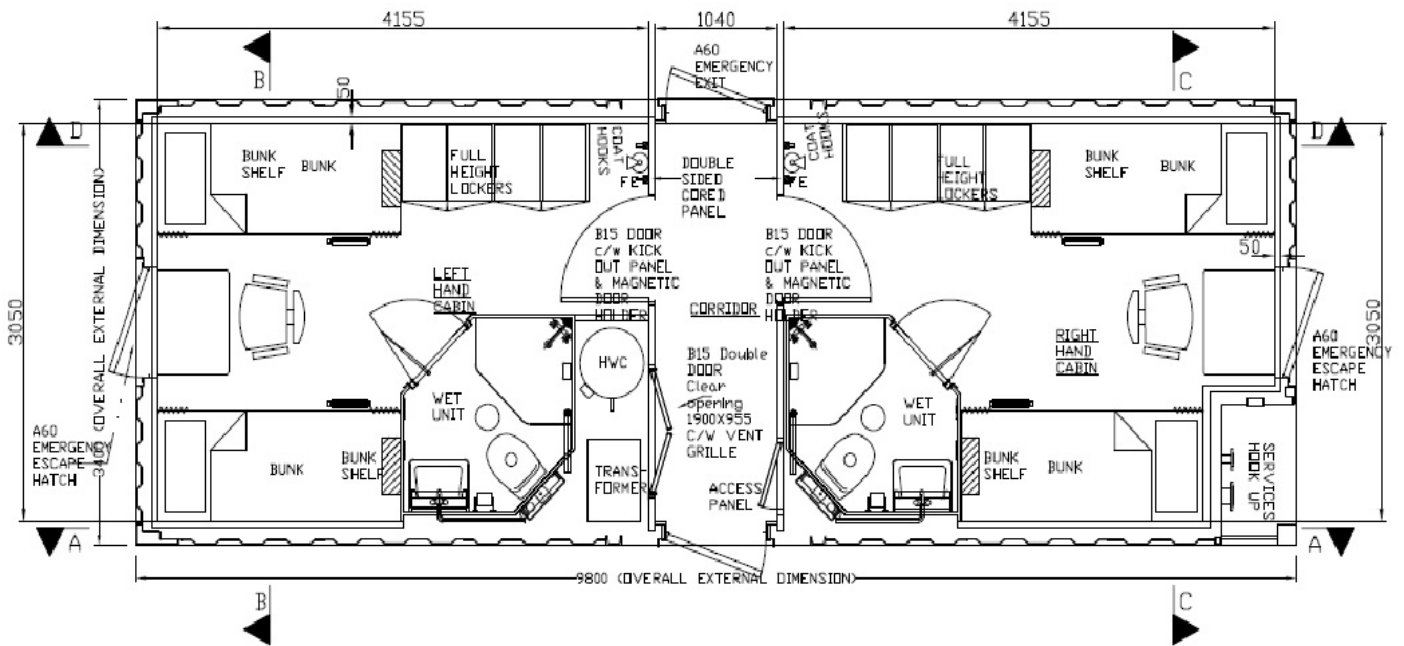

ЖИЛЫЕ КАЮТЫ



12.МОДУЛИ ДЛЯ КОМПЛЕКСНОГО СТРОИТЕЛЬСТВА

В КАЖДОМ МОДУЛЕ ПРЕДУСМОТРЕНО 2 САН. БЛОКА, ПО ОДНОМУ ДЛЯ КАЖДОЙ КАЮТЫ



МОДУЛИ МОГУТ БЫТЬ СКРЕПЛЕНЫ МЕЖДУ СОБОЙ ОБРАЗУЯ ЖИЛОЙ БЛОК С КОРИДОРОМ

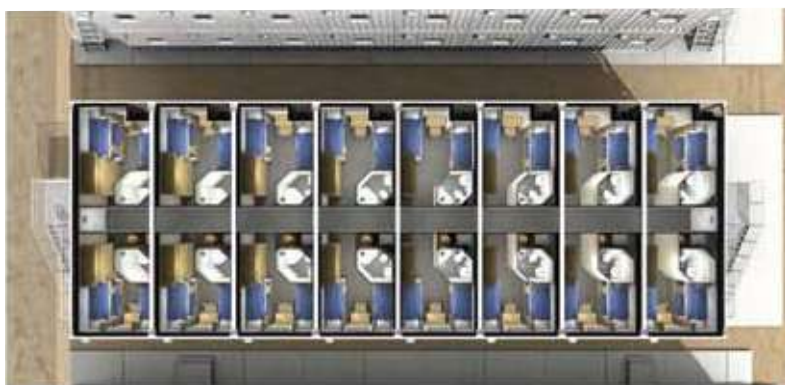

МОДУЛИ МОГУТ БЫТЬ РАЗЛИЧНОГО НАЗНАЧЕНИЯ:

МОДУЛЬ КАМБУЗА



МОДУЛЬ ПРАЧЕЧНОЙ



МОДУЛЬ РАЗДЕВАЛКИ



МОДУЛЬ АМБУЛАТОРИИ



МОДУЛЬ ТРЕНАЖЕРНОГО ЗАЛА



13. ПАЛУБНОЕ ПОКРЫТИЕ

Материалы, укладываемые поверх настила металлических палуб для предохранения их от коррозии и изнашивания, для обеспечения безопасного передвижения людей, а также в декоративных целях и для частичной теплоизоляции и звукоизоляции.

Для наружных палуб используют мастичные покрытия, для внутренних палуб - линолеум, керамические плитки, мастичные покрытия.

Мастичные покрытия - композиции, наносимые на палубу в полужидком состоянии и затем затвердевающие.

Огнестойкое палубное покрытие используют в противопожарных перекрытиях внутренних спальных палуб и как основание под настил линолеума и керамических плиток.

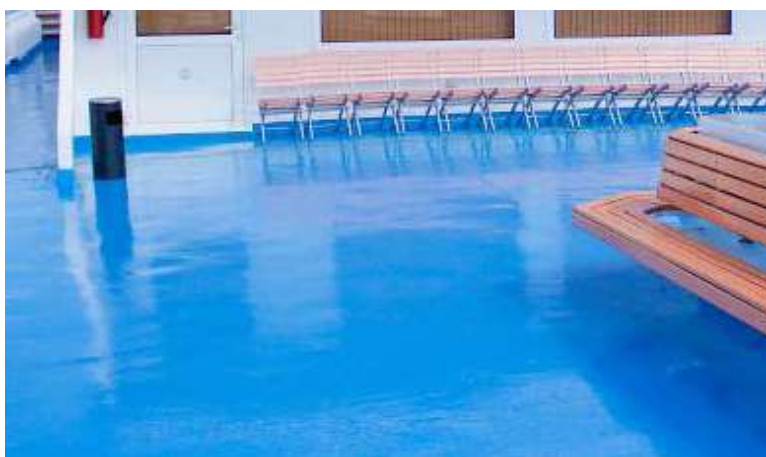

NQ-I Лёгкое первичное покрытие палубы

Первичное покрытие палубы применяется для не воспламеняющегося покрытия палубы на судах. Оно характеризуется непроницаемостью, ударопрочностью, износостойкостью, высокой адгезией и низкой теплопроводностью. Плотность продукта составляет около 40% это ниже, чем у традиционного тяжёлого покрытия палубы, это облегчает его использование и, очевидно, снижает вес погрузки на борт и трудоёмкость.

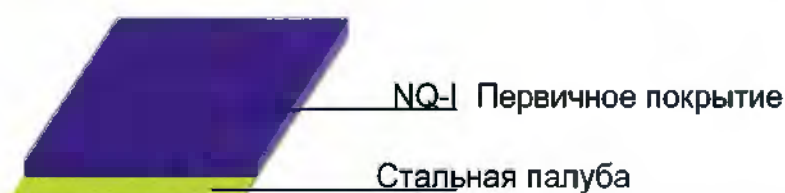

Технологический индекс		Технологический индекс	
Предварительное время	≥ 1 час	Время окончательной установки	≤ 24 часов
Прочность на разрыв	≥ 3 МПа	Прочность на сжатие	≥ 8 МПа
Плотность	≤ 1300 кг/м ³	Вес одного квадратного метра	≤ 12,5 кг/м ² (толщина слоя 10 мм)
Негорючесть	В соответствии с IMO.FTPC Части 2,6 / IMO.A 687 (17)		

Упаковочная спецификация

(рассчитывается в соответствии с каждым квадратным метром толщиной слоя 10 мм)

Наименование		Спецификация упаковки	Для одного слоя
Компонент А	Затвердевающий порошок	10 кг / пакет	0,5 пакет / м ²
Компонент В	Соединяющая начинка	16,3 кг / мешок	0.5 мешка / м ²
Компонент С	Латекс	3,7 кг / бочонок	0.5 бочонка / м ²

13. ПАЛУБНОЕ ПОКРЫТИЕ

NQ-II Супер лёгкое первичное покрытие палубы

NQ-II Супер лёгкое первичное покрытие палубы имеет характер крепко упругий, нетоксичный, без запаха, сопротивление вибрации, ударное сопротивление, водонепроницаемый и эрозионное сопротивление, поэтому оно подходит для покрытия палуб военных кораблей и других судов.



NQ-II Супер лёгкое первичное покрытие палубы (8-9 мм)

Стальная палуба

Технологический индекс		Технологический индекс	
Предварительное время	≥ 1 час	Время окончательной установки	≤ 24 часов
Прочность на разрыв	≥ 3 МПа	Прочность на сжатие	≥ 10 МПа
Плотность	≤ 800 кг/м ³	Вес одного квадратного метра	≤ 6,75 кг/м ² (толщина слоя 9 мм)
Негорючесть	В соответствии с IMO.FTPC Части 2,6 / IMO.A 687 (17)		

Упаковочная спецификация

(рассчитывается в соответствии с каждого квадратного метра толщиной слоя 9 мм)

Наименование		Спецификация упаковки	Для одного слоя
Компонент А	Затвердевающий порошок	6,4 кг / пакет	0,5 пакет / м ²
Компонент В	Соединяющая начинка	9,3 кг / мешок	0.5 мешка / м ²
Компонент С	Латекс	3,2 кг / бочонок	0.5 бочонка / м ²

NQH-I Лёгкое огнестойкое покрытие палубы

NQH-I Лёгкое огнестойкое покрытие палубы имеет характер крепко огнеупорного, удара-стойкого и непроницаемого покрытия

Оно может эффективно изолировать шум и теплопроводность, так что оно подходит для пожарных палубных помещений, машинного отделения, и для других помещений класса А-60 .



NQH-I Лёгкое огнестойкое покрытие палубы (40 мм)

Клеящий слой

Стальная палуба

Технологический индекс		Технологический индекс	
Предварительное время	≥ 1 час	Время окончательной установки	≤ 24 часов
Прочность на разрыв	≥ 3 МПа	Прочность на сжатие	≥ 8 МПа
Плотность	≤ 1000 кг/м ³	Вес одного квадратного метра	≤ 37,6 кг/м ² (толщина слоя 40 мм)
Негорючесть	В соответствии с IMO.FTPC частью 1/IMO.A 799 (19)		
Огнестойкость	В соответствии с IMO.FTPC частью 3/IMO.A 754 (18)		
Класс огнестойкости	А 60		

Упаковочная спецификация

(рассчитывается в соответствии с каждого квадратного метра толщиной слоя 40 мм)

Наименование		Спецификация упаковки	Для одного слоя
Компонент А	Затвердевающий порошок	19,5 кг / пакет	1 пакет / м ²
Компонент В	Соединяющая начинка	12 кг / мешок	1 мешок / м ²
Компонент С	Затвердитель	5 кг / бочонок	1 бочонок / м ²
Неорганический клей		23 кг / бочонок	0,033 бочонка / м ²

13. ПАЛУБНОЕ ПОКРЫТИЕ

NQH-II Лёгкое плавающее огнестойкое покрытие палубы

Это покрытие обладает хорошим характером огнестойкости и плавучести. Благодаря упругому разделению со стальными пластинами, покрытие может эффективно сократить шум и вибрацию. Оно имеет звукоизоляцию и теплоизоляцию, и оно подходит для покрытия палубы машинного отделения, жилых помещений и постов управления.



Наименование	Технологический индекс	
NQH-II Лёгкое лицевое покрытие	Предварительное время	≥ 1 часа
	Время окончательной установки	≤ 24 часа
	Прочность на разрыв	≥ 5МПа
	Прочность на сжатие	≥ 10 МПа
	Плотность	≤1500 кг/м3
	Негорючесть	IMO.FTPC Part 1/IMO.A
Нижний материал	Негорючесть	IMO.FTPC Part 1/IMO.A
Полная структура	Вес одного квадратного метра	≤49 кг/м2
	Шумоизоляция	В соответствии с IMO.A.468
	Огнестойкость	IMO.FTPC ч.3/IMO.A 754 (18)
	Класс огнестойкости	A 60

Упаковка и спецификация (в пересчете на квадратный метр)

Наименование			Упаковка	Для слоя
NQH-II лицевое покрытие	Компонент А	Затвердевающий порошок	18,5 кг / пакет	1 пакет / м2
	Компонент В	Соединяющая начинка	21,5 кг / мешок	1 мешок / м2
Водонепроницаемая пленка (PE)			2000 мм	0,55 мм
Стальная проволока			d=3, 1100x2000 мм	0,5 от общего
Rockwool			1000x500x20 мм	2 штуки

NQH-III Легкое композитное противопожарное покрытие палубы

Это покрытие имеет характер крепко огнестойкий, сопротивление вибрации, ударное сопротивление и обладает шумоизоляцией. Оно подходит для машинного отделения, где, как правило, много шума, а также для палубы.

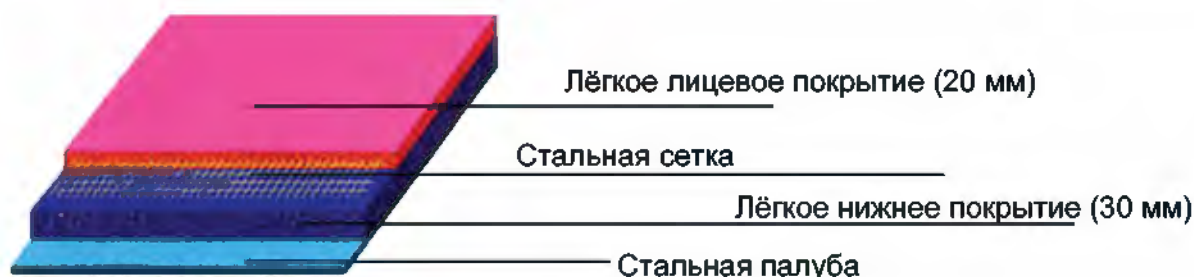

Наименование	Технологический индекс	
Лицевое покрытие	Прочность на разрыв	≥ 5 МПа
	Прочность на сжатие	≥ 10 МПа
	Плотность	≤ 1500 кг/м ³
Нижнее покрытие	Прочность на разрыв	$\geq 1,4$ МПа
	Прочность на сжатие	$\geq 3,5$ МПа
	Плотность	≤ 800 кг/м ³
Полная структура	Предварительное время	≥ 1 час
	Время окончательной установки	≤ 24 часа
	Вес одного квадратного метра	≤ 52 кг/м ²
	Огнестойкость	IMO.FTPC ч.3/IMO.A 754 (18)
	Класс огнестойкости	A 60

Упаковка и спецификация (в пересчете на квадратный метр)

Наименование			Упаковка	Для слоя
Лицевое покрытие	Компонент А	Затвердевающий порошок	18,5 кг / пакет	0,67 пакет / м ²
	Компонент В	Соединяющая начинка	21,5 кг / мешок	0,67 мешок / м ²
Нижнее покрытие	Компонент А	Затвердевающий порошок	25 кг / пакет	0,45 пакет / м ²
	Компонент В	Соединяющая начинка	10 кг / мешок	0,45 мешок / м ²
Стальная проволока			d=2,5; 1800x600 мм	1 штука

13. ПАЛУБНОЕ ПОКРЫТИЕ

NQH-IV Лёгкое покрытие палубы

Это покрытие небольшой плотности и толщины нанесения, звуконепроницаемое, огнеупорное и однослойное. Он подходит для покрытия класса А-30 палубных помещений, машинных отделений, различных пространств.

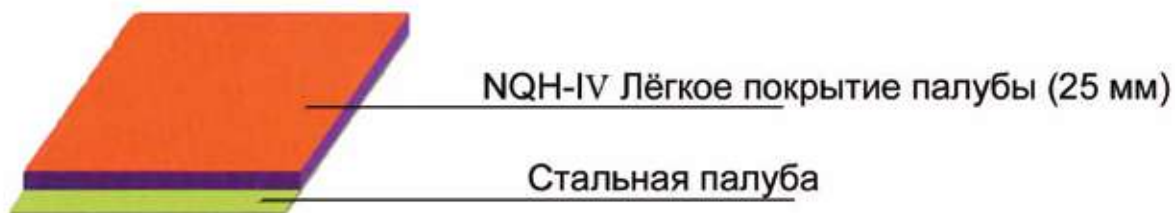

Технологический индекс		Технологический индекс	
Предварительное время	≥ 1 час	Время окончательной установки	≤ 24 часов
Прочность на разрыв	≥ 2,3 МПа	Прочность на сжатие	≥ 8 МПа
Плотность	≤ 950 кг/м ³	Вес одного квадратного метра	≤ 23,25 кг/м ² (толщина слоя 25 мм)
Негорючесть	В соответствии с IMO.FTPC частью 1/IMO.A 799 (19)		
Огнестойкость	В соответствии с IMO.FTPC частью 3/IMO.A 754 (18)		
Класс огнестойкости	А 30		

Упаковочная спецификация
(рассчитывается в соответствии с каждого квадратного метра толщиной слоя 25 мм)

Наименование		Спецификация упаковки	Для одного слоя
Компонент А	Затвердевающий порошок	12 кг / пакет	1 пакет / м ²
Компонент В	Соединяющая начинка	6,8 кг / мешок	1 мешок / м ²

NL Выравнивающее покрытие палубы

Это покрытие характеризуется высокой адгезией и текучестью, так что он может образовывать ровную поверхность. Оно так же обладает ударопрочностью и устойчивостью к эрозии. Это может улучшить гладкость поверхности палубы.

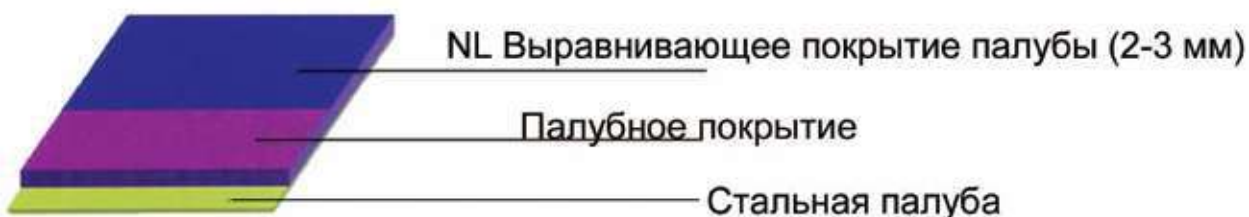

Технологический индекс		Технологический индекс	
Предварительное время	≥ 45 мин.	Время окончательной установки	≤ 6 часов
Прочность на разрыв	≥ 3,5 МПа	Прочность на сжатие	≥ 10 МПа
Плотность	≤ 1800 кг/м ³	Вес одного квадратного метра	≤ 1,75 кг/м ² (толщина слоя 1 мм)
Текучесть	25см ≤ φ ≤ 30см		
Низкое распространение пламени, дыма и токсичности	В соответствии с IMO.FTPC частью 2,5/IMO.A 653 (16)		

Упаковочная спецификация

(рассчитывается в соответствии с каждого квадратного метра толщиной слоя 1 мм)

Наименование		Спецификация упаковки	Для одного слоя
Компонент А	Затвердевающий порошок	14,3 кг / пакет	0,1 пакет / м ²
Компонент В	Латекс	5 кг / бочонок	0,1 бочонка / м ²

13. ПАЛУБНОЕ ПОКРЫТИЕ

NT Покрытие для открытой палубы

NT Покрытие для открытой палубы имеет механическую прочность, стойкость к истиранию, устойчивость к погодным условиям. Оно имеет простую модель строительства, поэтому оно подходит для покрытия открытых палуб.



Технологический индекс		Технологический индекс	
Предварительное время	≥ 45 мин.	Время окончательной установки	≤ 24 часа
Прочность на разрыв	≥ 5 МПа	Прочность на сжатие	≥ 15 МПа
Плотность	≤ 2100 кг/м ³	Вес одного квадратного метра	≤ 19,5 кг/м ² (толщина слоя 10 мм)

Упаковочная спецификация

(рассчитывается в соответствии с каждого квадратного метра толщиной слоя 10 мм)

Наименование		Спецификация упаковки	Для одного слоя
Компонент А	Затвердевающий порошок	15 кг / пакет	0,4 пакет / м ²
Компонент В	Соединительная начинка	30 кг / мешок	0,4 мешка / м ²
Компонент С	Латекс	7,5 кг / бочонок	0,4 бочонка / м ²

NJ-8500 Супер клей

NJ-8500 Супер клей составлен полимерного синтетического латекса с сильной адгезией, конкретные воды упрочнения настройки содействия порошков и разнообразных средств помощник. Он имеет простой процесс приготовления, высокую адгезию к цементным растворам, бетонам, камню, керамики. Огнестойкий. Не повредит кожу людей, которые используют его

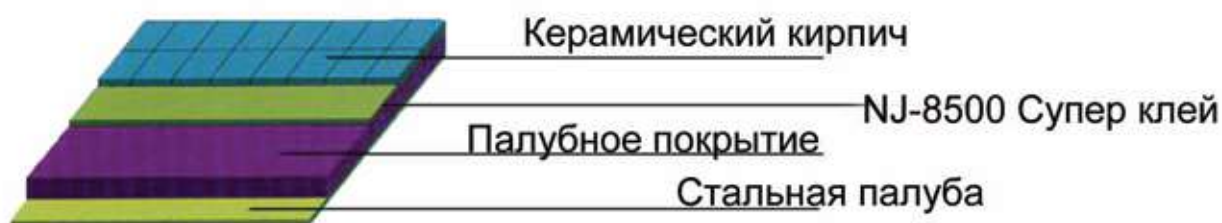

Технологический индекс		Технологический индекс	
Прочность на разрыв	≥ 6 МПа	Прочность на сжатие	≥ 18 МПа
Плотность	≤ 2000 кг/м ³	Вязкость	≥ 8500
Адгезионная прочность	≥ 2.8 МПа		
Токсичность	"Оценка положения на токсичность судов, не металлический материал" (GJB3881-1999)		

Наименование		Спецификация упаковки
Компонент А	Твердый порошок	16,5 кг / бочонок
Компонент В	Латекс жидкий	3,5 кг / бочонок

13. ПАЛУБНОЕ ПОКРЫТИЕ

NF-1 Вставка для швов

NF-1 Вставка для швов. Имеет высокую прочность, сильную адгезию, хорошую стойкостью к истиранию, применяется для заполнения швов и украшения, для кирпича, черепицы, а также других видов керамических отделочных материалов. И клиенты могут заказать цвета, которые им нужны.

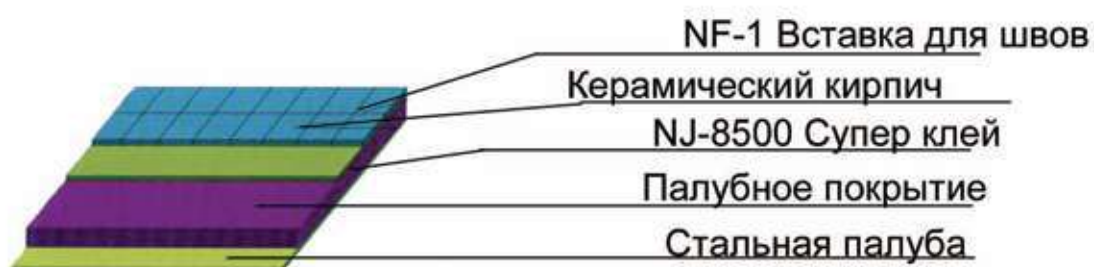

Технологический индекс	Технологический индекс
Прочность на разрыв > 5 МПа	Прочность на сжатие >10 МПа
Плотность <1900 кг/м	Вязкость > 8500
Адгезионная прочность > 2,8 МПа	Время склеивания < 45 мин

G531 Цинковый силикатный грунт

G531 Цинковый силикатный грунт состоит из алкильного кремниего эфира, ультрадисперсной цинковой пыли.

Он может быть использован в качестве предварительной грунтовки стали, трубопровода в верфи, а также применяться в качестве длительной антикоррозионной грунтовки на морских платформах, доках.

Технологический индекс		Технологический индекс	
Притяжение	1.4±0.1	Термостойкость	400 С
Цвет	Серый, зелёный	Тип	Матовый
Теоретический расход	14,5 м ² /кг (рассчитывается в соответствии с каждого квадратного метра при толщине 15 мкм сухой пленки)		
Толщина сухой пленки	Мокрая пленка 55 мкм сухая пленка: 15-20 мкм		

Температура вспышки продукта больше 13 ° С, ее следует хранить в сухих условиях, и срок хранения продукта составляет шесть месяцев.

Наименование		Спецификация упаковки
Компонент А	Краска	20 кг / бочонок
Компонент В	Затвердитель	10 кг / бочонок

Время высыхания

Температура поверхности	Сухое прикосновение	Высыхание	Интервал нанесения	
			Окрашена в тот же продукт	
			минимальный	максимальный
5 С	нет	<5 минут	24 часа	неопределенно
23 С	нет	<4 минут	20 часов	неопределенно
35 С	нет	<3 минут	16 часов	неопределенно

14.СУДОВЫЕ КРАНЫ

Судовые краны различного назначения, могут быть выполнены по конкретным чертежам и характеристикам заказчика.



Кран с кабиной управления.
Электро-гидравлический привод.
Стандартная мощность от 3т до 25т
Вылет стрелы до 24м.
Поворот на 360 градусов.



Электро-гидравлический привод.
Стандартная мощность от 20 т до 60 т,
с вылетом стрелы до 32 метров.
В стандартной комплектации кран
управляется с кабины водителя со
встроенным отоплением., выше пово-
ротного кольца.
В качестве дополнительного оборудо-
вания доступен портативный электри-
ческий пульт дистанционного управле-
ния.



Телескопический кран.
Грузоподъёмность 5 т.
Вылет стрелы 15 метров.



Электро-гидравлический привод.
Грузоподъемность крана состав-
ляет от 1 т до 100т.
Вылет стрелы до 30 метров.
В стандартной комплектации кран
управляется с платформы выше
поворотного кольца.



Электро-гидравлический привод.
Стандартная мощность от 1 т до 60 т, с вылетом стрелы до 30 метров.
В стандартной комплектации кран управляется с платформы, выше поворотного кольца.
В качестве дополнительного оборудования доступен портативный электрический пульт дистанционного управления.



Кран с кабиной управления.
Электро-гидравлический привод.
Стандартная мощность от 3т до 25т
Вылет стрелы до 24м.
Поворот на 360 градусов.



15. ТРАП ТЕЛЕСКОПИЧЕСКИЙ

Используются не только для доступа персонала между морскими установками, но и для передачи топлива, электроэнергии, воды и т.д. Трапы могут быть использованы в качестве моста между фиксированной и плавающей установкой, а также могут быть использованы между двумя плавучими установками

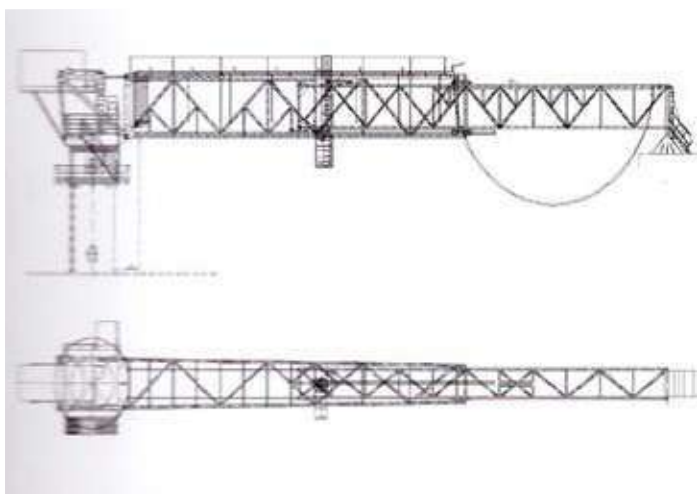

Достоинства:

- Надежная защита. Трап замкнут, и это очень безопасно для доступа персонала.
- Поворотный и телескопический.
- Устройство аварийного режима. Проход поднимется автоматически, если телескопические движения превысят предел для рабочей зоны.
- Надежное использование и легкое обслуживание.

Основные технические характеристики:

- Рабочая длина 36,5 м.
- Максимальная длина 42,5 м.
- Минимальная длина 30,5 м.
- Ширина прохода 1200 мм.
- Максимальный угол подъема +24°

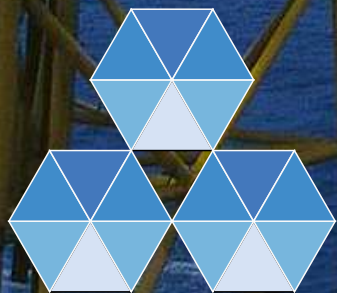

ТПК "СУДОКОМПЛЕКТ"

ПОСТАВЩИК СУДОВОГО ОБОРУДОВАНИЯ

www.mor-sk.ru тел. 8 920 030 05 75

тел. 8 920 010 00 68

E-mail: avponkin@yandex.ru